

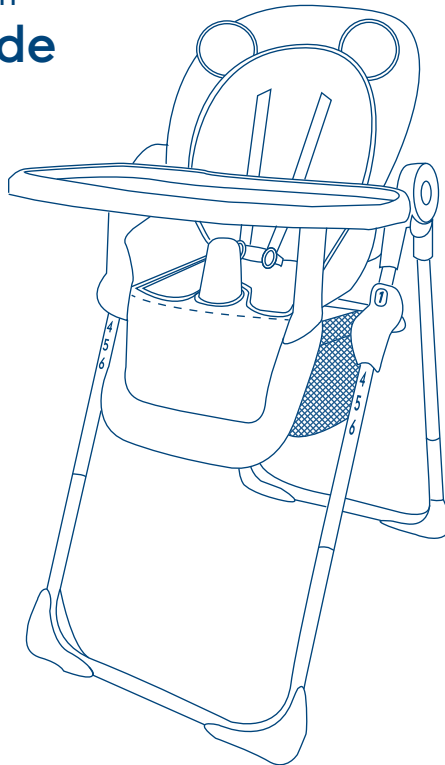

**bear and friends**

**highchair  
user guide**



دليل المستخدم

guide d'utilisation

bedienungsanleitung

οδηγός χρήστη

panduan pengguna

사용자 설명서

用戶指南

instrukcja użytkownika

guia do usuário

руководство пользователя

instrucciones

คู่มือผู้ใช้

kullanım kılavuzu

**IMPORTANT! KEEP FOR FUTURE REFERENCE, هام! احتفظي بها للرجوع إليها في المستقبل,**

**IMPORTANT ! CONSERVER POUR RÉFÉRENCE ULTÉRIEURE,**

**WICHTIG! ZUR SPÄTEREN VERWENDUNG AUFBEWAHREN,**

**ΣΗΜΑΝΤΙΚΟ! ΝΑ ΦΥΛΑΣΣΕΤΑΙ ΓΙΑ ΜΕΛΛΟΝΤΙΚΗ ΧΡΗΣΗ, PENTING! SIMPAN**

**SEBAGAI RUJUKAN DI KEMUDIAN HARI, 중요! 나중에 참고를 위해 보관,**

**重要! 妥善保存以备日后参考, WAŻNE! ZACHOWAĆ NA PRZYSZŁOŚĆ:**

**PRZECZYTAĆ UWAŻNIE, IMPORTANTE! MANTENHA PARA REFERÊNCIA**

**FUTURA, ВАЖНО! СОХРАНЯЙТЕ ДЛЯ БУДУЩИХ СПРАВOK, iIMPORTANTE!**

**GUARDAR PARA FUTURAS CONSULTAS,**

**ข้อความสำคัญ! เก็บไว้สำหรับการอ้างอิงในอนาคต กรุณาอ่านอย่างรอบคอบ,**

**ÖNEMLİ! İLERDE BAŞVURMAK ÜZERE SAKLAYIN**

1825

tools required for construction, الأدوات المطلوبة للبناء, outils nécessaires pour l'assemblage, für die montage benötigte werkzeuge, εργαλεία που απαιτούνται για τη συναρμολόγηση, alat-alat yang diperlukan untuk pembuatan, 조립에 공구 필요, 建筑所需的工具, narzędzia wymagane do montażu, são necessárias ferramentas para a construção, для сборки потребуются инструменты, se requieren herramientas para el ensamblaje, ต้องการเครื่องมือสำหรับการประกอบ, montaj için bazı aletler gerekmektedir

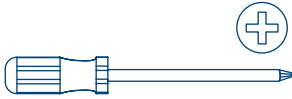

important information, معلومات هامة, informations importantes, wichtige informationen, σημαντικές πληροφορίες, informasi penting, 중요 정보, 重要信息, ważne informacje, informações importantes, важная информация, información importante, ข้อมูลสำคัญ, önemli bilgi

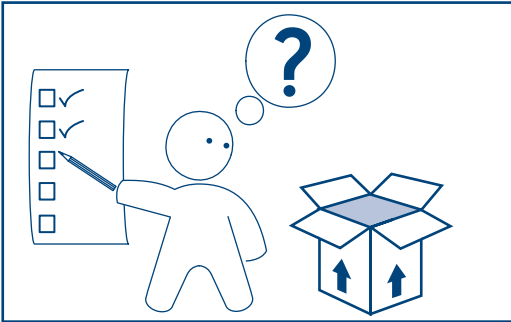

parts check list, قائمة الأجزاء , nomenclature des pièces, teile-prüfliste, λίστα εξαρτημάτων, daftar periksa komponen, 부품 점검 목록, 零件检查清单, lista kontrolna elementów, lista de verificação de peças, проверочный лист комплектности, lista de comprobación de las piezas, รายการตรวจชิ้นส่วนสินค้า, parça listesi

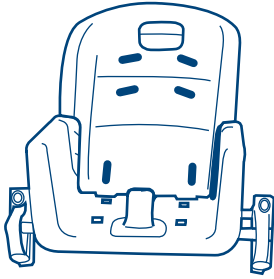

**A x1**

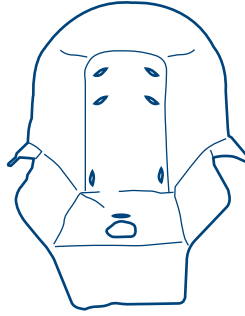

**B x1**

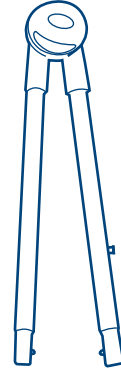

**C x2**

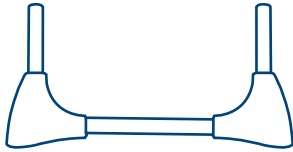

**D x1**

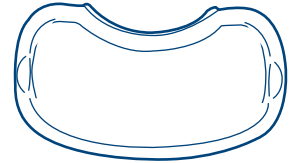
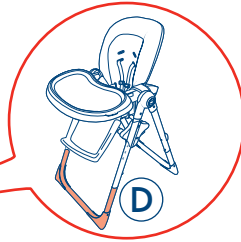

**E x1**

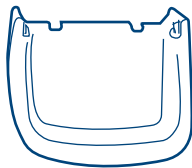

**F x1**

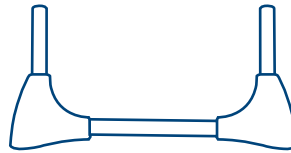

**G x1**

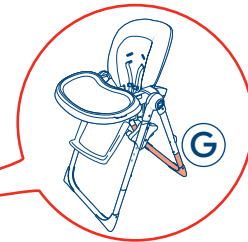

**H x2**



**I x2**



**J x2**

parts check list, قائمة الأجزاء, nomenclature des pièces, teile-prüfliste, λίστα εξαρτημάτων, daftar periksa komponen, 부품 점검 목록, 零件检查清单, lista kontrolna elementów, lista de verificação de peças, проверочный лист комплектности, lista de comprobación de las piezas, รายการตรวจชิ้นส่วนสินค้า, parça listesi

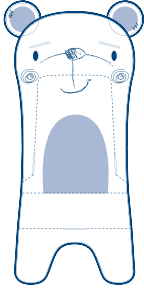

**K** x1

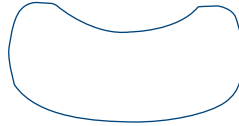

**L** x1



**M** x2

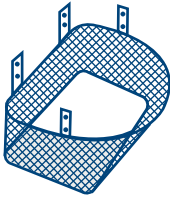

**N** x1

assembly diagram, رسم التجميع, diagramme de montage, montage-schaubild, διάγραμμα συναρμολόγησης, diagram perakitan, 조립도, 组装示意图, schemat montażu, diagrama de montagem, сборочный чертеж, ilustración del ensamblaje, แผนผัง, kurulum resmi

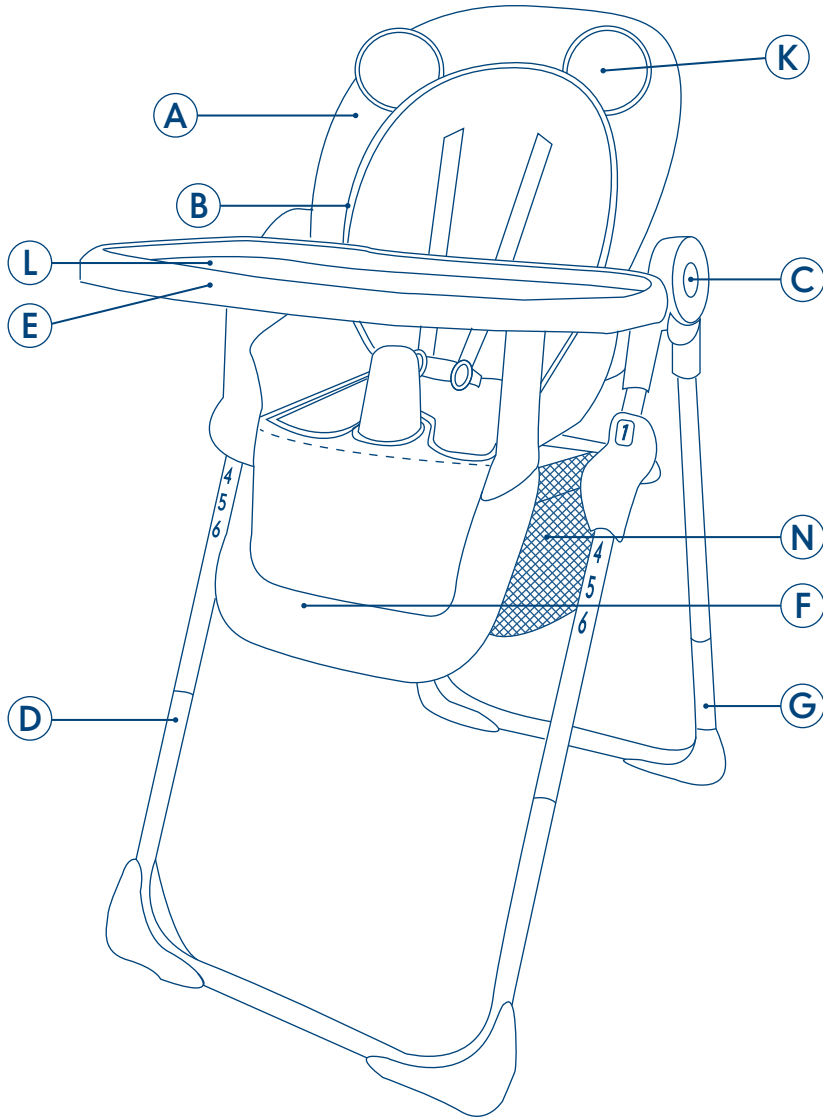

assembly instructions, إرشادات التجميع , instructions de montage, montageanweisungen, οδηγίες για τη συναρμολόγηση, instruksi perakitan, 조립 설명서, 组装说明, instrukcja montażu, instruções para montagem, инструкции по сборке, instrucciones de montaje, คำแนะนำสำหรับการประกอบ, kurulum talimatları

1

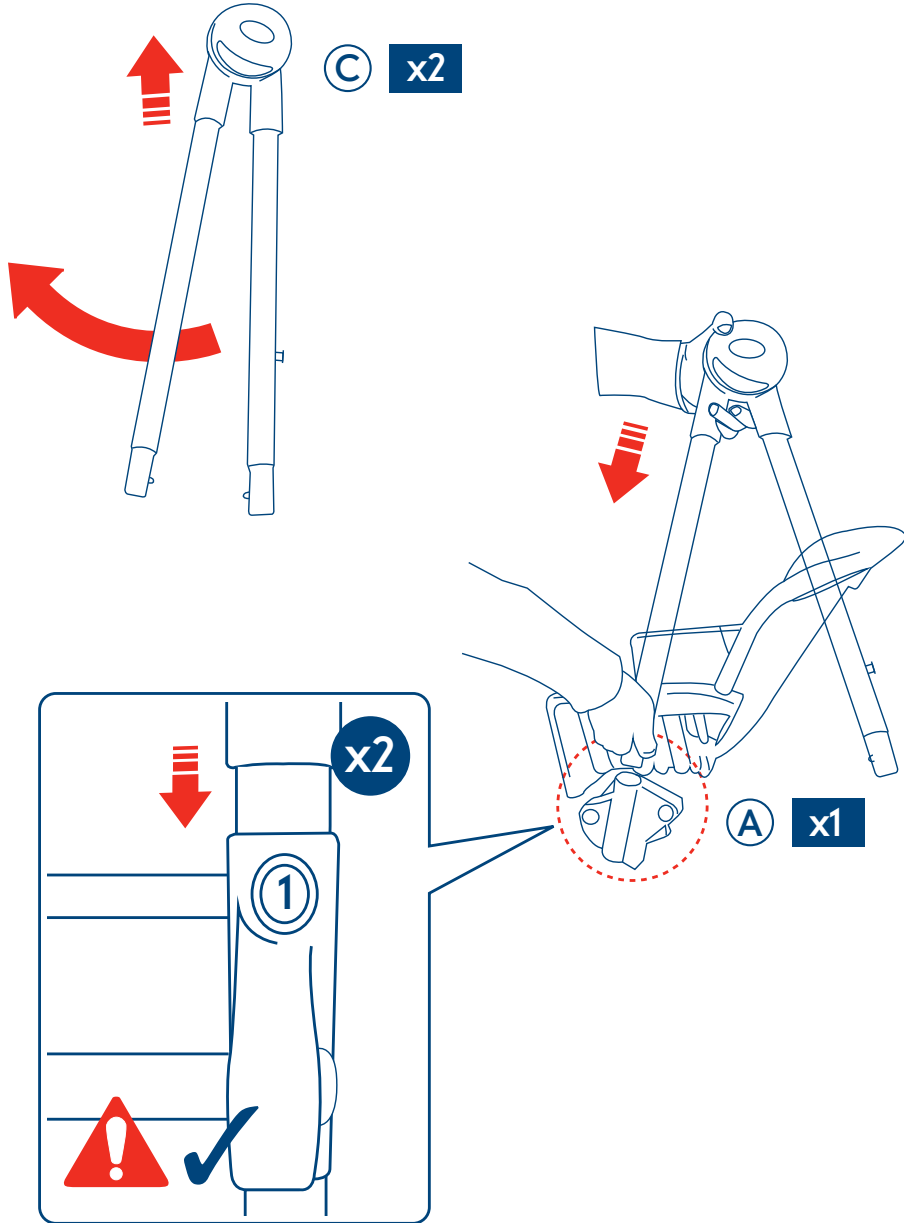

assembly instructions, إرشادات التجميع , instructions de montage, montageanweisungen, οδηγίες για τη συναρμολόγηση, instruksi perakitan, 조립 설명서, 组装说明, instrukcja montażu, instruções para montagem, инструкции по сборке, instrucciones de montaje, คำแนะนำสำหรับการประกอบ, kurulum talimatları

2

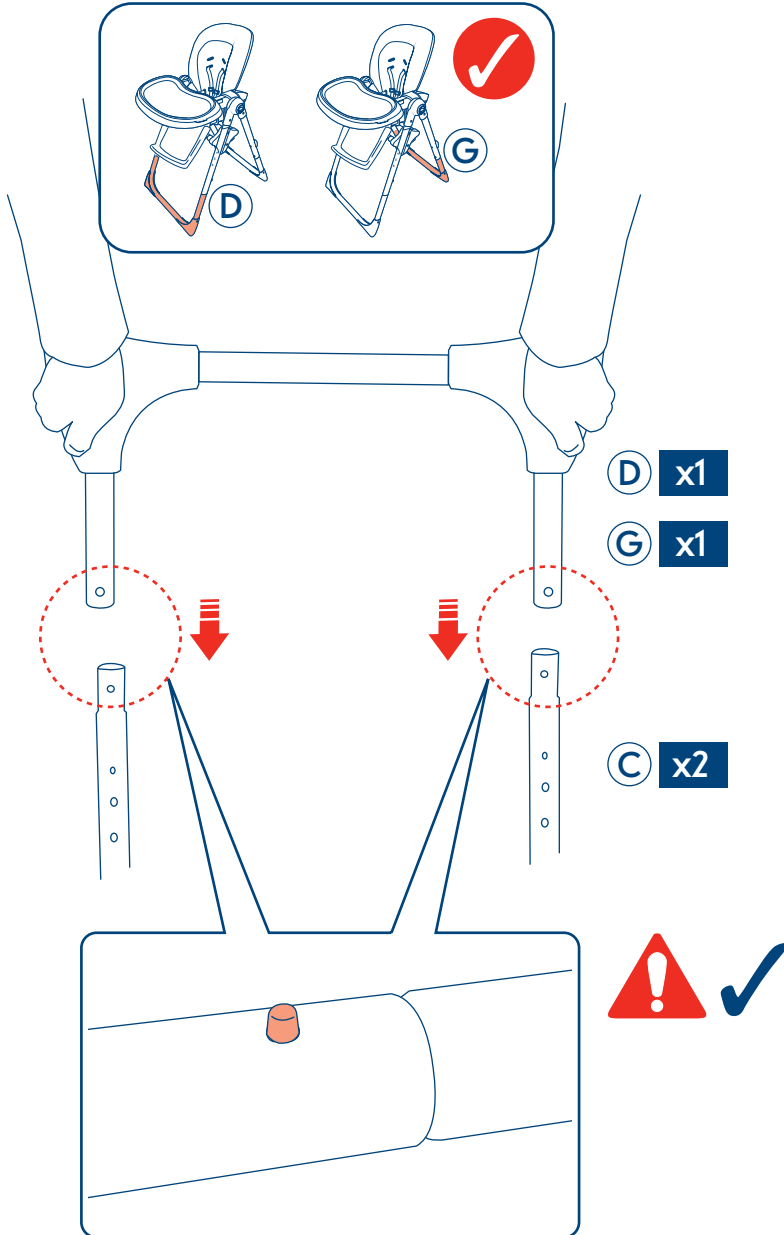

assembly instructions, إرشادات التجميع , instructions de montage, montageanweisungen, οδηγίες για τη συναρμολόγηση, instruksi perakitan, 조립 설명서, 组装说明, instrukcja montażu, instruções para montagem, инструкции по сборке, instrucciones de montaje, คำแนะนำสำหรับการประกอบ, kurulum talimatları

3

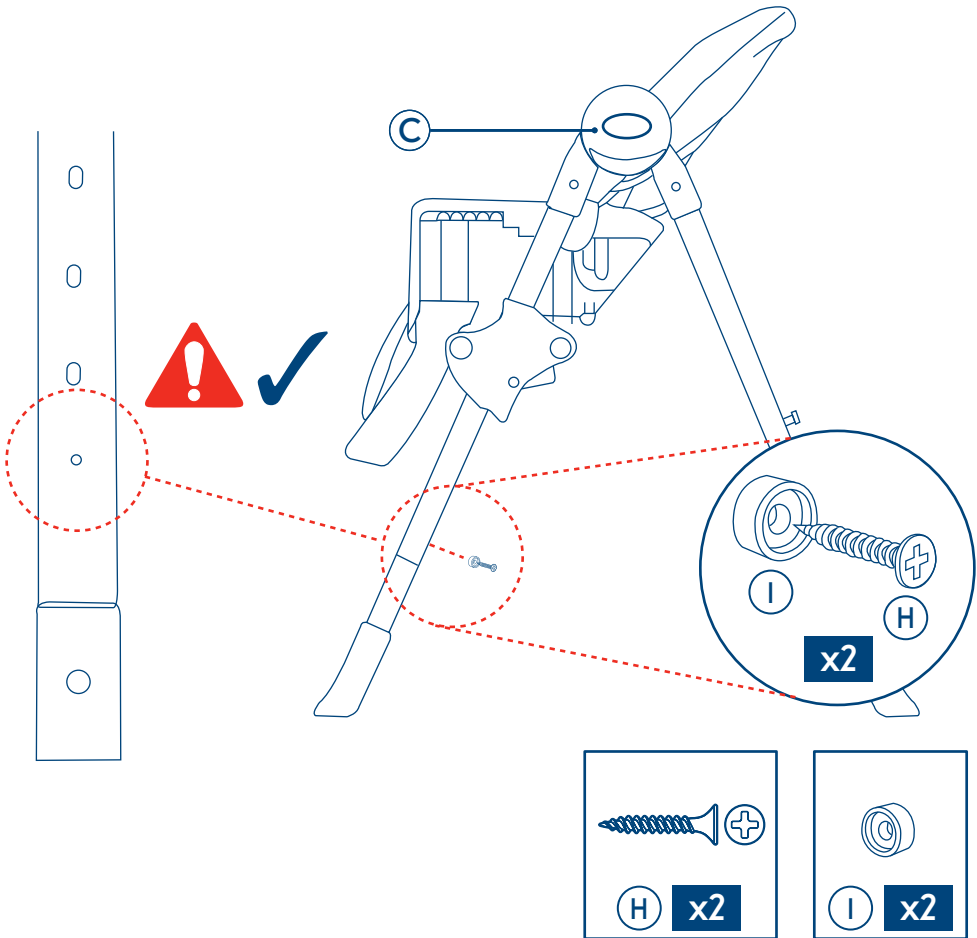



assembly instructions, إرشادات التجميع , instructions de montage, montageanweisungen, οδηγίες για τη συναρμολόγηση, instruksi perakitan, 조립 설명서, 组装说明, instrukcja montażu, instruções para montagem, инструкции по сборке, instrucciones de montaje, คำแนะนำสำหรับการประกอบ, kurulum talimatları

4

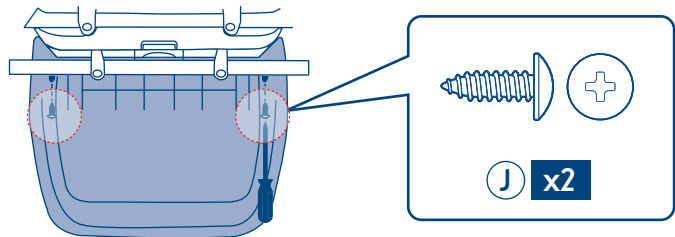
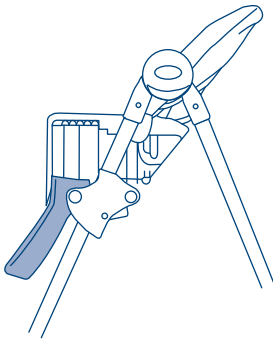
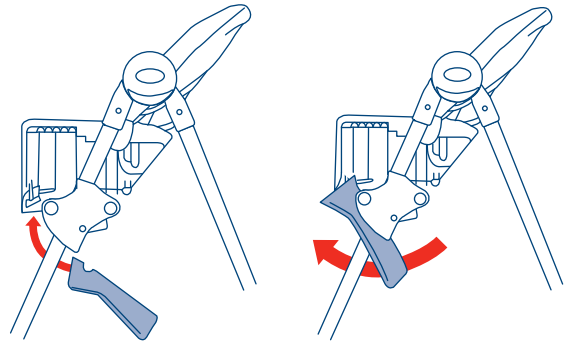
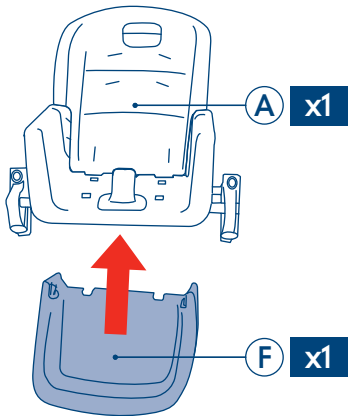

securing the harness, تأمين حزام الأمان , attacher le harnais, feststellen des sicherheitsgurts, ασφάλιση των ζωνών ασφαλείας, mengamankan harness, 하네스 장착, 系好安全带, zapinanie pasów, como prender o suporte, крепление ремней безопасности, asegurar el arnés, การคาดเข็มขัด, güvenlik kemerinin bağlanması

5

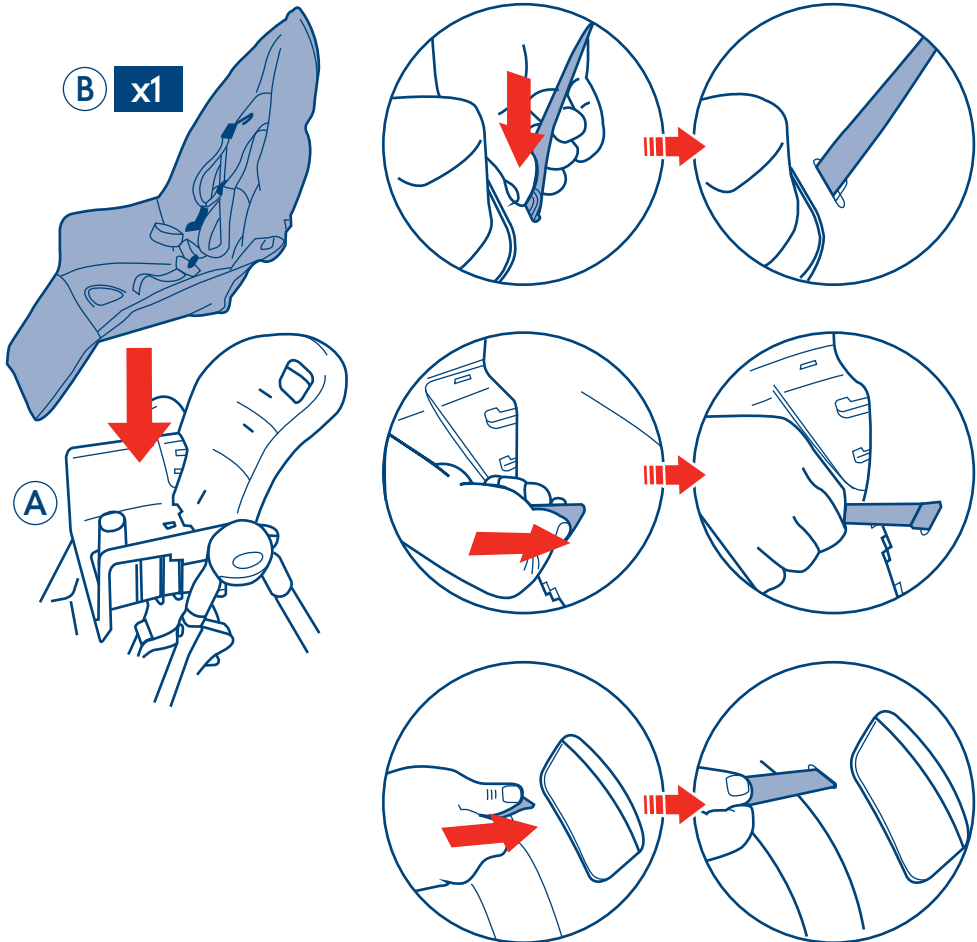

assembly instructions, إرشادات التجميع , instructions de montage, montageanweisungen, οδηγίες για τη συναρμολόγηση, instruksi perakitan, 조립 설명서, 组装说明, instrukcja montażu, instruções para montagem, инструкции по сборке, instrucciones de montaje, คำแนะนำสำหรับการประกอบ, kurulum talimatları

6

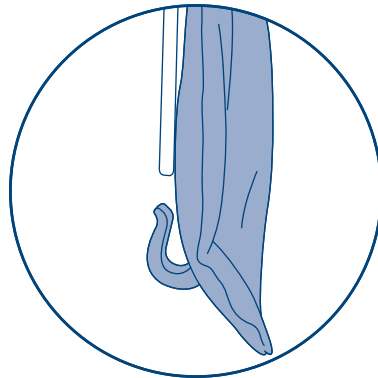
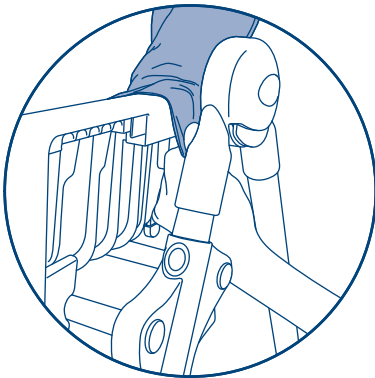
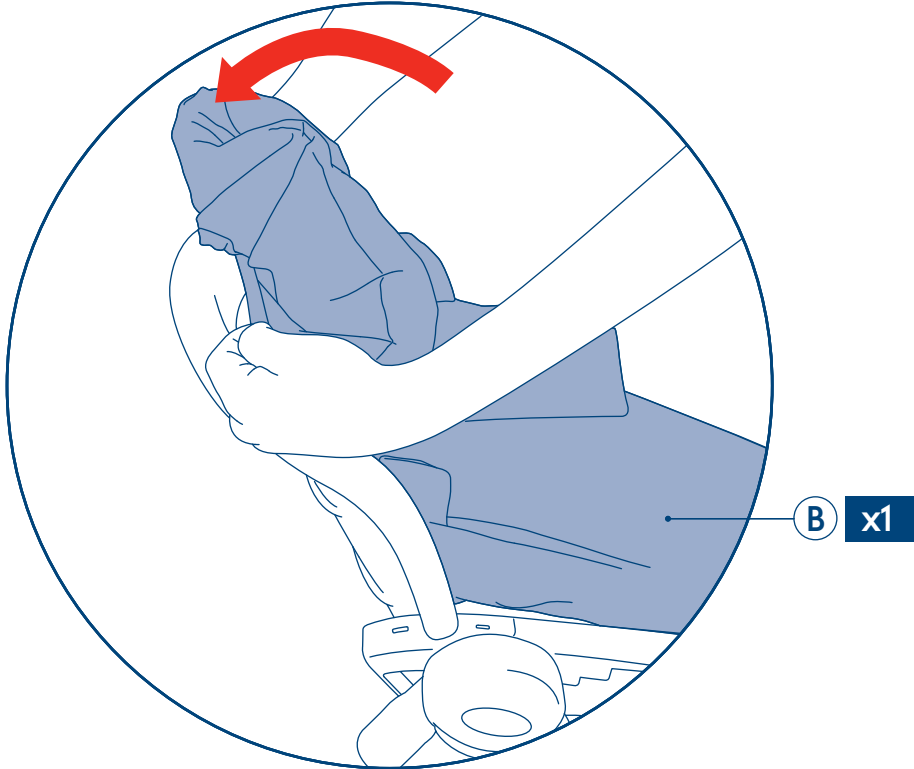

using the harness, استخدام حزام الأمان, utiliser le harnais, gurt verwenden, χρήση των ζωνών, menggunakan sabuk pengaman, 하네스 사용하기, 使用婴儿安全带, użycie upręży, como usar o suporte, использование ремней безопасности, usar el arnés, การใช้เข็มขัด, güvenlik kemerinin kullanılması

7

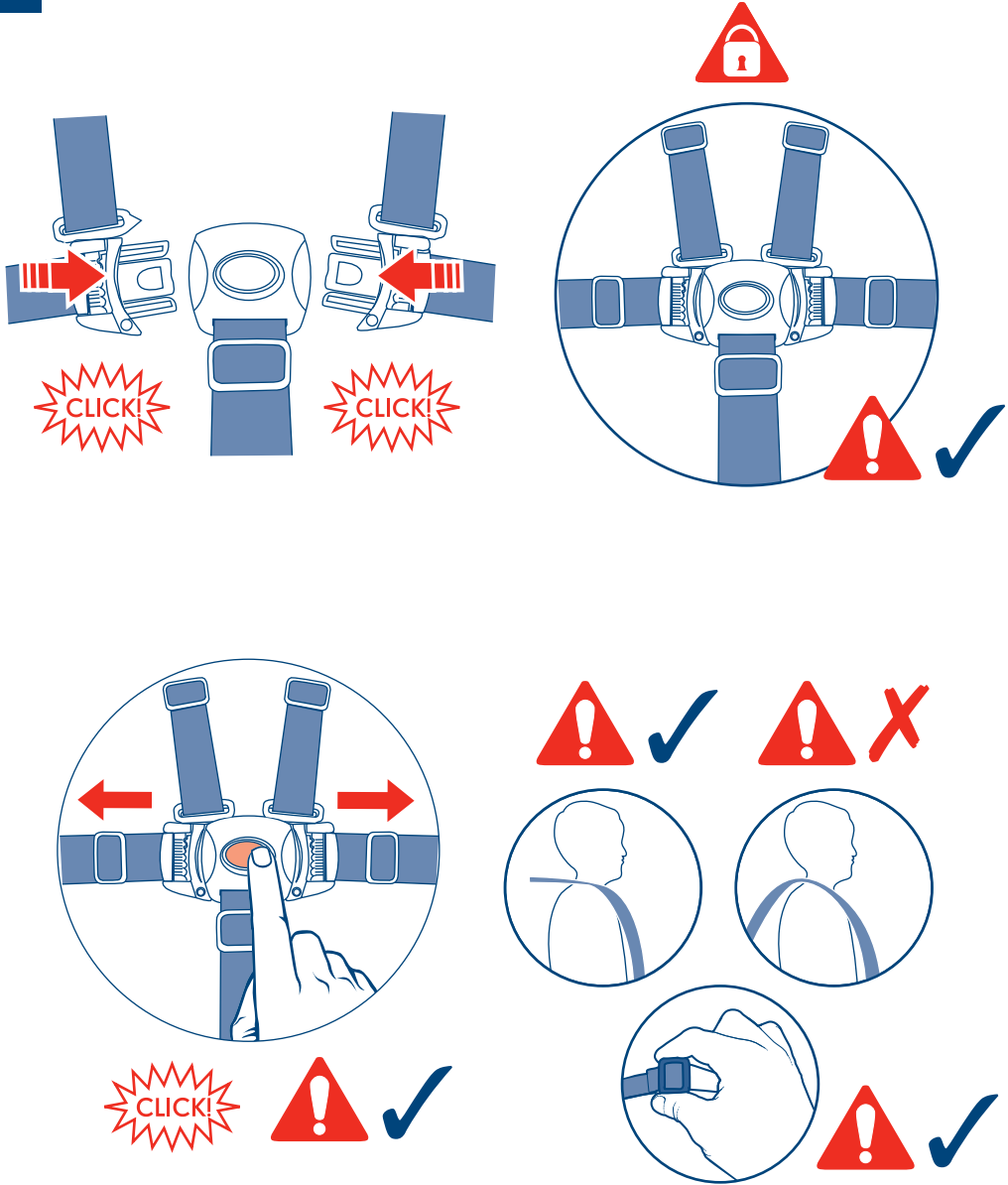

assembly instructions, إرشادات التجميع , instructions de montage, montageanweisungen, οδηγίες για τη συναρμολόγηση, instruksi perakitan, 조립 설명서, 组装说明, instrukcja montażu, instruções para montagem, инструкции по сборке, instrucciones de montaje, คำแนะนำสำหรับการประกอบ, kurulum talimatları

8

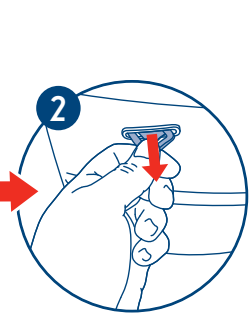
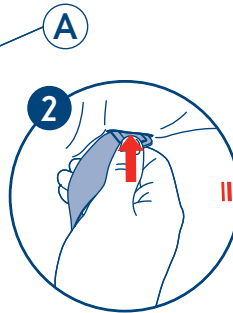
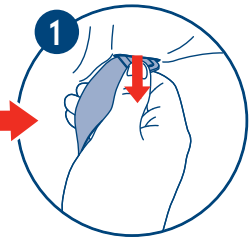
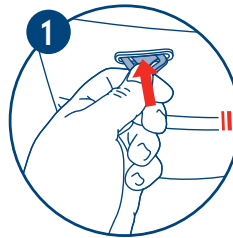
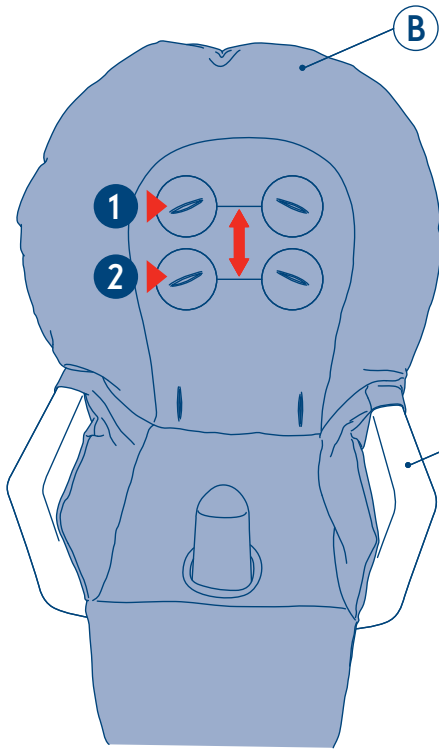
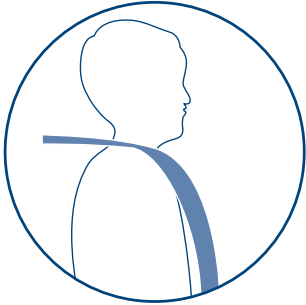

assembly instructions, إرشادات التجميع , instructions de montage, montageanweisungen, οδηγίες για τη συναρμολόγηση, instruksi perakitan, 조립 설명서, 组装说明, instrukcja montażu, instruções para montagem, инструкции по сборке, instrucciones de montaje, คำแนะนำสำหรับการประกอบ, kurulum talimatları

9

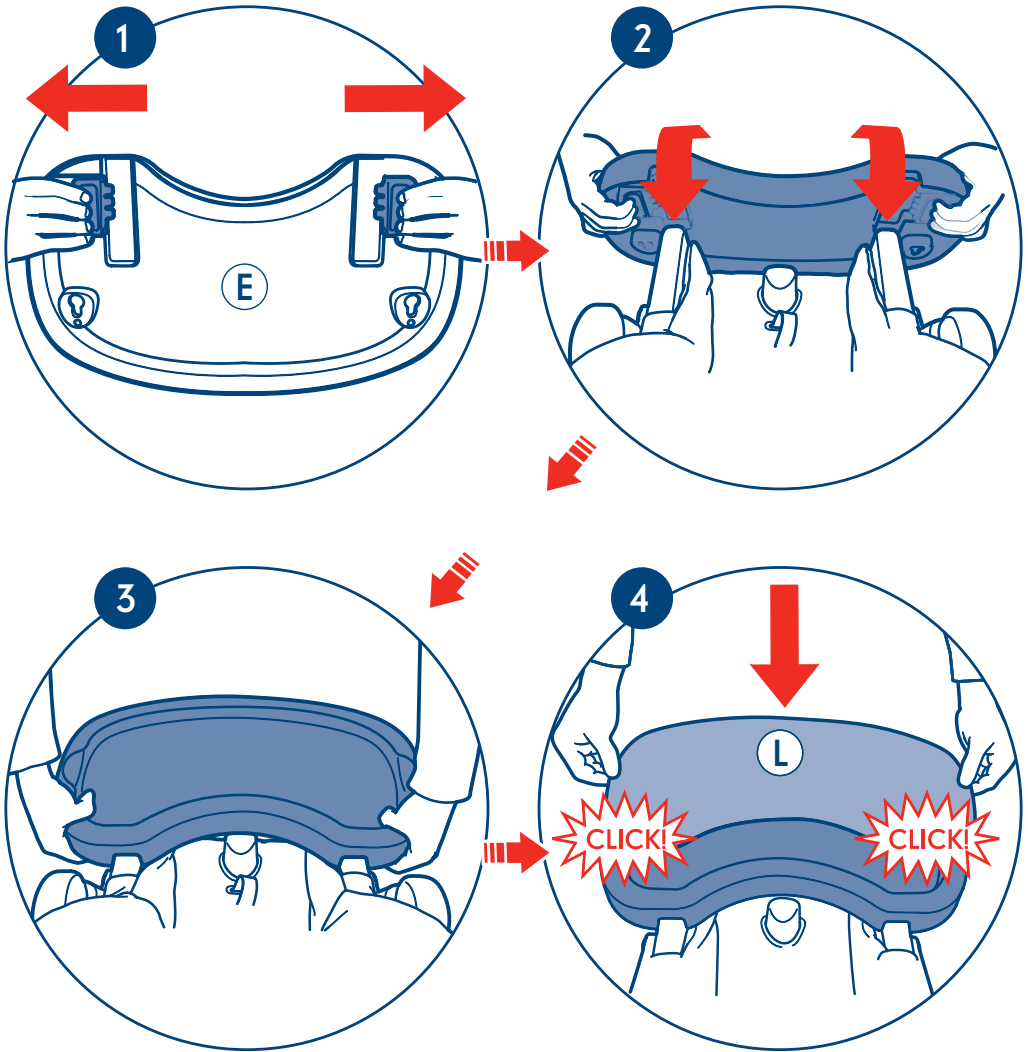

assembly instructions, إرشادات التجميع , instructions de montage, montageanweisungen, οδηγίες για τη συναρμολόγηση, instruksi perakitan, 조립 설명서, 组装说明, instrukcja montażu, instruções para montagem, инструкции по сборке, instrucciones de montaje, คำแนะนำสำหรับการประกอบ, kurulum talimatları

10

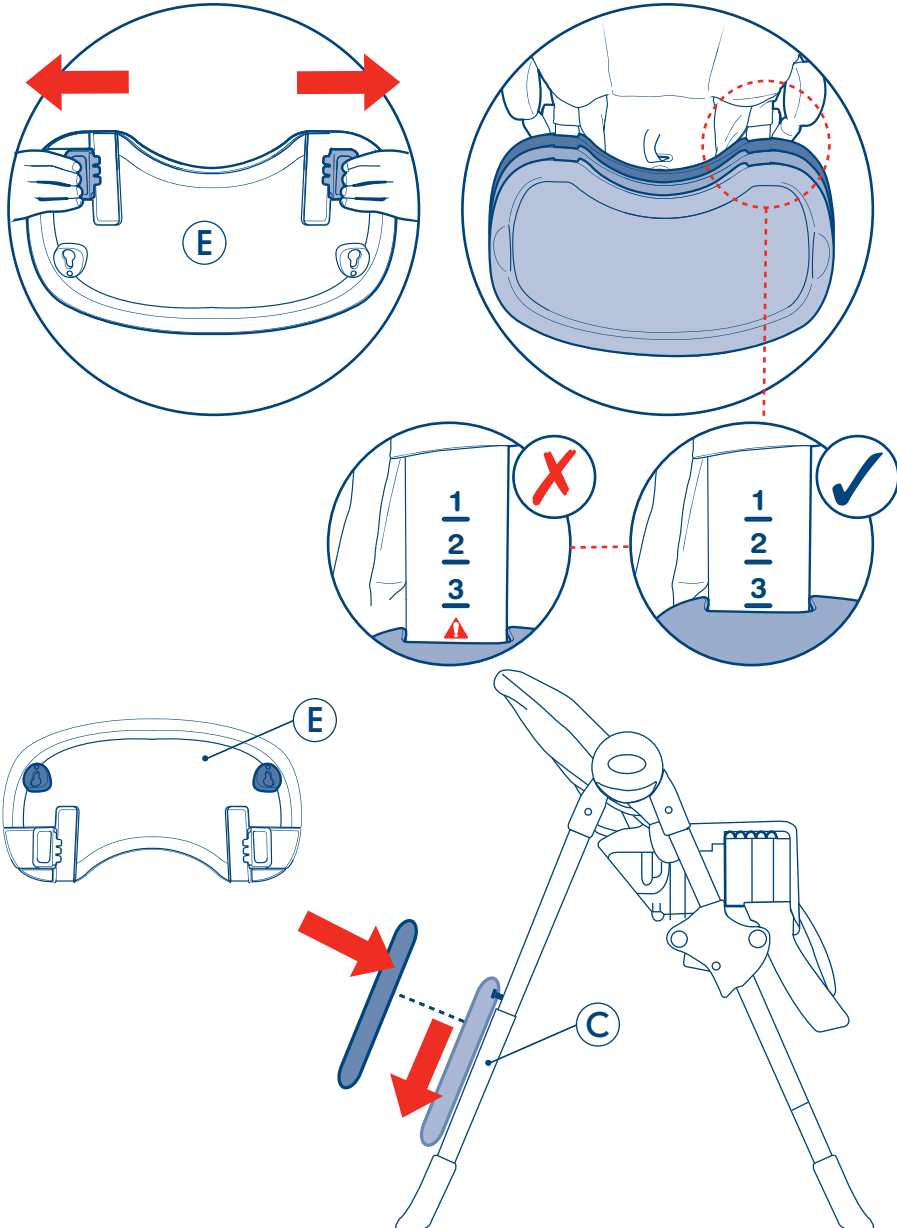

in use, الاستعمال , utilisation, verwendung, κατά τη χρήση, sedang digunakan, 사용 중, 使用, w użyciu, em uso, применение, durante su uso, ทำงานอยู่, kullanım

reclining the seat, انكفاء المقعد , خواباندن صندلی , incliner le siège, sitz nach hinten lehnen, ανάκλιση του καθίσματος, mengubah kursi ke posisi berbaring, 좌석 내리기, 躺椅式座椅, rozkładanie siedzenia, como reclinar o assento, как откинуть сиденье, reclinar el asiento, การปรับเอนที่นั่ง, koltuğun çıkarılması

1

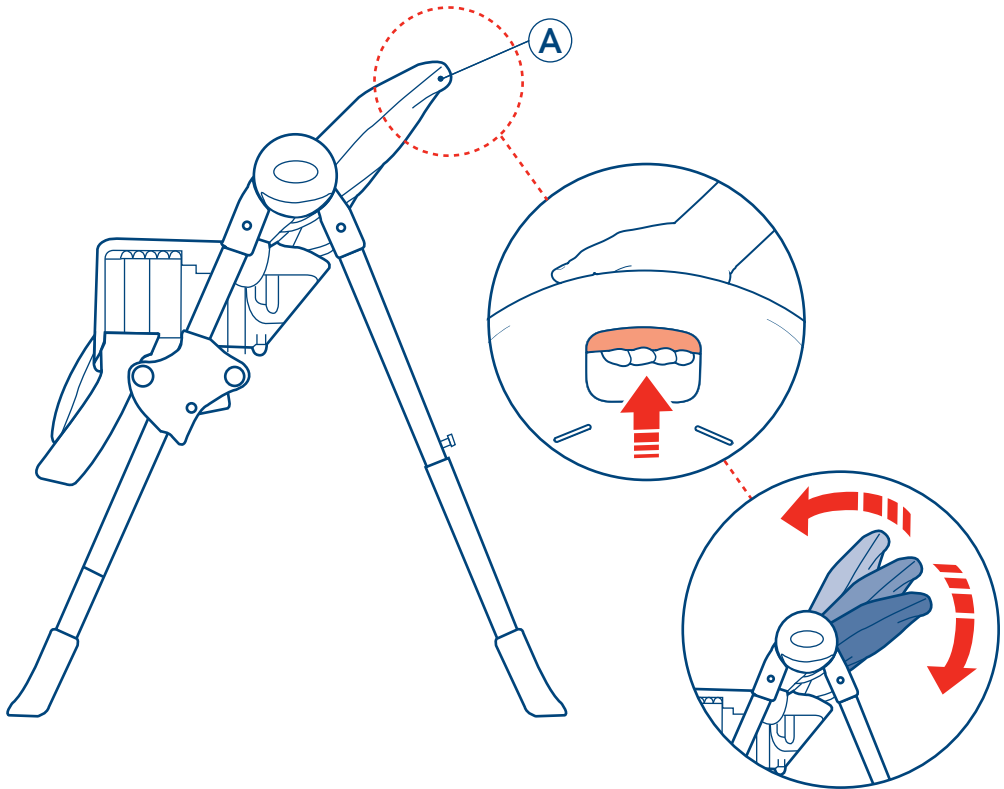



in use, استعمال, utilisation, verwendung, κατά τη χρήση, sedang digunakan, 사용 중, 使用, w użyciu, em uso, применение, durante su uso, ทำงานอยู่, kullanim

2

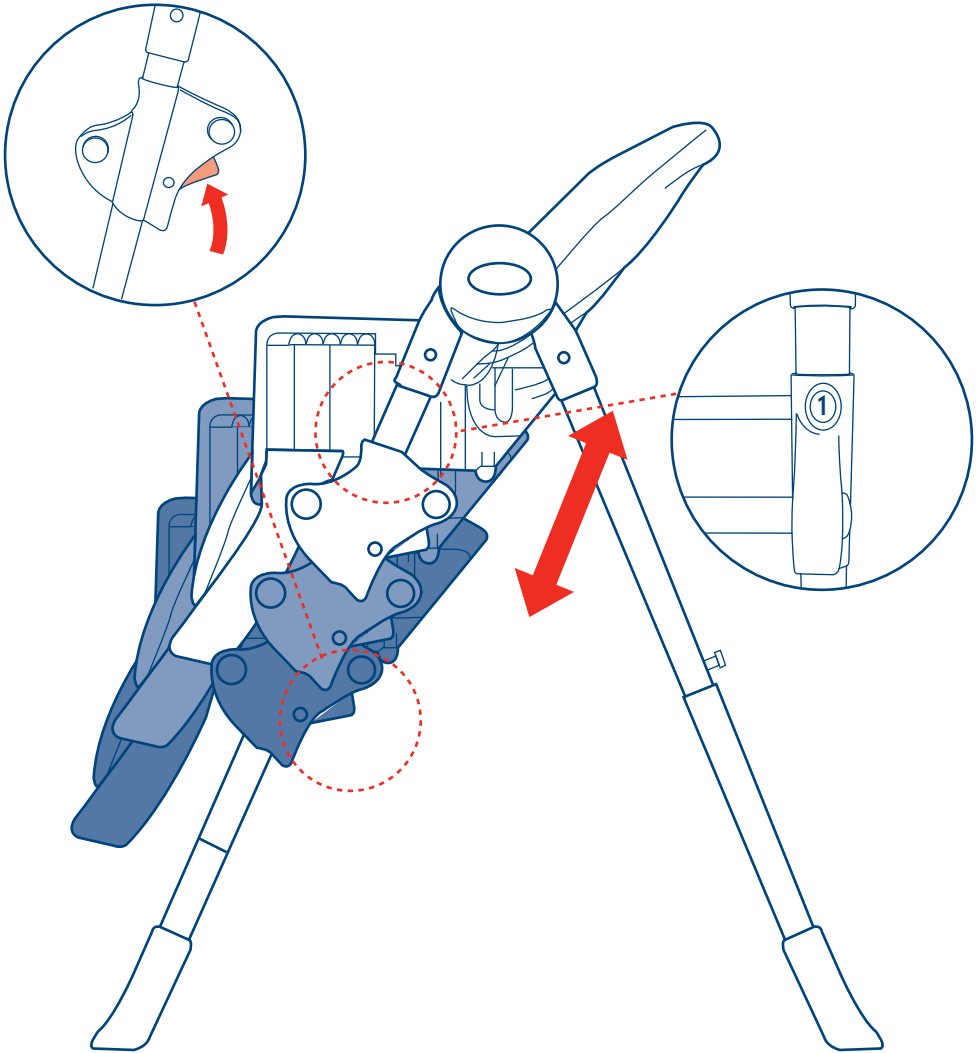

after use, بعد الاستعمال , après l'utilisation, nach verwendung, μετά τη χρήση, setelah penggunaan, 사용 후, 使用后, po użyciu, após o uso, после использования, después del uso, หลังใช้, kullanım sonrası.

folding, الطي , pliage, zusammenklappen, κλείσιμο, pelipatan, 접기, 折叠, składanie, recolher, складывание, plegar, การพับ, katlama

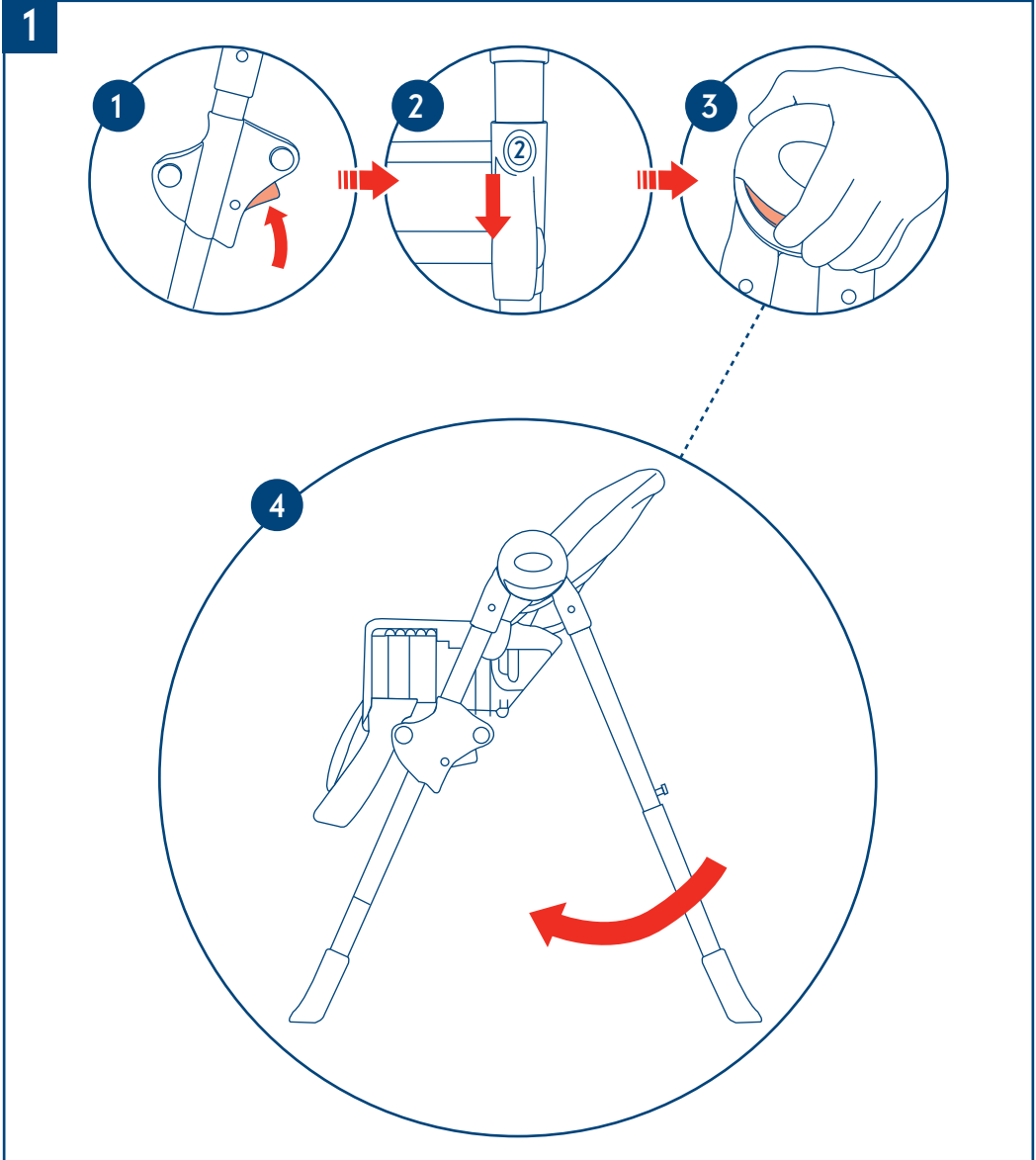

assembly instructions, إرشادات التجميع , instructions de montage, montageanweisungen, οδηγίες για τη συναρμολόγηση, instruksi perakitan, 조립 설명서, 组装说明, instrukcja montażu, instruções para montagem, инструкции по сборке, instrucciones de montaje, คำแนะนำสำหรับการประกอบ, kurulum talimatları

11

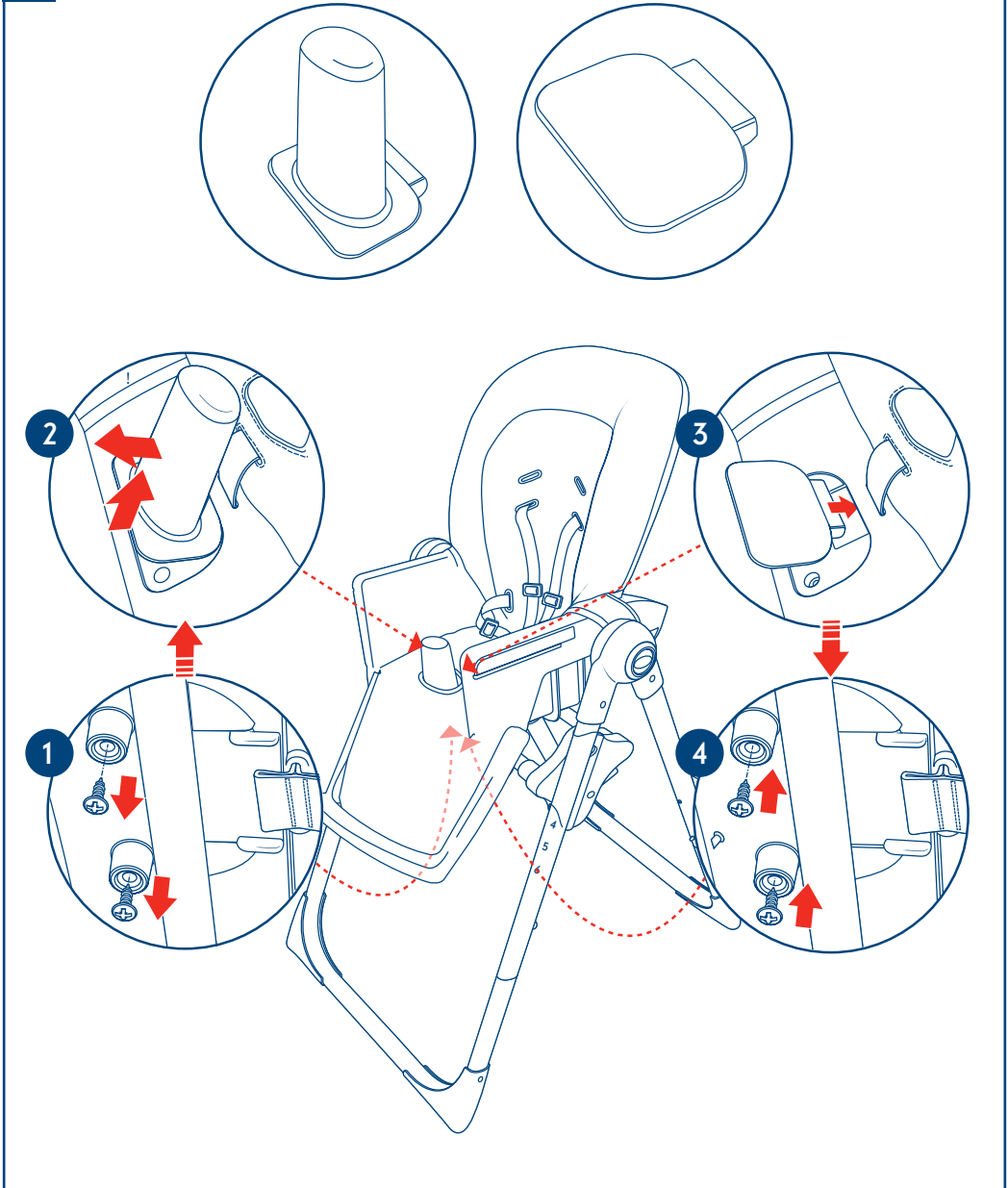

assembly instructions, إرشادات التجميع , instructions de montage, montageanweisungen, οδηγίες για τη συναρμολόγηση, instruksi perakitan, 조립 설명서, 组装说明, instrukcja montażu, instruções para montagem, инструкции по сборке, instrucciones de montaje, คำแนะนำสำหรับการประกอบ, kurulum talimatları

12

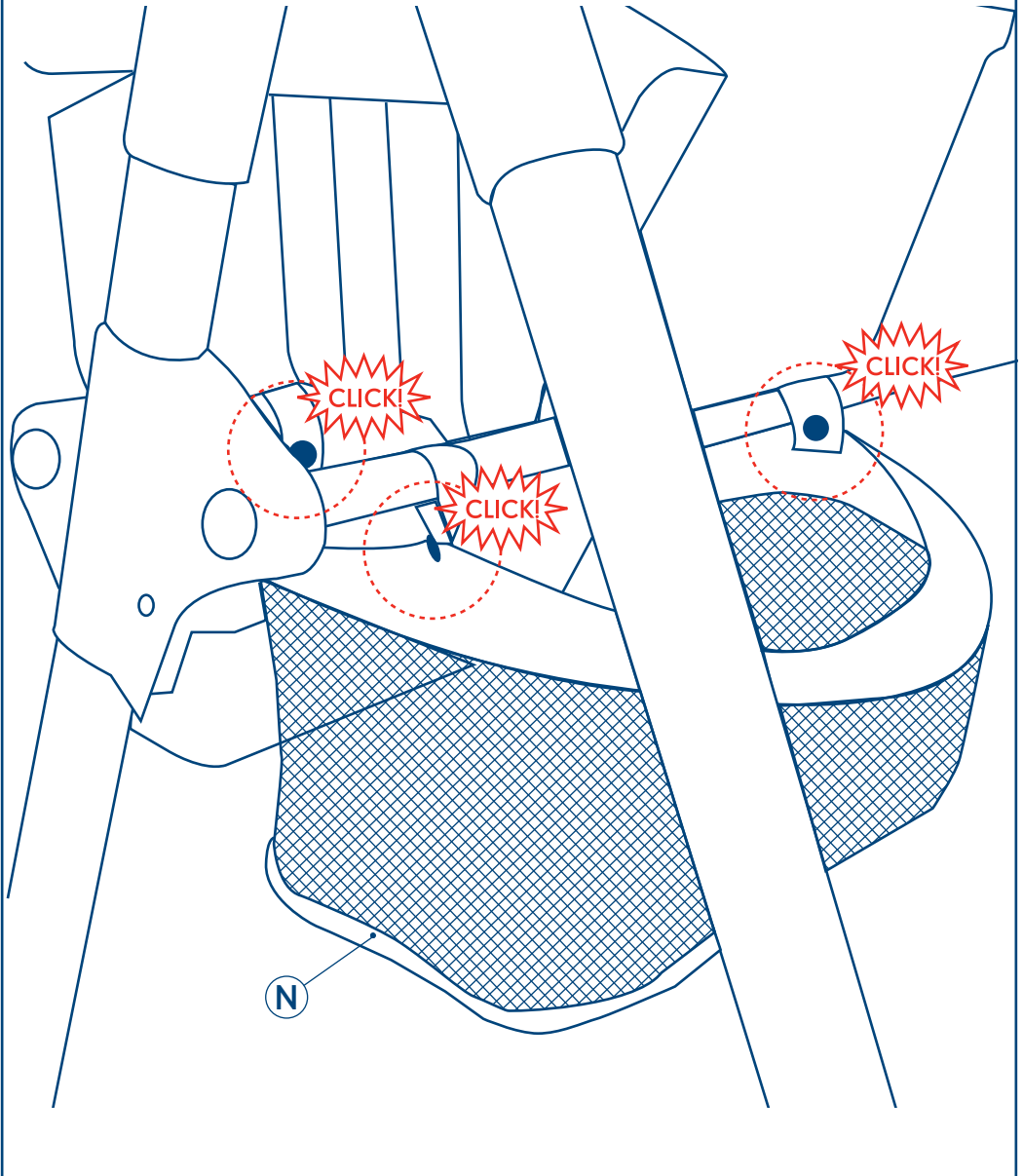

## safety & care notes

# IMPORTANT, RETAIN FOR FUTURE REFERENCE : READ CAREFULLY

**WARNING:** Do not use if any part is broken, torn or missing.

**WARNING:** Do not use the highchair until the child can sit up unaided.

**WARNING:** Do not use the highchair unless all components are correctly fitted and adjusted.

**WARNING:** Do not leave your child unattended, even for the shortest time.

**WARNING:** To prevent serious injury or death from falls or sliding out, ensure the harness is correctly fitted and that the child is secure in the restraint.

**WARNING:** Avoid placing the chair near naked heat sources such as electric bar fires, gas fires, etc. or where a child could gain access to any other kind of hazard.

Only use on a flat and stable surface.

Ensure your highchair is fully erected before placing your child inside.

Ensure children are clear of all moving parts before making any adjustments. Do not move the highchair with your child inside. When using the highchair at a table ensure the child cannot push against the table or another surface as this could result in the chair tipping.

Conforms to BS EN14988:2006

Moving parts may be lubricated with a light silicone oil.

The highchair can be cleaned by sponging with warm water and a mild detergent.

A mild disinfectant may be used.

Stubborn marks may be removed with a non-abrasive cream cleaner. Never clean with abrasive, ammonium based, bleach based or spirit type cleaners.

Where the highchair comes with upholstery, always refer to care label on back of seat fabric for cleaning instructions.

## customer care

### Your child's safety is your responsibility

If you have a problem with this product or require replacement parts, please contact your nearest Mothercare store or telephone the Mothercare Customer Care Line on 0844 875 5111.

Individual parts can be identified with a code (see parts checklist pages), please quote the appropriate code when ordering a replacement part.

Alternatively write to:

Customer Care  
Mothercare  
Cherry tree road  
Watford  
Herts. WD24 6SH

[www.mothercare.com](http://www.mothercare.com)

## هام! احتفظ بها للرجوع إليها عند الحاجة. الرجاء قراءتها بدقة

**تنبيه!** لا تستعمل السلة في حال كان جزء منها مكسورا، متضررا أو ناقصا.  
**تنبيه!** لا تستخدم المقعد المرتفع إلا إذا كان الطفل قادرا على الجلوس بمفرده!  
**تنبيه!** لا تستعمل مقعد الأطفال المرتفع إلا إذا كانت جميع المكونات مركبة ومثبتة بصورة صحيحة.  
**تنبيه!** لا تترك طفلك دون رعاية مهما بلغ قصر الفترة.  
**تنبيه!** اتقى الإصابات الخطيرة أو الوفاة الناتجة عن السقوط أو الإنزلاق خارج حزام الأمان. تأكد من أن الحزام الرابط مركب بالطريقة الصحيحة، وبأن طفلك مثبت به بأمان.  
**تنبيه!** لا تضع المقعد بالقرب من مصادر الحرارة المكشوفة، مثل المدفآت الكهربائية، وسخانات الغاز، إلخ. أو حيث يمكن للطفل أن يصل إلى أي نوع آخر من الحماطر.

استعمل المقعد فوق مسطحات مستوية غير متحركة.  
 تأكد من أن المقعد تم تركيبه بالكامل قبل أن تضع طفلك به.  
 تأكد من عدم تواجد الأطفال بالقرب من الأجزاء المتحركة قبل القيام بأية تعديلات. لا تحرك مقعد الأطفال المرتفع والطفل بداخله.  
 عند استعمال مقعد الأطفال المرتفع بالقرب من مائدة الطعام، تأكد من أن الطفل غير قادر على الدفع ضد المائدة أو ضد أي مسطح آخر، لأن ذلك قد يتسبب في انقلاب المقعد.

ملتزم بالمعيار البريطاني رقم BS EN14988:2006

يمكن تشحيم الأجزاء المتحركة من المقعد باستعمال زيت السيلكون الخفيف.  
 يمكن تنظيف مقعد الأطفال المرتفع بمسحه بالماء الدافئ والصابون مستعملا قطعة إسفننج. كما يمكن استعمال مادة مطهرة خفيفة، أما بالنسبة للبقع التي تصعب إزالتها بالصابون فيمكن استعمال معجون التنظيف المكون من مواد غير كاشطة. لا تستعمل أبدا مواد تنظيفية كاشطة، أو بها ماء النشادر، أو مواد تبيض، أو كحولية للتنظيف.  
 إذا كان المقعد به تنجيد، فم دائما بقراءة ملصق العناية الموجود بظهر قماش المقعد لمعرفة إرشادات الغسيل.

### العناية بالعملاء

سلامة طفلك هي مسؤوليتك.

إذا واجهتك مصاعب في استعمال هذا المنتج، أو كنت بحاجة إلى قطع غيار، فالرجاء الاتصال بأقرب محل مازركير. يمكن التعرف على قطع الغيار الفردية بالرمز الذي عليها. الرجاء تسمية الرمز الصحيح عند طلب قطعة الغيار.

Français:

## notes de sécurité et d'entretien

# IMPORTANT, CONSERVEZ POUR RÉFÉRENCE ULTÉRIEURE : LISEZ ATTENTIVEMENT

AVERTISSEMENT : n'utilisez pas le produit si l'une des pièces est cassée, arrachée, ou manquante.

AVERTISSEMENT : n'utilisez pas la chaise haute tant que l'enfant ne peut pas s'asseoir sans aide.

AVERTISSEMENT : n'utilisez pas la chaise haute si les composants ne sont pas tous correctement installés et réglés.

AVERTISSEMENT : ne laissez pas votre enfant sans surveillance, même pendant les instants les plus brefs.

AVERTISSEMENT : pour empêcher les blessures graves ou la mort suite à une chute ou à l'enfant se glissant hors de la chaise, assurez-vous que le harnais est correctement installé et que l'enfant est bien attaché.

AVERTISSEMENT : évitez de placer la chaise près de sources de chaleur exposées comme les radiateurs électriques à barres, les radiateurs à gaz, etc. ou à un endroit où l'enfant pourrait accéder à tout autre danger.

Utilisez uniquement sur une surface plane et stable.

Assurez-vous que votre chaise haute est complètement érigée avant d'y mettre votre enfant.

Tenez les enfants éloignés des pièces mobiles avant de réaliser des réglages. Ne déplacez pas la chaise haute avec votre enfant dedans.

Lorsque vous utilisez la chaise haute à une table, assurez-vous que l'enfant ne puisse pas pousser contre la table ou une autre surface, car ceci pourrait entraîner le basculement de la chaise.

Conforme à BS EN14988:2006.

Les pièces mobiles peuvent être lubrifiées avec une huile silicone légère.

La chaise haute peut être nettoyée en l'épongeant avec de l'eau chaude et un nettoyant doux.

Un désinfectant doux peut être utilisé. Les marques difficiles peuvent être enlevées avec un nettoyant non-abrasif. Ne nettoyez jamais avec des produits nettoyants abrasifs, à base d'ammoniac, de javel ou alcoolisés. Lorsque la chaise haute est fournie avec une housse, consultez toujours l'étiquette au dos du siège pour les consignes de nettoyage.

## service client

Vous êtes responsable de la sécurité de votre enfant.

En cas de problème avec ce produit ou si avez besoin de pièces de rechange, veuillez contacter votre magasin Mothercare le plus proche. Les pièces individuelles sont identifiables avec un code, veuillez citer le code correspondant lors de la commande d'une pièce de rechange.

Deutsch:

## Sicherheits- und Pflegehinweise

# WICHTIG! ZUR SPÄTEREN VERWENDUNG AUFBEWAHREN: SORGFÄLTIG LESEN

**WARNHINWEIS:** Verwendung einstellen, wenn ein Bestandteil gebrochen, zerrissen ist oder fehlt.

**WARNHINWEIS:** Verwenden Sie den Hochstuhl erst, wenn das Kind ohne Hilfe in der Lage ist, aufrecht zu sitzen.

**WARNHINWEIS:** Verwenden Sie den Hochstuhl nur, wenn alle Bestandteile korrekt montiert und eingestellt sind.

**WARNHINWEIS:** Lassen Sie Ihr Kind niemals, nicht einmal für kürzeste Zeit, unbeaufsichtigt.

**WARNHINWEIS:** Um ernsthafte Verletzungen oder Tod durch Herausfallen / Herausgleiten zu verhindern, achten Sie stets darauf, dass der Gurt korrekt angelegt und das Kind im Rückhaltesystem gesichert ist.

**WARNHINWEIS:** Platzieren Sie den Hochstuhl nicht in der Nähe offener Wärmequellen wie elektrischen Heizelementen, Gasfeuer usw. oder anderer Gefahrenquellen in Reichweite des Kindes.

Nur auf flachem stabilem Untergrund verwenden.

Sorgen Sie dafür, dass Ihr Hochstuhl vollständig montiert ist, bevor Sie ein Kind hineinsetzen.

Bewegliche Teile müssen Kindern entfernt werden, bevor Sie Einstellungen am Hochstuhl vornehmen.

Verschieben Sie den Hochstuhl nicht mit Ihrem Kind darin. Wird der Hochstuhl beim Tisch verwendet, sorgen Sie dafür, dass das Kind nicht gegen den Tisch oder eine andere Oberfläche drücken kann, da der Hochstuhl kippen könnte.

Entspricht der Norm BS EN14988:2006.

Bewegliche Teile können mit einem leichten Silikonöl geschmiert werden.

Der Hochstuhl kann mit einem feuchten Schwamm und ein wenig mildem Reinigungsmittel gesäubert werden. Für die Desinfektion ist ein mildes Desinfektionsmittel zu empfehlen. Hartnäckige Flecken werden am besten mit einer abriebfesten Reinigungscreme entfernt. Verwenden Sie zur Reinigung niemals Scheuermittel oder Reiniger, die Ammoniak, Chlorbleiche oder Spiritus enthalten. Ist der Hochstuhl mit Polsterung versehen, beachten Sie bitte die Pflegehinweise auf dem Etikett auf der Rückseite des Stoffsitzes.

## kundendienst

Die Sorge für die Sicherheit Ihres Kindes tragen Sie.

Sollten Sie Probleme mit diesem Produkt haben oder Ersatzteile dafür benötigen, kontaktieren Sie bitte Ihr nächstgelegenes Mothercare-Geschäft. Einzelteile besitzen eine bestimmte Kennzahl. Bitte geben Sie diese bei der Bestellung von Ersatzteilen an.



## σημειώσεις για τη φροντίδα & την ασφάλεια

### ΣΗΜΑΝΤΙΚΟ, ΝΑ ΦΥΛΑΣΣΕΤΑΙ ΓΙΑ ΜΕΛΛΟΝΤΙΚΗ ΑΝΑΦΟΡΑ: ΔΙΑΒΑΣΤΕ ΠΡΟΣΕΚΤΙΚΑ

ΠΡΟΕΙΔΟΠΟΙΗΣΗ: Να μην χρησιμοποιείται εάν οποιοδήποτε μέρος είναι σπασμένο, σκισμένο ή λείπει.

ΠΡΟΕΙΔΟΠΟΙΗΣΗ: Μην χρησιμοποιείτε τον ιμάντα από το καρεκλάκι μέχρις ότου το παιδί να μπορεί να ανασηκωθεί χωρίς βοήθεια.

ΠΡΟΕΙΔΟΠΟΙΗΣΗ: Χρησιμοποιείτε τον ιμάντα από το καρεκλάκι μόνο εφόσον έχουν τοποθετηθεί και ρυθμιστεί σωστά όλα τα μέρη του.

ΠΡΟΕΙΔΟΠΟΙΗΣΗ: Μην αφήνετε το παιδί χωρίς επίτηρηση ούτε και για λίγα δευτερόλεπτα.

ΠΡΟΕΙΔΟΠΟΙΗΣΗ: Για να αποφύγετε σοβαρό τραυματισμό ή θάνατο από πτώσεις ή γλίστρημα, βεβαιωθείτε ότι ο ιμάντας έχει τοποθετηθεί σωστά και ότι το παιδί έχει ασφαλιστεί στο κάθισμα.

ΠΡΟΕΙΔΟΠΟΙΗΣΗ: Αποφύγετε να τοποθετείτε το καρεκλάκι κοντά σε ζυμνές πηγές θερμότητας όπως ηλεκτρικά τζάκια, τζάκια αερίου, κ.λπ. ή σε σημεία στα οποία το παιδί θα μπορούσε να έχει πρόσβαση σε οποιοδήποτε άλλο είδος κινδύνου.

Να χρησιμοποιείται μόνο πάνω σε επίπεδη και σταθερή επιφάνεια.

Βεβαιωθείτε ότι το καρεκλάκι σας είναι τελείως κάθετο πριν τοποθετήσετε μέσα το παιδί σας.

Βεβαιωθείτε ότι τα παιδιά δεν αγγίζουν τα κινούμενα μέρη πριν κάνετε οποιοδήποτε ρυθμίσεις. Μην μετακινείτε το καρεκλάκι ενώ το παιδί σας κάθεται σε αυτό. Όταν χρησιμοποιείτε το καρεκλάκι σε τραπέζι, βεβαιωθείτε ότι το παιδί δεν μπορεί να σπρώξει χρησιμοποιώντας το τραπέζι ή άλλη επιφάνεια καθώς αυτό μπορεί να προκαλέσει την ανατροπή της καρέκλας.

Συμμορφούται με τα πρότυπα BS EN14988:2006

Τα κινούμενα μέρη μπορούν να λιπανθούν με ελαφρύ λάδι σιλικόνης.

Μπορείτε να καθαρίσετε το καρεκλάκι τρίβοντάς το με ένα σφουγγάρι, ζεστό νερό και ήπιο καθαριστικό. Μπορείτε επίσης να χρησιμοποιήσετε ένα ήπιο απολυμαντικό. Μπορείτε να αφαιρέσετε τα επίμονα σημάδια με μία καθαριστική κρέμα που δεν χαράσσει. Μην καθαρίζετε ποτέ με σκληρά καθαριστικά με βάση την αμμωνία ή τη χλωρίνη ή το οινόπνευμα.

Στις περιπτώσεις που το καρεκλάκι έχει ταπεσαρία, να ανατρέχετε πάντοτε στην ετικέτα στο πίσω μέρος του υφάσματος του καθίσματος για τις οδηγίες καθαρισμού.

## εξυπηρέτηση πελατών

Η ασφάλεια του παιδιού σας είναι δική σας ευθύνη.

Αν έχετε οποιοδήποτε πρόβλημα με το προϊόν ή χρειάζεστε ανταλλακτικά, επικοινωνήστε με το πλησιέστερο κατάστημα Mothercare. Κάθε εξάρτημα έχει έναν κωδικό, τον οποίο πρέπει να χρησιμοποιείτε κατά την παραγγελία

## Catatan keselamatan & perawatan

# PENTING! SIMPAN UNTUK RUJUKAN DI KEMUDIAN HARI: BACA DENGAN SEKSAMA

**PERINGATAN:** Jangan gunakan jika ada bagian mana pun yang patah, sobek atau hilang.

**PERINGATAN:** Jangan gunakan kursi tinggi sebelum anaknya sudah bisa duduk tegak tanpa bantuan.

**PERINGATAN:** Jangan gunakan kursi tinggi kecuali semua komponen sudah terpasang dengan benar dan disesuaikan.

**PERINGATAN:** Jangan tinggalkan anak Anda tanpa penjagaan, meskipun hanya untuk sejenak.

**PERINGATAN:** untuk mencegah cedera berat atau kematian akibat jatuh atau terperosot keluar, pastikan bahwa harness sudah terpasang dengan benar dan bahwa anaknya sudah aman dalam perangkat pelindungnya.

**PERINGATAN:** Hindari menempatkan kursi dekat sumber panas terbuka seperti pemanas listrik berapi, pemanas gas berapi, dsb. atau apa pun yang memberi akses kepada anak terhadap jenis bahaya lainnya.

Hanya gunakan permukaan yang rata dan stabil.

Pastikan bahwa kursi tinggi sudah terpasang selengkapnyanya sebelum mendudukkan anak Anda di dalamnya.

Pastikan bahwa anak-anak berada jauh dari segala bagian yang bergerak sebelum melakukan penyetelan apa pun. Jangan pindahkan kursi tinggi apabila anak Anda ada di dalamnya. Ketika menggunakan kursi tinggi di meja pastikan anak tersebut tidak dapat mendorong meja atau permukaan lain karena dapat mengakibatkan kursi terguling.

Sesuai dengan ketentuan BS EN14988:2006

Bagian yang bergerak dapat dilumasi dengan minyak silikon ringan.

Kursi tinggi dapat dibersihkan dengan menggunakan spons dan air hangat berikut detergen lembut.

Obat desinfektan lembut juga dapat dipakai.

Bekas-bekas yang susah lepas dapat dihilangkan dengan krim pembersih non-abrasif. Jangan bersihkan dengan pembersih yang abrasif, berbasis amoniak, atau jenis pemutih berbasis alkohol.

Bila kursi tinggi diproduksi dengan jok, senantiasa merujuk pada label perawatan di belakang kain kursi untuk instruksi pembersihannya.

## Layanan Pelanggan

Keselamatan anak Anda adalah tanggung jawab Anda.

Jika Anda ada masalah dengan produk ini atau membutuhkan suku cadang pengganti, silakan menghubungi toko Mothercare Anda yang terdekat.

Setiap bagian dapat diidentifikasi dengan kode SKU, harap sebutkan kode yang tepat saat melakukan pemesanan suku cadang pengganti.

## 중요, 이후 참고를 위해 보관: 속지 필수

경고! 보호자 없이 아이를 혼자 두지 마십시오.

경고! 떨어지거나 미끄러져서 발생할 수 있는 증상 또는 사망을 방지하기 위해, 하네스가 올바르게 장착되고 아이가 보호장구에 안전하게 위치되었는지를 확인해 주십시오.

경고! 모든 부속품이 정확하게 장착되고 조정되지 않은 상태에서는 유아용 의자를 사용하지 마십시오.

경고! 의자를 전기 난방기, 가스 난방 등의 보호되지 않는 화염 근처나 아이가 위험에 노출될 수 있는 장소에 위치시키지 마십시오.

경고! 아이가 혼자서 앉을 수 있을 때까지는 유아용 의자를 사용하지 마십시오.

경고! 제품의 일부가 파손, 마모, 분실된 경우 사용하지 마십시오.

평평하고 안정적인 바닥 위에서만 사용하십시오.

유아용 의자 안에 아이를 앉히기 전에, 의자가 고정적으로 서 있는지를 확인해 주십시오.

의자를 조정하기 전에, 아이에게서 움직이지 물건을 모두 제거해야 합니다.

유아용 의자 안에 아이를 놓은 채로 움직이지 마십시오.

식탁에서 유아용 의자를 사용할 때에는 아이는 식탁이나 다른 표면을 밀지 못하게 됩니다. 왜냐하면 이렇게 되는 경우 의자가 넘어질 수 있기 때문입니다.

BS EN14988: 2006 준수

1ya.

## 고객 관리

자녀에 대한 안전은 부모의 책임입니다.

제품에 문제가 있거나 부품 교체가 필요한 경우, 가까운 Mothercare 대리점으로 연락해 주십시오.

中文：

## 安全注意事项和产品维护说明

### 重要，请保留以备日后参考 仔细阅读

注意：若任何部件已损坏、撕裂或缺失，则勿使用。

注意：宝宝需能独立坐起时才可使用本高脚椅。

注意：在所有部件都正确安装和调节好之后方可使用高脚椅。

注意：切不可让宝宝无人照看，哪怕只是片刻。

注意：为防止跌下或滑出造成严重受伤或死亡，请确保正确配置安全带且宝宝需稳妥束缚好。

注意：避免将椅子放置在诸如电气栏栅壁炉或煤气壁炉等敞开火源或宝宝能接触任何危险物之处的附近。

仅可在平坦稳固的地面使用。

确保高脚椅已充分直立之后才可把宝宝放入。

进行调节之前，确保孩子远离所有活动部件。勿连同宝宝在内一起搬动高脚椅。

在桌旁使用高脚椅时，确保宝宝无法反推桌子或其他表面，因为这样会导致椅子倾斜。

符合英国和欧洲标准 BS EN14988:2006。

活动部件可用少许硅润滑油润滑。

本高脚椅可用海绵蘸着有柔和清洁剂的温水擦拭清洁，可使用柔性消毒剂。

不易擦除的斑迹可用非研磨性的清洁霜去除。勿使用磨擦性材料、氨基、漂白基或酒精类清洁剂清洗。

若高脚椅附有织物垫套，请记住参考坐垫反面保养标签上的洗涤说明。

## 客户服务

宝宝的安全是您的责任

若本产品有问题，或需要替换部件，请与离您最近的 Mothercare 商店联系。单独的零件有代号标明，请在订购替换零件时给出有关代号。

## wskazówki w sprawie bezpieczeństwa i pielęgnacji wyrobu

# WAŻNE - ZATRZYMAĆ JAKO PRZYDATNE ŹRÓDŁO INFORMACJI NA PRZYSZŁOŚĆ PROSZĘ PRZECZYTAĆ UWAŻNIE

**UWAGA:** Nie wolno stosować w przypadku uszkodzenia, zniszczenia lub zaginięcia jakiegokolwiek części.

**UWAGA:** Nie używać krzeselka do czasu, kiedy dziecko zacznie samodzielnie siedzieć.

**UWAGA:** Nie używać krzeselka bez uprzedniego sprawdzenia prawidłowego dopasowania i wyregulowania wszystkich jego elementów

**UWAGA:** Nie należy wypadku pozostawiać dziecka bez opieki, choćby na chwilę.

**UWAGA:** Aby nie dopuścić do urazów lub śmierci spowodowanych upadkiem lub wysunięciem się, sprawdzić, czy uprząż jest prawidłowo dopasowana, a dziecko dobrze zapięte.

**UWAGA:** Nie ustawiać krzeselka w pobliżu źródeł otwartego płomienia, takich jak elektryczne czy gazowe grzejniki lub w miejscach, gdzie mogłoby być narażone na inne rodzaje ryzyka.

Ustawić tylko na płaskim, stabilnym podłożu.

Sprawdzić, czy krzeselko jest w pełni zmontowane przed umieszczeniem w nim dziecka.

Upewnić się, że dzieci znajdują się z dala od części ruchomych. Nie przesuwaj krzeselka, kiedy siedzi w nim dziecko. W przypadku używania krzeselka przy stole należy upewnić się, że dziecko nie może odepchnąć się od stołu lub innej powierzchni i przewrócić krzesła.

Zgodne z normą BS EN14988:2006.

Części ruchome można nasmarować lekkim olejem silikonowym.

Krzeselko można czyścić gąbką nasączoną ciepłą wodą z dodatkiem delikatnego detergentu.

Można zastosować łagodny środek dezynfekujący. Uporczywe plamy można usunąć nieściernym mleczkiem czyszczącym. Do czyszczenia nie należy stosować substancji szorstkich, na bazie amoniaku, środków bielących lub alkoholu. Jeżeli krzeselko jest pokryte tkaniną, przed czyszczeniem należy zapoznać się z instrukcjami pielęgnacji na spodzie tkaniny siedziska.

## Obsługa klienta

Rodzice odpowiadają za bezpieczeństwo swego dziecka.

W razie problemów z tym produktem lub konieczności zamówienia części zamiennych należy się kontaktować z najbliższym sklepem Mothercare. Poszczególne części oznaczone są kodami. Zamawiając część zamienną należy podać kod

## Avisos de segurança e cuidados

# IMPORTANTE! GUARDAR PARA REFERÊNCIA FUTURA CUIDADOSAMENTE: LER CUIDADOSAMENTE

**ADVERTÊNCIA:** Não utilizar se qualquer peça estiver quebrada, desgastada ou faltar.

**ADVERTÊNCIA:** Não usar a cadeira alta até que a criança possa sentar sem ajuda.

**ADVERTÊNCIA:** Não usar a cadeira alta até que todos os componentes estejam corretamente montados e ajustados.

**ADVERTÊNCIA:** Não deixar a sua criança sem vigilância, mesmo pelo menor intervalo de tempo.

**ADVERTÊNCIA:** Para prevenir sérios ferimentos ou morte devido a queda ou escorregamento, assegurar-se que os tirantes de retenção estão corretamente ajustados e que a criança está presa no retentor.

**ADVERTÊNCIA:** Evitar colocar a cadeira perto de fontes de chama viva, tais como fogos de barras elétricas, fogos de gás, etc., ou onde a criança possa ter acesso a outro tipo de perigo.

Somente utilizar sobre uma superfície plana e estável.

Assegurar que a sua cadeira alta está completamente na vertical antes de colocar a sua criança dentro dela.

Assegurar que as crianças estão afastadas de todas as peças móveis antes de fazer quaisquer ajustes.

Não movimentar a cadeira alta com a sua criança dentro dela. Ao usar a cadeira alta numa mesa, assegurar-se de que a criança não possa empurrar contra a mesa ou outra superfície pois isto pode resultar numa inclinação da cadeira.

De acordo com a BS EN14988:2006

As peças móveis podem ser lubrificadas com um óleo de silicone leve.

A cadeira alta pode ser limpa com uma esponja com água morna e um detergente suave.

Pode ser utilizado um desinfetante leve.

As marcas renitentes podem ser removidas com um agente cremoso de limpeza não-abrasivo. Jamais limpar com agentes de limpeza abrasivos, com base de amônia, alvejantes com base alcoólica.

Onde a cadeira alta entrar em contato com tapeçaria, sempre verificar a etiqueta de conservação no verso do tecido do assento para instruções de limpeza.

## Assistência aos clientes

A segurança da sua criança é de sua responsabilidade

Se tiver algum problema com este produto ou necessitar peças de reposição, entrar em contato, por favor, com o seu representante Mothercaremais próximo.

As peças individuais podem ser identificadas com um código SKU, fornece, por favor, o código apropriado, ao fazer pedidos de peças de reposição.

## Инструкции по безопасности и уходу

# ВАЖНО! ВНИМАТЕЛЬНО ОЗНАКОМЬТЕСЬ С ИНСТРУКЦИЯМИ И СОХРАНЯЙТЕ ИХ ДЛЯ БУДУЩИХ СПРАВОК

**ВНИМАНИЕ!** Не используйте детский высокий стульчик, если какие-либо его части сломаны, изношены или отсутствуют.

**ВНИМАНИЕ!** Не используйте детский высокий стульчик, пока ваш ребенок не сможет самостоятельно сидеть.

**ВНИМАНИЕ!** Не используйте детский высокий стульчик, пока все его компоненты не будут правильно установлены и отрегулированы.

**ВНИМАНИЕ!** Не оставляйте ребенка в детском стульчике без присмотра даже на самое короткое время.

**ВНИМАНИЕ!** Во избежание серьезных травм или смертельного исхода в результате падений или выскальзывания ребенка из ремешков безопасности, проверяйте, что ремешки безопасности правильно установлены, и что ребенок надежно ими пристегнут.

**ВНИМАНИЕ!** Не устанавливайте детский стульчик около открытых источников обогрева, таких как электрические камины, газовые камины и др., а также в местах, представляющих для ребенка любую другую опасность.

Устанавливайте детский высокий стульчик только на ровную и стабильную поверхность.

Убедитесь, что детский стульчик полностью собран, прежде чем сажать в него ребенка.

Прежде чем производить какую-либо регулировку ремешков безопасности проверьте, что на ребенке нет никаких свободных частей одежды. Не переставляйте детский стульчик, когда в нем находится ребенок.

При установке детского высокого стульчика рядом с обеденным столом проверьте, что ребенок не может оттолкнуться от стола или другой поверхности, т.к. это может привести к опрокидыванию стульчика.

Соответствует стандарту BS EN14988:2006

Подвижные части детского высокого стульчика рекомендуется смазывать лёгким силиконовым маслом.

Детский высокий стульчик рекомендуется протирать губкой, смоченной в теплой воде и слабом моющем средстве.

Можно использовать слабое дезинфицирующее средство. Застаревшие пятна рекомендуется удалять с помощью неабразивного крема-очистителя. Никогда не используйте для чистки детского стульчика абразивные, содержащие аммоний, отбеливатели или спирт очистители. Если детский стульчик имеет обивку, инструкции по уходу за материалом смотрите на этикетке, пришитой с обратной стороны обивки сиденья.

## Послепродажное обслуживание

Вы отвечаете за безопасность вашего ребенка.

В случае возникновения каких-либо проблем с данным продуктом, или если вам потребуются запасные части, пожалуйста, свяжитесь с вашим ближайшим магазином фирмы Mothercare. Отдельные запасные части идентифицированы посредством кода. При заказе запасных частей, пожалуйста, укажите соответствующий код части.

Español:

## medidas de seguridad y cuidado

# IMPORTANTE: GUARDAR PARA FUTURAS CONSULTAS. LEER DETENIDAMENTE

**ADVERTENCIA:** No usar si alguna de las piezas está rota o deteriorada, o si falta alguna pieza.

**ADVERTENCIA:** Esta trona únicamente se podrá utilizar una vez que el niño pueda sentarse sin ayuda.

**ADVERTENCIA:** Solo debe utilizar la trona si todas sus piezas están correctamente colocadas y ajustadas.

**ADVERTENCIA:** No deje al niño sin supervisión ni por un instante.

**ADVERTENCIA:** A fin de evitar que se produzcan lesiones graves o la muerte a consecuencia de caídas o deslizamientos hacia fuera, compruebe que el arnés esté puesto correctamente y que el niño esté bien seguro en el sistema de retención.

**ADVERTENCIA:** Evite colocar la trona cerca de fuentes de calor sin protección, como estufas eléctricas o de gas, así como en lugares en los que el niño pueda correr algún otro tipo de riesgo.

Utilice solamente sobre una superficie llana y estable.

Asegúrese de que la trona esté totalmente desplegada antes de poner al niño dentro.

Antes de realizar cualquier ajuste, compruebe que los niños no se encuentren cerca de las piezas móviles.

No mueva la trona cuando el niño esté en ella.

Cuando ponga la trona junto a la mesa, asegúrese de que el niño no pueda empujar contra esta ni contra ninguna otra superficie ya que podría hacer que la trona se volcase.

Cumple con la norma BS EN14988:2006

Las piezas móviles se pueden lubricar con aceite de silicona suave.

Para la limpieza de la trona se puede usar una esponja humedecida con agua templada y un detergente suave. Se puede usar un desinfectante suave. Para las manchas difíciles se puede usar una crema limpiadora no abrasiva. No utilice productos limpiadores abrasivos, ni con amoníaco, lejía o alcohol.

Si la trona está tapizada consulte las instrucciones de limpieza en la etiqueta de cuidado situada en el revés de la tela de la trona

## atención al cliente

La seguridad de su hijo es su responsabilidad.

Si encuentra algún problema con este artículo o necesita piezas de repuesto, póngase en contacto con su tienda Mothercare más cercana. Las piezas individuales se pueden identificar a través de un código. Indique el código correspondiente cuando solicite una pieza de repuesto



# สำคัญ เก็บไว้สำหรับการอ้างอิงในอนาคต กรุณาอ่านอย่างรอบคอบ

คำเตือน! อย่าปล่อยให้เด็กของคุณไว้โดยไม่มีผู้ดูแล

คำเตือน! เพื่อป้องกันการบาดเจ็บหรือการตายจากการล้มลงหรือลื่นออก โปรดตรวจสอบให้แน่ใจว่าได้รัดเข็มขัดไว้อย่างถูกต้องแล้วและเด็กได้นั่งอยู่อย่างปลอดภัยในเข็มขัด

คำเตือน! อย่าใช้เก้าอี้สูงนอกจากส่วนประกอบทั้งหมดได้ถูกติดตั้งและปรับแล้ว

คำเตือน! หลีกเลี่ยงการวางเก้าอี้ใกล้กับแหล่งความร้อนที่ไม่ได้ปิดไว้อย่างเช่นกองไฟจากราวไฟฟ้า กองไฟจากแก๊ส ฯลฯ หรือเมื่อเด็กจะสามารถเขาถึงอันตรายเป็นอันตรายใดๆ

คำเตือน! อย่าใช้เก้าอี้สูงจนกว่าเด็กสามารถจะนั่งได้เอง

คำเตือน! อย่าใช้หากมีส่วนประกอบใดเสียหาย ชำรุดหรือหายไป

ใช้บนพื้นผิวที่ราบและมั่นคงเท่านั้น

โปรดตรวจสอบให้แน่ใจว่าเก้าอี้สูงได้ถูกตั้งไว้ตรงๆก่อนวางเด็กของคุณไว้ในเก้าอี้

โปรดตรวจสอบให้แน่ใจว่าได้นำชิ้นส่วนที่เคลื่อนไหวได้ห่างจากเด็กๆก่อนทำการปรับเปลี่ยน

อย่าเคลือบยูนายเก้าอี้สูงหากมีเด็กนั่งอยู่

เมื่อใช้เก้าอี้สูงใกล้โต๊ะ โปรดตรวจสอบให้แน่ใจว่าเด็กจะไม่สามารถดันโต๊ะหรือพื้นผิวอื่นๆเพราะอาจทำให้เกิดการเอียงและล้มได้ สอดคล้องกับ BS EN14988: 2006

>5.

## บริการลูกค้าสัมพันธ์

ความปลอดภัยของเด็กของคุณเป็นความรับผิดชอบของคุณ

หากคุณมีปัญหากับสินค้าชิ้นนี้หรือต้องการแลกเปลี่ยนชิ้นส่วน กรุณาติดต่อร้าน mothercare ใกล้คุณ

e

Türkçe:

## Güvenlik ve bakım notları

# ÖNEMLİ, GELECEKTE REFERANS OLMASI AMACIYLA SAKLAYINIZ: DİKKATLİCE OKUYUNUZ

**UYARI:** Herhangi bir parçası kırık, hasarlı veya eksik ise kullanmayınız.

**UYARI:** Çocuk yardım almadan oturmayı öğrenene kadar mama sandalyesini kullanmayınız.

**UYARI:** Tüm parçalar doğru bir şekilde takılıp ayarlanmadan mama sandalyesini kullanmayınız.

**UYARI:** Kısa süre için de olsa, çocuğunuzu asla yalnız bırakmayınız.

**UYARI:** Düşmeden veya kaymadan kaynaklanabilecek ciddi sakatlanmaları veya ölüm vakalarını önlemek için kayışın doğru şekilde bağlı olduğundan ve çocuğunuzun koruyucuda güvenli bir konumda olduğundan emin olunuz.

**UYARI:** Sandalyeyi, elektrikli ateş, gaz ateşi, vb. açık ateş kaynağı yakınında ya da çocuğunuzun başka tehlikelerle karşı karşıya kalabileceği yerlerde kullanmayınız.

Sadece düz ve sabit yüzeylerde kullanınız.

Çocuğunuzu içine oturtmadan önce mama sandalyesinin tamamen dik olduğundan emin olunuz.

Ayar yapmadan önce çocuklarınızın hareketli parçalardan uzak olduğundan emin olunuz.

Mama sandalyesini çocuğunuz içindeyken hareket ettirmeyiniz. Mama sandalyesini masanın yanında kullanırken, çocuğunuzun kendini masa veya başka bir yüzeyden geri doğru itmediğinden emin olunuz, bu sandalyenin devrilmesine yol açabilir.

BS EN14988:2006'ya uygundur.

Oynar parçalar, hafif silikon yağ ile yağlanabilir.

Mama sandalyesi, ılık su ve hafif deterjanlı sünger ile silinebilir. Hafif bir dezenfektan kullanılabilir.

Zor lekeler, aşındırmayan krem bir temizleyici ile çıkarılabilir. Aşındırıcı, amonyaklı, çamaşır sulu veya alkollü temizleyicilerle silmeyiniz. Mama sandalyesi, döşemesiyle birlikte gelmişse, temizleme talimatları için mutlaka koltuk kumaşının arkasındaki bakım etiketine bakınız.

## müşteri hizmetleri

Çocuğunuzun güvenliği sizin sorumluluğunuzdadır.

Bu ürünle ilgili bir sorunuz varsa veya yedek parçaya ihtiyaç duymanız halinde en yakınınızdaki Mothercare mağazasıyla irtibata geçiniz. Parçaların ayrı kodu bulunmaktadır, lütfen yedek parça siparişi verirken gerekli kodu belirtiniz.



ARTWORK FOR



Artwork Information			
CODE	MMC697/1825		
FILENAME	MC697_1825_BearandFriends_Highchair_UserGuide v2		
DESCRIPTION	Bear and Friends Highchair User Guide v2		
PRINT PROCESS	Litho <input checked="" type="checkbox"/>	Scr <input type="checkbox"/>	Digi <input type="checkbox"/>
DIMENSIONS	Height 210mm	Width 148mm	
PAGINATION	Cover 00	Inners 28	
CUTTER USED	NO		
PROCESS COLOURS	C <input type="checkbox"/>	M <input type="checkbox"/>	Y <input type="checkbox"/> K <input type="checkbox"/>
SPOT COLOURS	P295 Blue, P485 Red		
IMAGE REFERENCE	Actual DPI	Effective DPI	

Artworker	Date	Artworker	Date	Artworker	Date
Laydon	23.03.15				

**Artworker Notes**

Adapt from MC197\_473\_ Elephants Highchair User Guide  
(Removal of the basket in all instances)

QC Sign Off	Studio	Production	Spot Check
Artwork size correct			
Bleed added			
Legend all detail checked			
Colour correct to brief/estimate			
Correct logos			
Correct image ref & position			
Colour breakdown correct			
Layers correct			
Point size correct			
Kerning and trapping correct			
Spell checked/grammar using both program and manual check			
Ensure artwork reflects creative templates			
Code positioning and size correct			
Code naming convention on Artwork and legend correct and the same			
File naming convention correct to standard			
Proof read			
Studio Signed:		Date:	
Production Signed:		Date:	
Spot Checked:		Date:	