



hampstead cotbed top-changer user guide

دليل المستخدم

Guide d'utilisation

Gebrauchsanleitung

Οδηγός χρήστη

用户指南

Instrukcja użytkowania

Руководство пользователя

Guía del usuario

Kullanım Kılavuzu

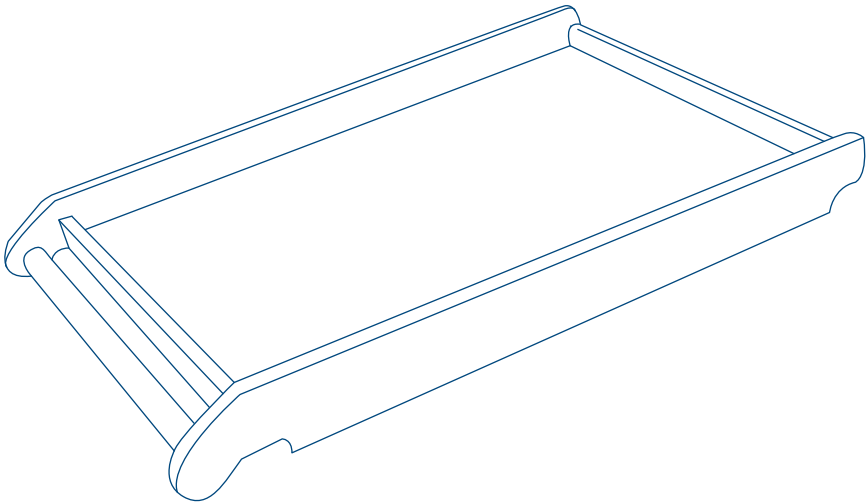

IMPORTANT! KEEP FOR FUTURE REFERENCE. معلومات هامة! احتفظ بها للرجوع إليها عند الحاجة.
IMPORTANT ! CONSERVER POUR RÉFÉRENCE ULTÉRIEURE, WICHTIG! ZUR SPÄTEREN VERWENDUNG AUFBEWAHREN, NA FΥΛΑΣΣΕΤΑΙ ΓΙΑ ΜΕΛΛΟΝΤΙΚΗ ΑΝΑΦΟΡΑ, 重要! 请保存以备日后参考, WAŻNE! ZATRZYMAĆ JAKO PRZYDATNE ŹRÓDŁO INFORMACJI NA PRZYSZŁOŚĆ, ВАЖНО! СОХРАНЯЙТЕ ЭТИ ИНСТРУКЦИИ ДЛЯ БУДУЩИХ СПРАВОК, iIMPORANTE! GUARDAR PARA FUTURAS CONSULTAS, ÖNEMLİ! GELECEKTE REFERANS OLMASI AMACIYLA SAKLAYINIZ.
EN 13209-2:2005

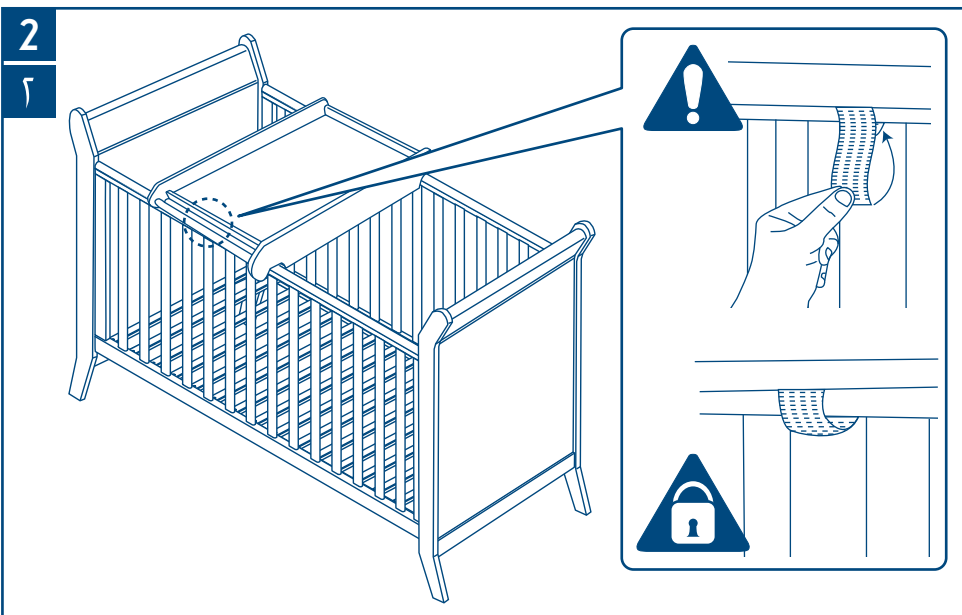

IMPORTANT, RETAIN FOR FUTURE REFERENCE : READ CAREFULLY

important notes

Please take a few minutes to read this user guide.

This product has been designed to conform to: Changing unit standard BS EN 12221 : 2008

Your child's safety is your responsibility.

WARNING! Do not leave the child unattended.

WARNING! The dropside of the cot must be securely located in position before fitting the cot top changer.

WARNING! Ensure that the safety strap is securely fitted around the cot rail.

WARNING! Remove the cot top changer from the cot immediately after use.

WARNING! Be aware of the risk of open fire and other sources of strong heat, such as electric bar fires, gas fires, etc. in the near vicinity of the cot top changer.

WARNING! Do not dismantle.

WARNING! You must discourage your child from playing around this cot top changer, it is not a toy.

WARNING! Do not move the changer with a child on it.

This cot changer is not to be used for children over 12 months old or 9kg, whichever comes first.

A changing mat should always be used. Recommended size is 75cm x 46cm approximately.

Keep out of reach of young children.

care of your product

Periodically check all fittings to ensure none have come loose, and that there is no risk of clothing or parts of the body becoming snagged or trapped.

If any part is missing or broken, do not use the cot top changer until the correct spare part has been obtained from Mothercare.

Your cot top changer can be cleaned by wiping with a damp cloth and drying with a soft clean cloth.

Do not use abrasives, bleach, alcohol or ammonia based household polishes.

Take care when handling or moving the cot top changer. Careless handling can damage wooden furniture.

Wood is a natural material, the colour will darken with age.

If you have a problem with this product or require replacement parts, please contact your nearest Mothercare store.

UK Customer Care Details:

Alternatively write to:

Customer Care
Mothercare
Cherry tree road
Watford
Herts. WD24 6SH

Mothercare Customer Care Line: 0844 875 5111
www.mothercare.com

Mothercare Australia & New Zealand Customer Care Details:

Alternatively write to:

SKANSEN,
Locked Bag 8000,
Paddington 2021,
AUSTRALIA

Mothercare Customer Care Line: +61 (0)2 93329900

هام! احتفظ بها للرجوع إليها عند الحاجة. الرجاء قراءتها بدقة

ملاحظات هامة

يرجى قضاء بضع دقائق لقراءة هذا الدليل بشكل جيد.

هذا المنتج تم تصميمه ليتوافق مع المواصفات القياسية لوحدة تبديل الملابس BS EN 12221 : 2008 سلامة طفلك هي مسئوليتك الشخصية.

تحذير: لا تترك الطفل بدون رقابة.

تحذير: يجب أن يتم وضع الجانب الذي يوضع منه الطفل بشكل آمن قبل أن يتم وضع لوح تبديل الملابس.

تحذير: تأكد من أن حزام الأمان مجهز ومثبت بشكل آمن حول جدار سرير الطفل.

تحذير: قم بإزالة لوح تبديل الملابس من السرير فور الانتهاء من استخدامه.

تحذير: كن على وعي بخطورة وجود النيران، وغيرها من مصادر الحرائق القوية مثل شريط الحرائق الكهربائية، حرائق الغاز... الخ الموجودة في مكان قريب من لوح تبديل الملابس الموضوع أعلى السرير.

تحذير: لا تقم بتفكيك المنتج.

تحذير: لا تشجع طفلك على اللعب في لوح تبديل الملابس، فهو ليس لعبة.

تحذير: لا تقم بتحريك اللوح عندما يكون طفلك أعلاه.

هذا السرير الخاص بتبديل الملابس لا يستخدم للأطفال أكبر من سنة أو الأكثر من 9 كيلوجرام سواء كان ذلك قبل إتمامه عام أم لا.

يجب دائماً استخدام مفرش تغيير ملابس وحفاضات الطفل. الحجم الموصى به هو 75 سم X 46 سم تقريباً. يحفظ بعيداً عن متناول الأطفال.

العناية بالمنتج الخاص بك:

قم بفحص جميع تجهيزات المنتج بشكل دوري للتأكد من عدم تلف أي منها وعدم وجود أي خطورة في الغطاء الداخلي له أو أن أي أجزاء من المنتج أصبحت تالفة أو ممزقة.

إذا كسر أو فقد أي جزء من المنتج لا تقم باستخدام لوح تبديل الملابس حتى تتوفر قطعة الغيار المناسبة ويتم الحصول عليها من موزعك.

يمكن تنظيف لوح تبديل الملابس من خلال قطعة قماش مبللة ويتم تجفيفه من خلال قطعة قماش نظيفة ناعمة.

لا تستخدم المواد الكاشطة، المبيضة، الكحول أو وسائل التلميع المصنوعة من الألومينا.

كن حذراً عند استخدام أو التعامل مع أو تحريك لوح تبديل الملابس. تحريكه بإهمال قد يضر بالأثاث الخشبي.

الخشب هو مادة خام طبيعية سيتحول إلى اللون الداكن بمرور الزمن.

إذا كان لديك مشكلة تتعلق بهذا المنتج يرجى مراجعة أقرب فرع لـ "مذر كير".
صنع في الصين لـ "مذر كير"

IMPORTANT ! CONSERVER POUR RÉFÉRENCE ULTÉRIEURE

Informations importantes

Merci de prendre quelques minutes pour lire ce mode d'emploi.

Ce produit a été conçu, conformément à : la norme sur les systèmes à langer BS EN 12221 : 2008

Vous êtes responsable de la sécurité de votre enfant.

AVERTISSEMENT : Ne pas laisser l'enfant sans surveillance

AVERTISSEMENT : La partie mobile du lit devra être sécurisée avant de positionner la table à langer.

AVERTISSEMENT : Vérifier que la bande de sécurité est correctement fixée sur la glissière du lit.

AVERTISSEMENT : Retirer la table à langer du lit une fois l'utilisation terminée.

AVERTISSEMENT : Attention aux risques d'incendie et aux autres sources de chaleur importante comme les radiateurs électriques, les systèmes au gaz... présentes près de la table à langer pour lit.

AVERTISSEMENT : Ne pas démonter.

AVERTISSEMENT : Empêcher votre enfant de jouer à côté de la table à langer car cet équipement n'est pas un jouet.

AVERTISSEMENT : Ne pas déplacer la table à langer lorsque votre enfant est dessus. Cette table à langer pour lit ne doit pas être utilisé avec des enfants âgés de plus de 12 mois ou pesant plus de 9 kg.

Un matelas à langer devra toujours être utilisé. La taille recommandée est d'environ : 75 cm x 46 cm. Tenir hors de portée des enfants.

entretien de votre produit

Merci de vérifier toutes les fixations afin de s'assurer qu'elles ne sont pas lâches et d'éviter que certains revêtements ou pièces accrochent ou deviennent endommagées.

Si certaines pièces sont manquantes ou cassées, ne pas utiliser la table à langer pour lit tant que des pièces de rechange correctes n'ont pas été fournies par Mothercare.

Votre table à langer pour lit peut être nettoyée avec un chiffon humide puis séchée à l'aide d'un chiffon sec.

Ne pas utiliser de produits abrasifs, d'agents blanchissants, d'alcool ni de vernis ménagers à base d'ammoniaque.

Faire attention lors de l'utilisation ou du déplacement de la table à langer. Une utilisation non scrupuleuse risque en effet d'abîmer la structure en bois.

Le bois est un matériau naturel, et sa couleur foncera avec les années.

Si vous rencontrez des problèmes avec ce produit, merci de contacter le magasin Mothercare le plus proche de chez vous.

Fabriqué en Chine pour Mothercare

WICHTIG! ZUR SPÄTEREN VERWENDUNG AUFBEWAHREN

Wichtige Hinweise

Nehmen Sie sich bitte ein paar Minuten, um diese Gebrauchsanweisung zu lesen.

Dieses Produkt wurde konzipiert, um dem Wickelaufgabe-Standard BS EN 12221 : 2008 zu entsprechen.

Für die Sicherheit Ihres Kindes tragen Sie selbst die Verantwortung.

WARNUNG: Lassen Sie Ihr Kind niemals unbeaufsichtigt.

WARNUNG: Die Absenkseite des Kinderbettes muss sicher festgestellt sein, bevor die Wickeltischaufgabe montiert wird.

WARNUNG: Achten Sie bitte darauf, dass der Sicherheitsgurt richtig um das Kinderbettgeländer festgemacht ist.

WARNUNG: Nehmen Sie bitte die Wickeltischaufgabe nach Gebrauch sofort ab.

WARNUNG: Achten Sie auf mögliche Gefahren in der Nähe der Wickeltischaufgabe, wie offenes Feuer und andere starke Hitzequellen z. B. elektrische Heizöfen, Gasöfen, usw.

WARNUNG: Nicht auseinandernehmen.

WARNUNG: Lassen Sie Ihr Kind nicht mit/auf der Wickeltischaufgabe spielen; das ist kein Spielzeug.

WARNUNG: Die Wickeltischaufgabe nicht zusammen mit einem Kind darauf bewegen.

Diese Wickeltischaufgabe ist nicht für Kinder über 12 Monate oder mehr als 9kg zu benutzen, je nachdem, was zuerst eintritt.

Bitte immer eine Wickelmatte benutzen. Die empfohlene Größe ist ca. 75cm x 46cm.

Von kleinen Kindern bitte fernhalten.

Pflege Ihres Produktes.

Kontrollieren Sie bitte von Zeit zu Zeit alle Beschläge, um sicherzustellen, dass keiner davon lose ist und das keine Gefahr besteht, dass Kleidung oder Körperteile sich verfangen oder eingeklemmt werden können.

Wenn irgendein Teil fehlt oder zerbrochen ist, die Wickeltischaufgabe nicht benutzen, bis Sie das richtige Ersatzteil von Mothercare erhalten haben.

Ihre Wickeltischaufgabe kann durch Abwischen mit einem feuchten Tuch und Trocknen mit einem weichen Tuch gereinigt werden.

Verwenden Sie keine Scheuermittel, Bleichmittel, Alkohol oder auf Ammoniak basierende Haushalt Polituren.

Seien Sie beim Umgang mit der Wickeltischaufgabe bitte vorsichtig. Unvorsichtiger Umgang kann die Holzmöbel beschädigen.

Holz ist ein natürliches Material, und die Farbe wird mit zunehmendem Alter dunkler.

Wenn Sie ein Problem mit diesem Produkt haben sollten, setzen Sie sich bitte mit Ihrem nächsten Mothercare-Geschäft in Verbindung.

Made in China für Mothercare

ΣΗΜΑΝΤΙΚΟ! ΝΑ ΦΥΛΑΣΣΕΤΑΙ ΓΙΑ ΜΕΛΛΟΝΤΙΚΗ ΑΝΑΦΟΡΑ

Σημαντικές παρατηρήσεις

Αφιερώστε λίγα λεπτά για να διαβάσετε αυτές τις οδηγίες χρήσης.

Το προϊόν αυτό έχει σχεδιαστεί για να συμμορφώνεται με: Πρότυπο μονάδας αλλαξιέρας BS EN 12221 : 2008

Η ασφάλεια του παιδιού σας είναι δική σας ευθύνη.

ΠΡΟΕΙΔΟΠΟΙΗΣΗ: Μην αφήνετε το παιδί χωρίς επίβλεψη.

ΠΡΟΕΙΔΟΠΟΙΗΣΗ: Η κινητή πλευρά της κούνιας πρέπει να ασφαλιστεί στη θέση της πριν τοποθετήσετε την αλλαξιέρα πάνω στην κούνια.

ΠΡΟΕΙΔΟΠΟΙΗΣΗ: Βεβαιωθείτε ότι ο ιμάντας ασφαλείας έχει προσαρμοστεί με ασφαλή τρόπο γύρω από την κουπαστή της κούνιας.

ΠΡΟΕΙΔΟΠΟΙΗΣΗ: Αφαιρέστε την αλλαξιέρα από πάνω από την κούνια αμέσως μετά τη χρήση.

ΠΡΟΕΙΔΟΠΟΙΗΣΗ: Έχετε υπόψη σας τον κίνδυνο από ανοικτή φωτιά και άλλες πηγές έντονης θέρμανσης, όπως ηλεκτρικές σύμπες ή σύμπες αερίου σε άμεση γειτνίαση με την αλλαξιέρα κούνιας.

ΠΡΟΕΙΔΟΠΟΙΗΣΗ: Μην αποσυναρμολογείτε το προϊόν.

ΠΡΟΕΙΔΟΠΟΙΗΣΗ: Πρέπει να αποθαρρύνετε το παιδί σας από το να παίζει γύρω από αυτήν την αλλαξιέρα κούνιας. Δεν είναι παιχνίδι.

ΠΡΟΕΙΔΟΠΟΙΗΣΗ: Μη μετακινείτε την αλλαξιέρα με παιδί πάνω της.

Αυτή η αλλαξιέρα κούνιας δεν πρέπει να χρησιμοποιείται για παιδιά ηλικίας άνω των 12 μηνών ή βάρους άνω των 9 κιλών, όποιο συμβεί πρώτο.

Θα πρέπει να χρησιμοποιείτε πάντα στρωματάκι αλλαξιέρας. Το συνιστώμενο μέγεθος είναι περίπου 75 εκ. x 46 εκ. Μακριά από μικρά παιδιά.

Φροντίδα για το προϊόν σας.

Ελέγχετε περιοδικά όλα τα στοιχεία σύνδεσης για να βεβαιωθείτε ότι κανένα δεν έχει χαλαρώσει ή αποσυνδεθεί και ότι δεν υπάρχει κίνδυνος να πιαστούν ή να παγιδευτούν ενδύματα ή μέρη του σώματος.

Αν οποιοδήποτε εξάρτημα λείπει ή είναι χαλασμένο, μη χρησιμοποιήσετε την αλλαξιέρα κούνιας έως ότου έχετε αποκτήσει το σωστό εξάρτημα από τη Mothercare.

Η αλλαξιέρα κούνιας μπορεί να καθαριστεί σκουπίζοντας με υγρό πανί και στεγνώνοντας με ένα μαλακό καθαρό πανί.

Μη χρησιμοποιείτε μέσα καθαρισμού που χαράζουν και οικιακά καθαριστικά που περιέχουν χλωρίνη, οινόπνευμα ή αμμωνία.

Προσέχετε κατά το χειρισμό ή τη μετακίνηση της αλλαξιέρας κούνιας σας. Ο απρόσεκτος χειρισμός μπορεί να προκαλέσει ζημιά σε ξύλινη επίπλωση.

Το ξύλο είναι ένα φυσικό υλικό. Το χρώμα θα σκουρύνει με την ηλικία του προϊόντος.

Αν έχετε κάποιο πρόβλημα με το προϊόν αυτό, απευθυνθείτε στο πλησιέστερο κατάστημα Mothercare. Κατασκευάστηκε στην Κίνα για τη Mothercare

重要! 请保存以备日后参考。

重要说明

请拨冗阅读本用户指南。

本产品符合：换尿布台标准 BS EN 12221 : 2008

您有责任保障孩子的安全。

警告：切勿让孩子独处。

警告：在安装婴儿床尿布台前，须将婴儿床的侧栏固定牢靠。

警告：确保床栏周围的安全带安装稳固。

警告：用完后立刻从婴儿床上移走尿布台。

警告：警惕婴儿床尿布台周围出现电暖器火、燃气火等明火及其他强烈热源。

警告：切勿擅自拆卸。

警告：务请使孩子远离婴儿床尿布台玩耍，这不是玩具。

警告：当孩子处于尿布台上时，不要移动它。

此婴儿床尿布台不适用于超过12个月大或9千克重的婴儿，以在先者为准。

随时准备使用尿片垫。建议尺寸为大约75cm x 46cm。请放在儿童无法接触的地方。

产品维护

定期检查所有装置，确保无一松动，且衣物或身体的各个部分不存在被划破或被钩住的危险。

如任何部件丢失或损坏，在从Mothercare获取适用的备用部件前切勿使用婴儿床尿布台。

在清洗婴儿床尿布台前可先用湿布擦洗，再用干净的软布擦干。

切勿使用研磨料、漂白剂、酒精或基于氨水的家用抛光剂。

在搬运或移动婴儿床尿布台时请格外小心。搬运时的疏忽可导致木质家具受损。

木料属天然材质，颜色会逐渐变暗。

如对本产品有任何问题，请联系距您最近的Mothercare商店。

Mothercare中国制造

WAŻNE! ZATRZYMAĆ JAKO PRZYDATNE ŹRÓDŁO INFORMACJI NA PRZYSZŁOŚĆ

Ważne uwagi

Proszę poświęcić kilka minut na zapoznanie się z instrukcją użytkownika.

Ten produkt został wyprodukowany zgodnie z: normą dot. przewijaków BS EN 12221 2008

Bezpieczeństwo dziecka leży w Państwa rękach.

Uwagi dot. bezpieczeństwa

OSTRZEŻENIE : Nigdy nie pozostawiać dziecka bez opieki.

OSTRZEŻENIE : Opuszczany bok łóżeczka musi być bezpiecznie zamocowany przed założeniem przewijaka na łóżeczko.

OSTRZEŻENIE : Upewnić się, że pasek bezpieczeństwa jest bezpiecznie założony wokół poręczy łóżeczka.

OSTRZEŻENIE : Zdjąć przewijak z łóżeczka zaraz po użyciu.

OSTRZEŻENIE : Proszę uważać na ryzyko związane ze znajdującym się w pobliżu przewijaka otwartym ogniem i innymi źródłami ciepła, takimi jak piecyki elektryczne, piecyki gazowe.

OSTRZEŻENIE : Nie rozkładać na części.

OSTRZEŻENIE : Nie pozwalać, by dziecko bawiło się przewijakiem, to nie jest zabawka.

OSTRZEŻENIE : Nie przenosić przewijaka wraz z dzieckiem.

Przewijak nie jest odpowiedni dla dzieci powyżej 12 miesięcy lub 9 kg

Należy zawsze używać maty do przewijania. Zalecana wielkość to około 75 x 46 cm.

Trzymać z dala od dzieci.

Proszę zadbać o swój produkt

Co jakiś czas sprawdzać wszystkie elementy, aby upewnić się, że nie są zbyt luźne i nie ma ryzyka, że jakaś część ubranka lub część ciała utknie lub zostanie uszkodzona.

Jeśli brakuje jakiejś części lub jest ona zepsuta, należy zaprzestać używania przewijaka, dopóki nie otrzyma się odpowiedniej części zapasowej od Mothercare.

Przewijak można wycierać wilgotną ściereczką i suszyć miękką, suchą szmatką.

Nie używać żrących środków, wybielaczy i środków czystości na bazie alkoholu i amoniaku.

Zwracać szczególną uwagę podczas przenoszenia przewijaka. Nieuważne przenoszenie może uszkodzić drewniane meble.

Drewno jest materiałem naturalnym, kolor może z czasem stać się ciemniejszy.

W razie problemów z tym produktem, proszę się skontaktować z najbliższym sklepem Mothercare.

Wyprodukowano w Chinach dla Mothercare

ВАЖНО! СОХРАНЯЙТЕ ЭТИ ИНСТРУКЦИИ ДЛЯ БУДУЩИХ СПРАВОК

Важные замечания

Пожалуйста, уделите несколько минут, чтобы прочитать это руководство пользователя.

Это изделие было разработано в соответствии со: Стандартом для пеленального столика BS EN 12221 : 2008

Безопасность вашего ребенка находится на вашей ответственности.

ПРЕДУПРЕЖДЕНИЕ: Не оставляйте ребенка без присмотра.

ПРЕДУПРЕЖДЕНИЕ: Откидная сторона кровати должна быть надежно установлена в своем положении перед установкой накрывного пеленального столика.

ПРЕДУПРЕЖДЕНИЕ: Удостоверьтесь, что предохранительный ремень надежно закреплен вокруг направляющей кровати.

ПРЕДУПРЕЖДЕНИЕ: Снимайте накрывной пеленальный столик с кровати сразу же после использования.

ПРЕДУПРЕЖДЕНИЕ: Остерегайтесь опасности, связанной с открытым пламенем и другими источниками высокой температуры, такими как электрические радиаторы отопления, газовые отопительные приборы и тд., когда они расположены поблизости от накрывного пеленального столика.

ПРЕДУПРЕЖДЕНИЕ: Не демонтировать.

ПРЕДУПРЕЖДЕНИЕ: Вы не должны допускать игр ребенка рядом с этим накрывным пеленальным столиком, это не игрушка.

ПРЕДУПРЕЖДЕНИЕ: Не перемещайте пеленальный столик с находящимся на нем ребенком. Этот накрывной пеленальный столик не должен использоваться для детей старше 12 месяцев или весом свыше 9 кг. Всегда следует использовать матрасик для пеленания. Рекомендуемый размер: прибл. 75 см x 46 см. Хранить в недоступном для детей месте.

Уход за изделием

Периодически проверяйте все крепежные элементы, чтобы удостовериться в том, что они не ослабли, и отсутствует опасность зацепления или попадания одежды или частей тела.

Если какая-либо деталь отсутствует или вышла из строя, не используйте накрывной пеленальный столик до тех пор, пока надлежащая запасная часть не будет получена от Mothercare.

Можно производить чистку накрывного пеленального столика, протирая его влажной тканью, а затем вытирая досуха сухой чистой тканью.

Не используйте абразивы, бытовые полировочные средства на основе хлора, спирта или нашатырного спирта

Будьте осторожны при обращении с накрывным пеленальным столиком или его перемещении. Неосторожное обращение может привести к повреждению деревянной мебели.

Дерево является природным материалом, его цвет темнеет с годами.

Если у Вас возникнут проблемы с этим изделием, Вам следует обратиться в ближайший магазин Mothercare.

Изготовлено в Китае для Mothercare

IMPORTANTE: CONSERVAR PARA FUTURAS CONSULTAS

notas importantes

Tómese un momento para leer estas instrucciones.

Este producto fue diseñado para cumplir con la norma para cambiadores BS EN 12221 : 2008

Es su responsabilidad mantener a su hijo seguro.

ADVERTENCIA: No deje de vigilar a su hijo.

ADVERTENCIA: El lado abatible de la cuna debe estar colocado con firmeza en su posición antes de colocar el cambiador para cuna.

ADVERTENCIA: Asegúrese de que la tira de seguridad esté bien ajustada alrededor de la barandilla de la cuna.

ADVERTENCIA: Quite el cambiador de la cuna inmediatamente después de usarlo.

ADVERTENCIA: Preste atención al riesgo de incendio y a la presencia de otras fuentes de calor intenso, como estufas eléctricas, estufas de gas, etc., cerca del cambiador.

ADVERTENCIA: No desarme el producto.

ADVERTENCIA: El niño no debe jugar cerca del cambiador, ya que no es un juguete.

ADVERTENCIA: No quite el cambiador cuando el bebé está sobre él. El cambiador no es apto para niños mayores de 12 meses ni para niños que pesen más de 9 kg.

Se debe utilizar siempre un cambiador. El tamaño recomendado es 75 cm x 46 cm aproximadamente. Mantener lejos de los niños.

cuidado del producto

Verifique periódicamente todos los ajustes para asegurarse de que no se hayan aflojado y de que no haya riesgo de que la ropa o alguna parte del cuerpo queden atascadas.

Si se pierde o se rompe alguna parte del cambiador, no lo use hasta no haber reemplazado esa parte. Todas las partes de reemplazo deben obtenerse de Mothercare.

El cambiador puede limpiarse con un paño húmedo y secarse con un paño limpio y seco.

No use productos abrasivos, lejía, alcohol o limpiadores domésticos a base de amoníaco.

Tenga cuidado al manipular o mover el cambiador. El uso descuidado puede dañar los muebles de madera.

La madera es un material natural. El color se oscurecerá con el tiempo.

Si tiene algún problema con este producto, por favor contáctese con la tienda Mothercare.

Fabricado en China para Mothercare

ÖNEMLİ, GELECEKTE REFERANS OLMASI AMACIYLA SAKLAYINIZ: DİKKATLİCE OKUYUNUZ

önemli notlar

Lütfen bu kullanım kılavuzunu okumak için birkaç dakika ayırın.

Bu ürün aşağıdakilere uyacak şekilde tasarlanmıştır: Değiştirme birimi standardı BS EN 12221 : 2008
Çocuğunuzun güvenliği sizin sorumluluğunuzdadır.

UYARI: Çocuğu gözetimsiz bırakmayın.

UYARI: Çocuk karyolası üstü bez değiştirme birimini takmadan önce çocuk karyolasının açılır kapanır tarafının güvenli bir şekilde konumuna getirilmesi gerekir.

UYARI: Güvenlik kemerinin çocuk karyolası korkuluğu etrafına güvenli şekilde bağlandığından emin olun.

UYARI: Kullandıktan sonra hemen çocuk karyolasından çocuk karyolası üstü bez değiştirme birimini çıkarın.

UYARI: Çocuk karyolası üstü bez değiştirme biriminin yakın çevresinde açık ateş ve elektrik sobası, gaz sobası vb. diğer güçlü ısı kaynakları riskine dikkat edin.

UYARI: Sökmeyin.

UYARI: Çocuğunuzun bu çocuk karyolası üstü bez değiştirme biriminin etrafında oynamasını engellemeniz gerekir, bu bir oyuncak değildir.

UYARI: Çocuk üzerindeyken bez değiştirme birimini taşımayın.

Bu çocuk karyolası bez değiştirme birimi, hangisi önce gelirse 12 aylıktan büyük veya 9 kilodan ağır çocuklar için kullanılmaz.

Her zaman bir bez değiştirme altlığı kullanılmalıdır. Önerilen boyut yaklaşık olarak 75cm x 46cm'dir. Küçük çocukların erişemeyeceği bir yerde saklayınız.

ürününüzün bakımı

Geşşemediklerinden ve giysi ya da vücut uzuvlarının takılması veya sıkışması riski olmadığından emin olmak için tüm donanımı periyodik olarak kontrol edin.

Herhangi bir parça eksik veya kırılmışsa, doğru yedek parça Mothercare'den sağlanana kadar çocuk karyolası üstü bez değiştirme birimini kullanmayın.

Çocuk karyolası üstü bez değiştirme biriminiz nemli bir bezle silinerek ve yumuşak temiz bir bezle kurutulurken temizlenebilir.

Aşındırıcı malzemeler, çamaşır suyu, alkol veya amonyak bazlı evde kullanılan cilaları kullanmayın.

Çocuk karyolası üstü bez değiştirme birimini kullanırken veya taşıırken dikkatli olun. Dikkatsiz kullanım aşıp mobilyaya zarar verebilir.

Aşıp doğal bir malzemedir, eskidikçe rengi kararacaktır.

Bu ürünle ilgili bir problem yaşarsanız lütfen en yakın Mothercare mağazasıyla bağlantı kurun.

Mothercare için Çin'de imal edilmiştir