

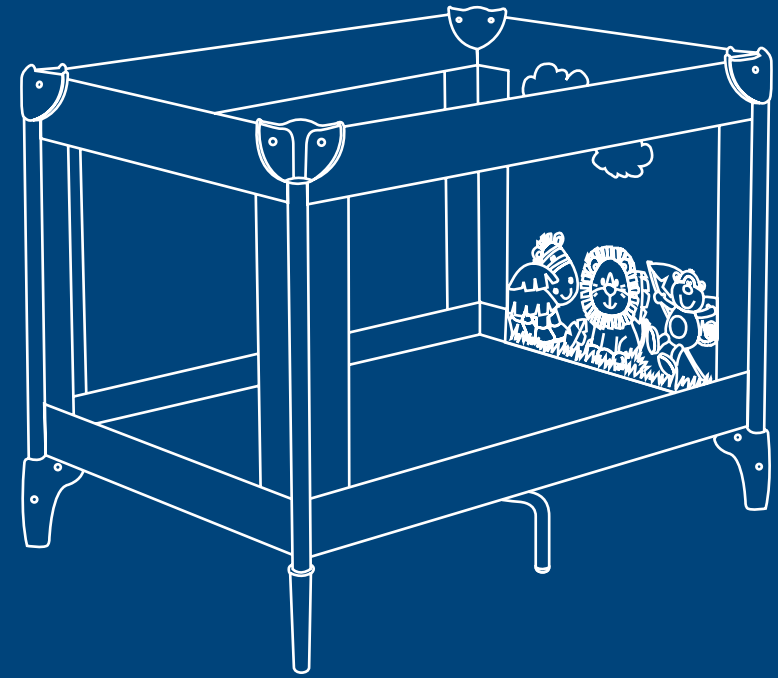

happy safari travel cot
user guide
important. retain for future reference - read carefully

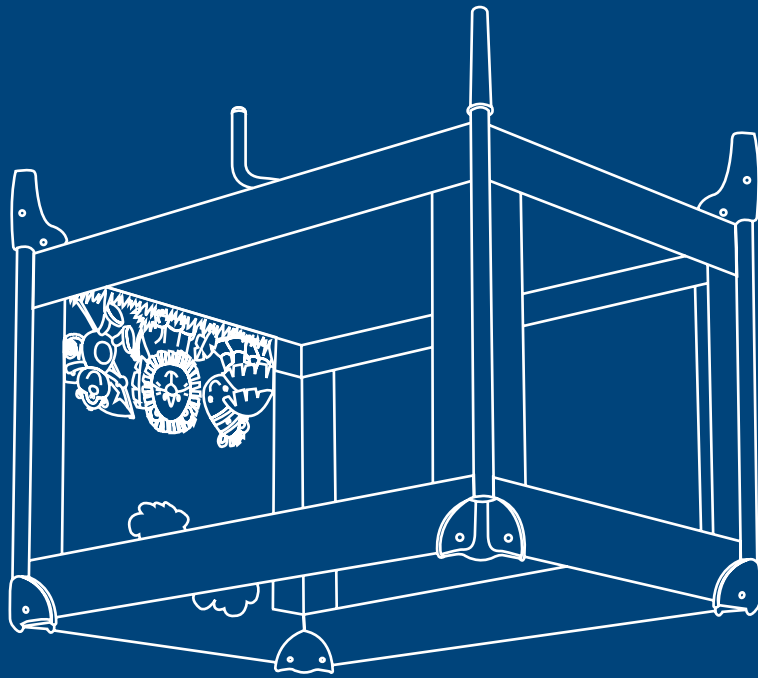

cuna de viaje happy safari

guía para el usuario
importante. retenga para
referencia futura - lea con cuidado.



Además de para dormir, la cuna de viaje puede utilizarse también como parque y ha sido diseñada para niños de hasta 14 kg de peso y 85 cm de altura como máximo.

marco



colchón

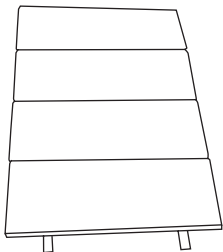

panel de actividad



bolsa de viaje



travel bag

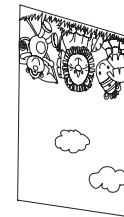

activity panel

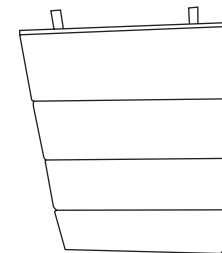

mattress



frame

The travel cot is intended for use both as a travel cot and play pen and is for use by a child up to 14kg/30lbs in weight and less than 85cm/33.5" tall.

assembling the travel cot

Remove bag and undo Velcro® tabs that hold the mattress in place around the folded travel cot.

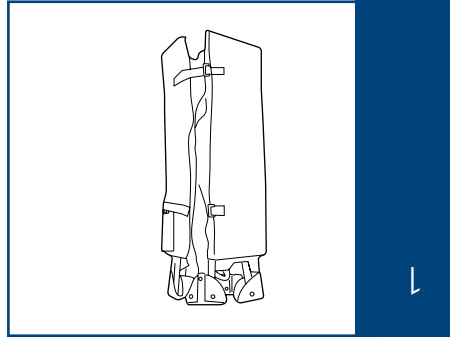

1

Place the carry cot with its feet on the floor and open out the sides slightly. Lift the sides of the cot upwards until they lock into position. Should you have difficulty locking the sides, raise the base of the travel cot slightly using the handle, and try again.

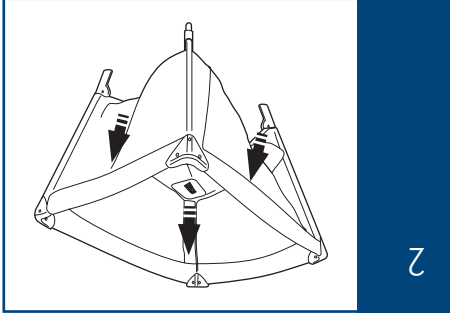

2

Once the sides are locked in position, push down the centre of the base. Check that all sides have been locked by pressing them down gently.

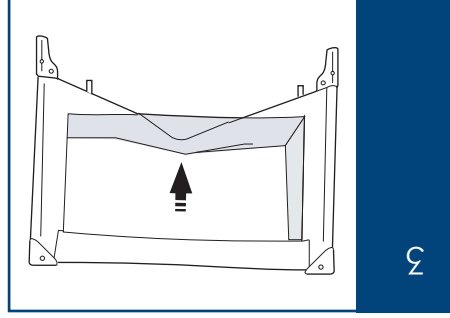

3

montaje de la cuna de viaje

1

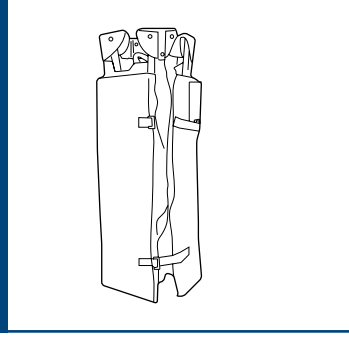

Saque la cuna de la bolsa y quite las tiras de Velcro® que sujetan el colchón alrededor de la cuna plegada.

2

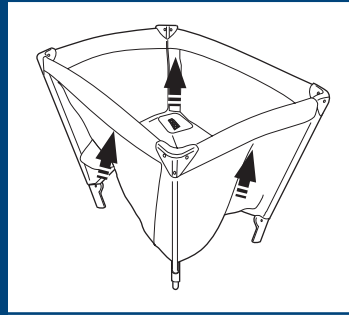

Coloque la cuna con las patas sobre el suelo y ábrala un poco por los laterales. Tire de los laterales hacia arriba hasta que queden bien enclavados. Si le resulta difícil enclavar los laterales, alce un poco la base de la cuna ayudándose con el asa, y vuelva a intentarlo.

3

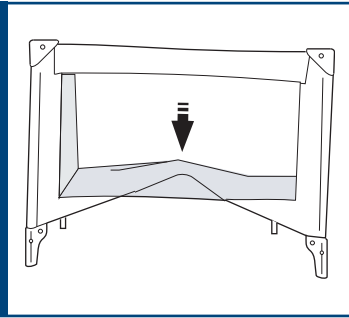

Cuando los laterales estén bien enclavados, presione en el centro de la base de la cuna para colocarla en su sitio. Presione ligeramente los laterales para asegurarse de que están bien enclavados.

4

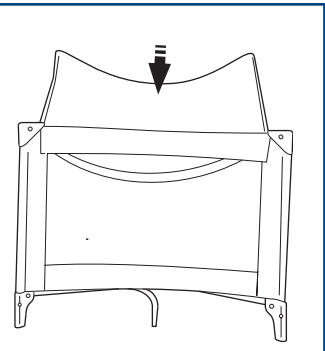

Coloque el colchón en la cuna de tal modo que las tiras de Velcro® y las hebillas queden por debajo.

4

en uso

Usando el panel de actividad

1



Un panel de actividad está incluido con la cuna de viaje. Se puede plegar el panel para que esté fuera de la cuna de viaje cuando no se requiere o quitado por medio de las etiquetas Velcro®

Para limpiar el panel: lavar lo usando un detergente suave con un paño mojado – temperatura máxima 30°C.

An activity panel is included with the travel cot. The panel can be folded out of removed by means of Velcro® tabs. To clean the panel: sponge clean using a mild detergent on a damp cloth - maximum temperature 30°C.

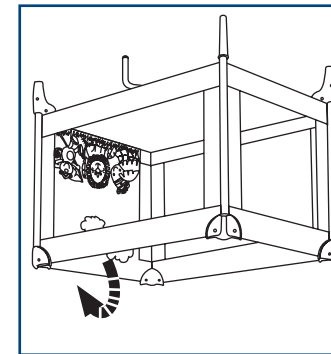

using the activity panel

in use

4

Insert the mattress so that the Velcro® straps and buckles are face down.

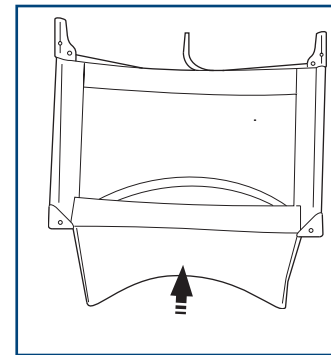

assembling the travel cot

continuado

folding the travel cot

after use

5

First remove the mattress. Pull upwards on the handle in the centre of the base.

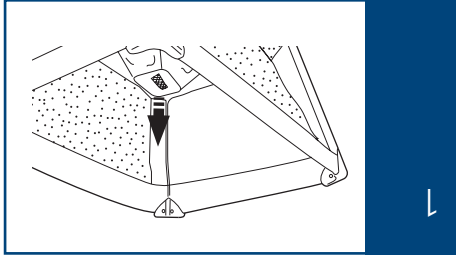

1

In the centre of each side, within the fabric, is a locking catch. Grasp each catch and feel for the button on the side, the location of which is indicated by a dot. Raise the catch slightly and then press the button in. Now push down whilst still holding the button in. Ensure both rails disengage from the mechanism.
Note: The buttons will not operate until you have raised the centre of the base.

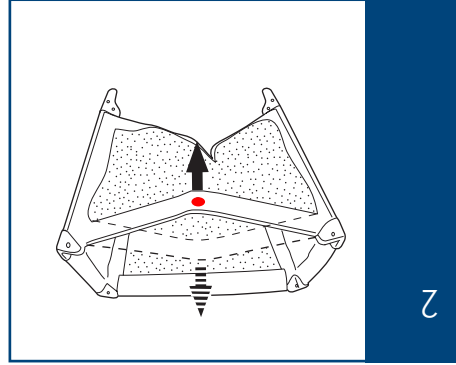

2

Pull up the handle in the centre of the base then draw together the four corners of the frame.

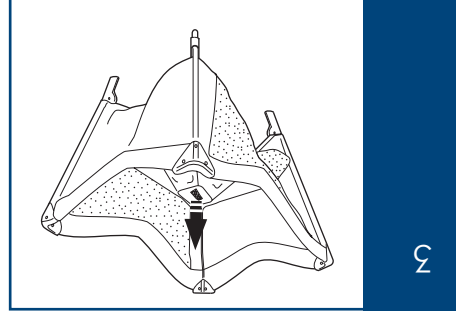

3

5

después de su uso

plegar la cuna de viaje

1

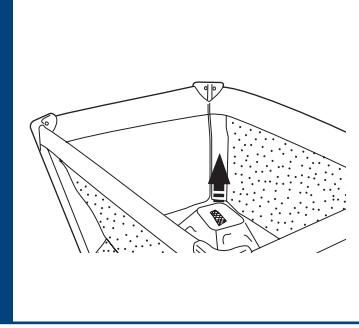

Saque primero el colchón. Tire hacia arriba del asa que se encuentra en el centro de la base de la cuna.

2

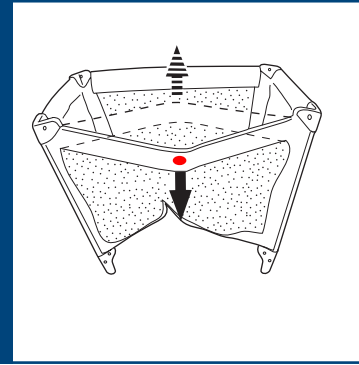

En la parte central del lateral, dentro de la pieza de tela, encontrará un gancho de cierre. Sujete el gancho y busque un botón en el lateral, cuya localización viene indicada por un punto. Levante ligeramente el gancho y, a continuación, pulse el botón. Entonces empujelo hacia abajo mientras mantiene pulsado el botón. Asegúrese de que ambas barandillas se desconectan del mecanismo.
Nota: No olvide levantar primero el centro de la base de la cuna. De lo contrario, no podrá desbloquear el mecanismo.

3

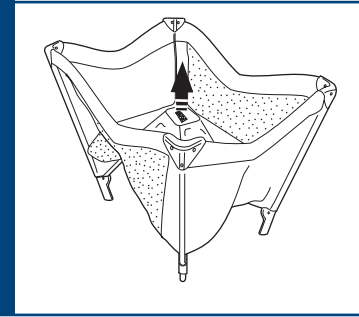

Tire hacia arriba del asa que se encuentra en el centro de la base de la cuna y el armazón se plegará al unirse las cuatro esquinas.