

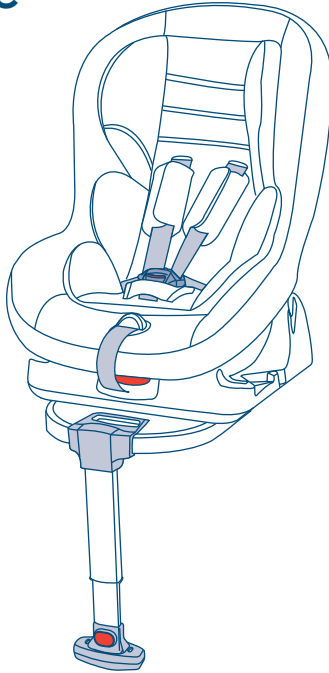

havana car seat user guide



دليل المستخدم

راهنمای کاربر

guide d'utilisation

bedienungsanleitung

οδηγός χρήστη

panduan pengguna

사용자 설명서

用戶指南

instrukcja użytkownika

guia do usuário

руководство пользователя

instrucciones

คู่มือผู้ใช้

kullanım kılavuzu

IMPORTANT! KEEP FOR FUTURE REFERENCE, هام! احتفظي بها للرجوع إليها في المستقبل, IMPORTANT! CONSERVER POUR RÉFÉRENCE ULTÉRIEURE, WICHTIG! ZUR SPÄTEREN VERWENDUNG AUFBEWAHREN, ΣΗΜΑΝΤΙΚΟ! ΝΑ ΦΥΛΑΣΣΕΤΑΙ ΓΙΑ ΜΕΛΛΟΝΤΙΚΗ ΧΡΗΣΗ, PENTING! SIMPAN SEBAGAI RUJUKAN DI KEMUDIAN HARI, 중요! 나중에 참고를 위해 보관, 重要! 妥善保存以备日后参考, WAŻNE! ZACHOWAĆ NA PRZYSZŁOŚĆ: PRZECZYTAĆ UWAŻNIE, IMPORTANTE! MANTENHA PARA REFERÊNCIA FUTURA, ВАЖНО! СОХРАНЯЙТЕ ДЛЯ БУДУЩИХ СПРАВОК, iMPORTANTE! GUARDAR PARA FUTURAS CONSULTAS, ข้อความสำคัญ! เก็บไว้สำหรับการอ้างอิงในอนาคต กรุณาอ่านอย่างรอบคอบ, ÖNEMLİ! İLERDE BAŞVURMAK ÜZERE SAKLAYIN

important information, معلومات هامة , اطلاعات مهم , informations importantes, wichtige informationen, σημαντικές πληροφορίες, informasi penting, 중요 정보, 重要信息, ważne informacje, informações importantes, важная информация, información importante, အထွေထွေအချက်အလက်, önemli bilgi

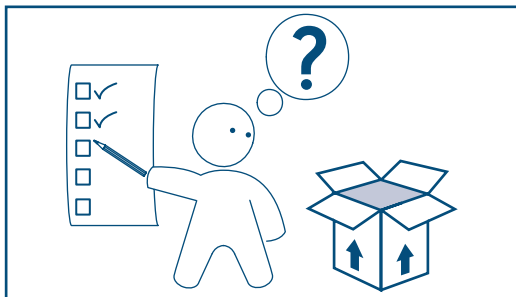

introduction

Read these instructions carefully before use and keep them with the child restraint for future reference. Your child's safety may be affected if you do not follow these instructions.

Groups 0+ and 1 child restraint

Suitable for infants from birth to 13Kg/28lbs (12-15 months approx)

Suitable for children from 9Kg/20lbs to 18Kg/40lbs (9 months to 4 years approximately) in a forward facing position

This is a "Semi universal" child restraint. It is approved to Regulation No. 44.04 series of amendments, for general use in vehicles and it will fit most, but not all, car seats.

This child restraint is classified for "Semi-universal" use and is suitable for fixing into the seat positions of certain cars: Seat positions in other cars may also be suitable to accept this child restraint. If in doubt, consult either the child restraint manufacturer or the retailer.

This child restraint has been classified as "Universal" under more stringent conditions than those which applied to earlier designs which do not carry this notice.

Only suitable for use in approved vehicles fitted with 3 point retractor safety belts, approved to UN/ECE Regulation No. 16 or other equivalent standard.

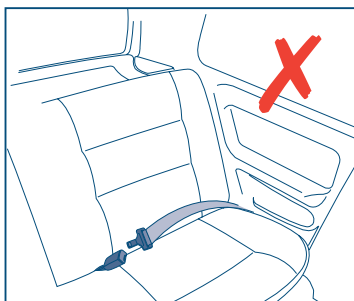
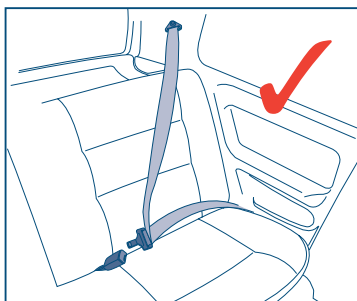

If in doubt please contact Mothercare. Contact details are given at the end of this guide.

اقرأ هذه التعليمات جيداً قبل الاستخدام واحتفظ بها مع مقعد أمان الأطفال للاستخدام كمرجع في المصمت. ربما تتأثر سلامة طفلك في حال عدم اتباع هذه التعليمات.

مجموعات 0 + 1 لنظام تأمين سلامة الطفل

مناسب للأطفال من الولادة إلى أن يصبح وزن الطفل 13 كجم/ 28 رطل (12-15 شهر تقريباً)
مناسب للأطفال من وزن 9 كجم/ 20 رطل إلى 18 كجم/ 40 رطل (9 أشهر - 4 سنوات تقريباً) في الوضع المتجه إلى الأمام

مقعد أمان الأطفال هذا يتصف بكونه "عام" وهو مُعتمد وفقاً لسلسلة تعديلات اللائحة رقم 44.04 للأمم المتحدة/اللجنة الاقتصادية لأوروبا (UN/ECE). للاستخدام العام في المركبات ويناسب معظم مقاعد السيارات وليس جميعها.

معرفة ما إذا كان المقعد مناسب للمركبة، يرجى مراجعة دليل المركبة الخاص بجهة التصنيع والتأكد من أن المركبة مناسبة لاستخدام مقعد أمان الأطفال فالعام بالنسبة لهذا الفئة العمرية.

تم تصنيف مقعد أمان الأطفال هذا على أنه قمامة في ظل ظروف أكثر صرامة من تلك التي تُطبّق على التصميمات السابقة التي لا تحمل هذا الإشعار. مناسب للاستخدام فقط في المركبات المعتمدة المزودة بأحزمة أمان ذات 3 نقاط ضم والمُعتمدة وفقاً لللائحة رقم 16 من UN/ECE أو ما يكافئها من معايير أخرى.

في حالة الشك، يرجى الاتصال بشركة Mothercare. بيانات الاتصال موضحة في نهاية هذا الدليل. يشارنك مع أنظمة السفر الموصى بها من Mothercare فقط. تأكد دائماً من أن مقعد أمان الأطفال مثبت بإحكام قبل البدء في القيادة.

معرّفي

قبل از استفاده، دستورالعمل ها را به دقت بخوانید و آنها را همراه با مهار کودک برای استفاده بعدی نگه دارید. اگر از این دستورالعمل ها پیروی نکنید ایمنی کودکتان به خطر می افتد.

مهار کودک گروه 0+ و 1

مناسب برای نوزادان از زمان تولد تا وزن 13 کیلوگرم/ 28 پوند (تقریباً 12 تا 15 ماهگی)
مناسب برای کودکان با وزن از 9 کیلوگرم/ 20 پوند تا 18 کیلوگرم/ 40 پوند (تقریباً 9 ماهگی تا 4 سالگی) در حالت رو به جلو.

این یک مهار کودک "جهانی" است. این محصول با اصلاحیات قوانین شماره 44.04 کمیته اقتصادی اروپا ویزه استفاده معمول در خودرو مطابقت دارد و برای تمامی، و البته نه همه صندلی های خودرو مناسب است. زمانی این محصول به طول مناسب قابل نصب است که شرکت سازنده خودرو در دفترچه راهنمای خودرو درج کرده باشد که نصب مهار کودک "جهانی" برای این گروه سنی امکان پذیر است. این مهار کودک تحت شرایط سختگیرانه تری از سایر طراحی های پیشین از نوع "جهانی" طبقه بندی شده است که دارای این برجسب نیستند. این محصول تنها مناسب خودروهایی است که دارای کمربندهای ایمنی با 3 نقطه منقبض شونده هستند و با

استاندارد های قوانین شماره UN/ECE 16 یا سایر استانداردهای معادل مطابقت دارند. اگر در این مورد دچار شک بودید، با Mothercare تماس بگیرید. اطلاعات تماس در انتهای این راهنما آمده است.

Introduction

Veillez lire attentivement ces instructions avant l'utilisation et conservez-les avec le siège-auto de votre enfant pour référence ultérieure.

La sécurité de votre enfant peut être mise en danger si vous ne suivez pas ces instructions.

Dispositif de retenue pour enfants Groupes 0+ et 1

Convient aux bébés dès la naissance jusqu'à 13 kg (environ 12 à 12 mois)

Convient aux enfants de 9 kg à 18 kg (environ de 9 mois à 4 ans) en position face à la route

Ce dispositif de retenue est classé "Universel". Il est homologué conformément à la norme ECE R44/04 pour être utilisé avec la majorité (sauf exceptions) des sièges-auto.

Une parfaite compatibilité est plus facilement obtenue lorsque le fabricant du véhicule déclare dans le mode d'emploi que le véhicule prévoit l'installation de dispositifs de retenue "Universel" pour cette tranche d'âge.

Ce dispositif de retenue est classé "Universel" sur la base de critères d'homologation plus stricts par rapport à des modèles précédents qui ne disposent pas de cet avertissement.

Adapté uniquement pour une utilisation dans des véhicules dotés de ceinture de sécurité à 3 points, à enrouleur, homologuée conformément à la norme UN/ECE No. 16 ou autres standards équivalents.

En cas d'incertitude, veuillez contacter Mothercare. Les coordonnées sont mentionnées à la fin de ce mode d'emploi.

Einführung

Lesen Sie diese Anweisungen vor Gebrauch sorgfältig durch und bewahren Sie diese stets zusammen mit der Kinderrückhalteeinrichtung zur späteren Referenz auf.

Die Nichtbeachtung dieser Anweisungen kann die Sicherheit Ihres Kindes gefährden.

Kinderrückhalteeinrichtung der Gruppen 0+ und 1

Geeignet für Säuglinge von Geburt an bis zu einem Gewicht von 13 kg (etwa 12 bis 15 Monate)

Geeignet für Kleinkinder ab 9 kg bis zu einem Gewicht von 18 kg (von etwa 9 Monaten bis zu 4 Jahren) in nach vorne gerichteter Position

Bei diesem Produkt handelt es sich um eine „Universal“-Kinderrückhalteeinrichtung. Sie ist nach ECE-Regelung 44, Änderungsreihe 04 genehmigt für die allgemeine Verwendung in Fahrzeugen und passt in die meisten, aber nicht alle Pkw-Sitze.

Der ordnungsgemäße Sitz der Einrichtung kann vorausgesetzt werden, wenn der Fahrzeughersteller im Fahrzeughandbuch erklärt, dass das Fahrzeug für den Einbau einer „Universal“-Kinderrückhalteeinrichtung der jeweiligen Altersgruppe geeignet ist.

Diese Rückhalteeinrichtung wurde nach strengeren Bedingungen der Klasse „Universal“ eingestuft als vorhergehende Ausführungen, die nicht diese Aufschrift tragen.

Ausschließlich geeignet für Fahrzeuge mit 3-Punkt-Gurten, die nach ECE Regelung Nr. 16 oder einem vergleichbaren Standard geprüft und zugelassen sind.

Im Zweifelsfall wenden Sie sich bitte an Mothercare. Kontaktdetails finden Sie am Ende dieses Leitfadens.

Εισαγωγή

Διαβάστε προσεκτικά αυτές τις οδηγίες πριν από τη χρήση και κρατήστε τις με το σύστημα συγκράτησης παιδιού για μελλοντική αναφορά.

Η ασφάλεια του παιδιού σας μπορεί να διακυβευτεί αν δεν ακολουθήσετε αυτές τις οδηγίες.

Παιδικό κάθισμα αυτοκινήτου Ομάδες 0+ και 1

Κατάλληλο από νεογέννητα έως 13 κιλά (12-15 μηνών περίπου)

Κατάλληλο για παιδιά 9-18 κιλά (9 μηνών έως 4 ετών περίπου) σε θέση που βλέπει προς τα εμπρός

Πρόκειται για «Γενικής χρήσης» σύστημα συγκράτησης παιδιών. Είναι εγκεκριμένο σύμφωνα με τη σειρά τροποποιήσεων του κανονισμού υπ' αριθμ. 44.04 UN/ECE, για γενική χρήση σε οχήματα και μπορεί να προσαρμοστεί στα περισσότερα, αλλά όχι σε όλα, τα καθίσματα αυτοκινήτου.

Η σωστή εφαρμογή είναι πολύ πιθανή αν ο κατασκευαστής του οχήματος έχει δηλώσει στο εγχειρίδιο του οχήματος ότι το όχημα έχει τη δυνατότητα να δέχεται «Γενικής χρήσης» σύστημα συγκράτησης παιδιών για αυτή την ομάδα ηλικιών.

Αυτό το σύστημα συγκράτησης παιδιών έχει ταξινομηθεί ως «Γενικής χρήσης» υπό πιο αυστηρές προϋποθέσεις από αυτές που ίσχυαν σε προγενέστερους σχεδιασμούς που δεν φέρουν αυτή την επισήμανση.

Κατάλληλο για χρήση μόνο σε εγκεκριμένα οχήματα που διαθέτουν ζώνες ασφαλείας 3 σημείων με μηχανισμό επαναφοράς, εγκεκριμένα σύμφωνα με τον κανονισμό υπ' αριθμ. 16 UN/ECE ή άλλο ισοδύναμο πρότυπο.

Αν έχετε οποιαδήποτε αμφιβολία, απευθυνθείτε στην Mothercare. Τα στοιχεία επικοινωνίας παρέχονται στο τέλος του παρόντος οδηγού.

Pengantar

Baca petunjuk ini dengan cermat sebelum menggunakan dan simpan bersama perangkat pelindung anak untuk referensi mendatang.

Keselamatan anak dapat terancam jika Anda tidak mengikuti petunjuk ini.

Perangkat pelindung anak untuk Kelompok 0+ dan 1

Cocok untuk bayi dari lahir hingga 13kg (kira-kira 12-15 bulan)

Cocok untuk anak-anak dari 9kg sampai 18kg (kira-kira 9 bulan sampai 4 tahun)

dengan posisi menghadap ke depan

Ini adalah perangkat pelindung "Universal" untuk anak. Produk ini mematuhi rangkaian Peraturan UN/ECE No. 44.04 terbaru untuk penggunaan umum di kendaraan dan sesuai untuk sebagian besar (namun tidak semua) kursi mobil.

Produk ini sangat sesuai jika produsen kendaraan mencantumkan dalam panduan pengguna kendaraan bahwa kendaraan tersebut kompatibel untuk perangkat pelindung "Universal" untuk kelompok usia ini.

Perangkat pelindung anak ini dikategorikan sebagai "Universal" dengan ketentuan yang lebih ketat daripada ketentuan yang berlaku pada desain sebelumnya yang tidak mencantumkan pemberitahuan ini.

Hanya sesuai untuk digunakan dalam kendaraan yang telah mendapat persetujuan dan dilengkapi sabuk keselamatan retraktor 3, sesuai Peraturan UN/ECE No. 16 atau standar lain yang setara.

Jika ragu, hubungi Mothercare. Informasi kontak terdapat di bagian akhir panduan ini.

소개

사용 전에 이 설명서를 숙지하고, 이후 참고를 위해 아이용 보호장구와 함께 보관해 주십시오.
이 설명서의 내용을 따르지 않는 경우에 아기의 안전이 영향 받을 수도 있습니다.

그룹 0+ 및 그룹 1 아이용 보호장구

신생아에서 13Kg/28파운드(약 12-15 개월)의 유아까지 적합함
앞을 바라보는 자세로 9Kg/20파운드에서 18Kg/40파운드(약 생후 9개월에서 4세)의
아이에게 적합함

이 제품은 “범용”의 아이용 보호장구입니다. 개정판 규정번호 44.04 시리즈에 차량의 일반사용으로 승인을 받았으며, 대부분의 자동차 좌석에 장착될 수 있습니다.

차량제조사가 차량설명서에서 해당 차량이 이 연령대의 “범용”의 아이용 보호장구를 장착할 수 있다고 설명한 경우에는 대부분 정확하게 장착될 수 있습니다.

본 아이용 보호장구는 이 안내문을 부착하지 않는 이전의 디자인에 적용되는 요건보다 강화된 규정이 적용된 “범용” 장치입니다.

3지점 자동감김식 안전벨트가 장착되어 UN/ECE 규정번호 16 또는 이에 상응하는 표준에 의해 사용이 승인된 차량에만 적합합니다.

의문사항이 있는 경우에는 Mothercare로 연락하시기 바랍니다. 연락처 세부정보는 이 설명서의 마지막 부분에서 제공됩니다.

简介

使用前请认真阅读说明，并与本品一起妥善保存，供日后参考使用。
如不遵守使用说明，将会影响孩子的安全。

0+组和1组 儿童安全座椅

适合出生起至体重为13公斤/28磅（约12至15个月）的婴儿

适合体重介于9公斤/20磅至18公斤/40磅之间（约9个月至4岁）的儿童，面部朝前

本品为通用型儿童安全座椅本品经第44.04号UN/ECE法规系列修订标准认证，适合在车辆内使用，适合多数汽车座椅，但并非全部。

如汽车厂商在车辆手册中注明座椅适合特定年龄组的通用型儿童安全座椅，则本品在一般情况下都能妥善安装。

旧款车型未附带“通用型”标签，与之相比，新产品经过更为严格的测试，因而被列为“通用型”产品。

仅适用于配备3点牵引式安全带的经认证车辆，须经过第16号UN/ECE法规或其他同类标准认证。

如有疑问，请与Mothercare联络。说明尾页提供联系方式。

Wprowadzenie

Przed przystąpieniem do użytkowania proszę uważnie zapoznać się z instrukcją, a później proszę ją przechowywać wraz z fotelikiem.

W przypadku nieprzestrzegania instrukcji bezpieczeństwo dziecka może zostać zagrożone.

Grupy 0+ i 1 fotelików dla dzieci

Przeznaczony dla niemowląt od urodzenia do momentu osiągnięcia wagi 13 kg/28 lbs (około 12-15 miesięcy)

Przeznaczony dla dzieci o wadze od 9 kg/20 lb do 18 kg/40 lb

(od około 9 miesięcy do około 4 lat); ustawienie: przodem do kierunku jazdy

Uniwersalny fotelik samochodowy dla dzieci. Zgodne z normą UN/ECE nr 44.04 z późniejszymi zmianami do ogólnego zastosowania w samochodach. Pasuje do większości siedzeń samochodowych.

Prawidłowy montaż jest możliwy, jeżeli producent samochodu zaznaczył w instrukcji, że w samochodzie można montować uniwersalny fotelik samochodowy dla dzieci z danej grupy wiekowej.

Fotelik dla dzieci został zakwalifikowany jako uniwersalny zgodnie z bardziej rygorystycznymi wymogami niż te, które miały zastosowanie do wcześniejszych modeli nieposiadających tego oznaczenia.

Nadaje się do zastosowania wyłącznie w samochodach z atestem, wyposażonych w 3-punktowe, zwijane pasy bezpieczeństwa, zgodne z normą UN/ECE nr 16 lub innymi, równoważnymi normami.

W razie wątpliwości należy się skontaktować z firmą Mothercare. Dane kontaktowe znajdują się na końcu instrukcji.

Introdução

Leia essas instruções com cuidado antes de usar o produto e guarde-as com o sistema de retenção infantil para referência futura.

A segurança de seu filho poderá ser afetada se você não seguir essas instruções.

Grupos 0+ e 1 – contenção infantil

Adequado para bebês desde o nascimento até 13Kg/28lbs (aprox. 12-15 meses)

Adequado para crianças de 9kg/20 lbs a 18 kg/40 lbs (aprox. 9 meses a 4 anos) na posição voltada para a frente

Esse sistema de retenção infantil é “universal”. Ele é aprovado pela série de alterações de n.º 44.04 do Regulamento UN/ECE, para uso geral em veículos e se adequa à maioria, mas não a todos os bancos de carro.

Haverá adequação correta desse sistema de retenção infantil nos veículos em cujo manual o fabricante

declarar a compatibilidade com um sistema de retenção infantil “universal” para esse grupo etário.

Esse sistema de retenção infantil foi classificado como “universal” sob condições mais rígidas do que as aplicadas aos desenhos mais antigos, que não contêm essa observação.

Adequado para uso somente nos veículos aprovados e com cinto de segurança retrator de 3 pontos, aprovado pelo Regulamento UN/ECE n.º 16 ou outro padrão equivalente.

Caso tenha dúvidas, entre em contato com a Mothercare. Os detalhes para contato serão fornecidos ao final dessa guia.

Вступление

Внимательно прочтите эти указания перед применением и держите их вместе с детским удерживающим устройством, так как они могут понадобиться вам в будущем.

Если вы не будете следовать этим указаниям, безопасность вашего ребенка может оказаться под угрозой.

Группы 0+ и 1: Детское автомобильное сиденье безопасности

Предназначено для малышей, начиная с рождения, весом не более 13кг/28 фунтов (прибл. 12-15 месяцев)

Предназначено для детей весом от 9кг/20 фунтов до 18кг/40 фунтов (прибл. с 9 месяцев до 4 лет), для установки по ходу движения автомобиля

Это детское удерживающее устройство типа «универсал». Одобрено серией поправок к Правилам ЕЭК ООН № 44.04 для общего применения в автомобилях и может устанавливаться на большинстве автомобильных сидений, но не на всех.

Правильная установка будет наиболее вероятной в том случае, если производитель автомобиля указал в руководстве, что на этом автомобиле может быть установлено детское удерживающее устройство типа «универсал» для данной возрастной группы.

Это детское удерживающее устройство было классифицировано как устройство типа «универсал», удовлетворяющее более жестким требованиям, чем модели этого устройства, произведенные ранее, и в руководствах к которым не содержалось положения, указанного выше.

Предназначено для использования только в автомобилях, оборудованных трехточечным удерживающим ремнем безопасности, удовлетворяющим Правилам ЕЭК ООН № 16 или другому соответствующему стандарту.

В случае сомнения обратитесь, пожалуйста, к компании Mothercare. Контактную информацию вы найдете в конце данного руководства.

Introducción

Leer estas instrucciones atentamente antes de utilizar el producto y guardarlas con la silla de seguridad para cualquier consulta posterior.

La seguridad de su hijo podría verse perjudicada si usted no sigue estas instrucciones.

Sistema de retención infantil Grupos 0+ y 1

Para niños desde su nacimiento y hasta que alcancen los 13 kg de peso (entre 12 y 15 meses de edad aproximadamente)

Para niños con un peso entre 9 kg y 18 kg (entre 9 meses y 4 años de edad aproximadamente) en la posición en sentido de la marcha

Este es un asiento de seguridad “Universal”. Cumple las modificaciones de la Regulación N.º 44.04 UN/ECE, para el uso general en vehículos y se adaptará a la mayoría, pero no a la totalidad, de asientos de coche.

La silla de seguridad se ajustará perfectamente al asiento del vehículo cuando el fabricante del vehículo haya declarado en el manual de instrucciones del vehículo que el vehículo acepta sillas de seguridad “Universal” para este grupo de edad.

Esta silla de seguridad ha sido clasificado como “Universal” bajo condiciones más exigentes que las aplicables a diseños previos que no incluían este mensaje.

Adecuada para utilizar solo en vehículos homologados que cuenten con un cinturón de seguridad retráctil de 3 puntos, que haya sido debidamente homologado de conformidad con la Normativa UN/ECE N.º 16 u otra normativa equivalente.

En caso de duda consulte con Mothercare. La información de contacto se incluye al final de estas instrucciones.

อ่านคำแนะนำเหล่านี้อย่างระมัดระวังก่อนการใช้และเก็บไว้กับเข็มขัดเด็กเพื่ออ้างอิงในอนาคต
ความปลอดภัยของบุตรหลานของคุณอาจถูกรบกวนกระเทียมไดหากคุณไม่ทำตามคำแนะนำเหล่านี้

ระบบนิรภัยสำหรับเด็ก กลุ่มอายุที่ 0+ และ 1

เหมาะสำหรับเด็กทารกตั้งแต่แรกเกิดจนถึง 13 กิโล/28 ปอนด์ (12-15 เดือนโดยประมาณ)

เหมาะสำหรับเด็กทารกตั้งแต่ 9 กิโล/20 ปอนด์จนถึง 18 กิโล/40 ปอนด์
(9 เดือนถึง 4 ขวบโดยประมาณ) ในตำแหน่งหันไปทางด้านหน้า

นี่คือระบบนิรภัยสำหรับเด็กแบบ "สากล" ได้รับการอนุมัติภายใต้ข้อบังคับหมายเลข 44.04 ชุดปรับปรุงเพิ่มเติม สำหรับการใช้ในยานพาหนะ
ทั่วไปและจะสามารถติดตั้งได้ แต่ไม่ทั้งหมด กับที่นั่งเด็กอ่อนในรถแต่ละชนิด

การติดตั้งที่ถูกต้องจะเป็นไปไดหากผู้ผลิตยานพาหนะได้ประกาศไว้ในคู่มือยานพาหนะว่ายานพาหนะนี้เหมาะสมสำหรับการติดตั้งระบบนิรภัย
สำหรับเด็กแบบ "สากล" สำหรับกลุ่มอายุนี้

ระบบนิรภัยสำหรับเด็กนี้ไดถูกจำพวกไว้เป็นแบบ "สากล" ภายใต้สภาพที่เข้มงวดกว่ารุ่นที่มีผลตามการออกแบบก่อนหน้านี้ ซึ่งไม่ได้ให้ไว้กับ
ไปแรงเดือนนี้

เหมาะสำหรับการใช้กับยานพาหนะที่ได้รับการอนุมัติแล้วและติดตั้งไว้กับเข็มขัดนิรภัยที่มีเครื่องตั้งรัด 3 ตำแหน่ง อนุมัติภายใต้ข้อบังคับ UN/
ECE หมายเลข 16 หรือมาตรฐานที่เทียบเท่าอื่นๆ

หากสงสัยกรุณาติดต่อ Mothercare ขอมูลติดต่อได้ถูกให้ไว้ในช่วงท้ายของคู่มือผู้ใช้

Talimatlar

Kullanmadan önce dikkatlice bu talimatları okuyunuz ve ileride başvurmak için saklayınız.
Bu yönergeleri takip etmezseniz çocuğunuz zarar görebilir.

0+ ve 1 Grubu Çocuk Koltuğu

Doğumdan itibaren 13 kg'a/28 libreye kadar olan (yaklaşık 12-15 aylık) bebekler için uygundur

9 kg'dan/20 libreden 18 kg'a/40 libreye kadar olan (yaklaşık 9 aylıktan 4 yaşa kadar olan)

çocuklar için öne doğru bakan konumda kullanılmak için uygundur

Bu bir "Evrensel" çocuk bağlamadır.

Genelde araç üreticileri bu yaş grubu için bir "Evrensel" çocuk koltuğunun uygunluğunu aracın el kitabında
açıklarlar.

Bu çocuk koltuğu bu açıklamayı taşımayan önceki tasarımlara uygulananlardan daha katı koşullar altında
"Evrensel" olarak sınıflandırılmıştır.

Yalnızca BM/AEK Düzenleme No 16 veya diğer eşdeğer standart ile onaylı, 3 noktalı geri çekilmeli emniyet kemeri
takılmış onaylı araçlarda kullanıma uygundur.

Şüphe varsa Mothercare ile temas ediniz. İletişim bilgileri bu kılavuzun sonunda verilmiştir.

UK legal requirements

Front Seat: Anyone, especially children, travelling in the front seat of a car must be properly restrained.
Children under three years must use a suitable approved restraint system.

Rear Seat: All adults and children must use seat belts or child restraints where they are fitted in the rear of
a car and are available for use. If the appropriate restraint is not available, children from 3 years must wear
an adult seat belt if available.

assembly diagram, رسم التجميع, نمودار سوار کردن محصول, diagramme de montage, montage-schaubild, διάγραμμα συναρμολόγησης, diagram perakitan, 조립도, 組裝示意图, schemat montażu, diagrama de montagem, сборочный чертеж, ilustración del ensamblaje, แผนผัง, kurulum resmi

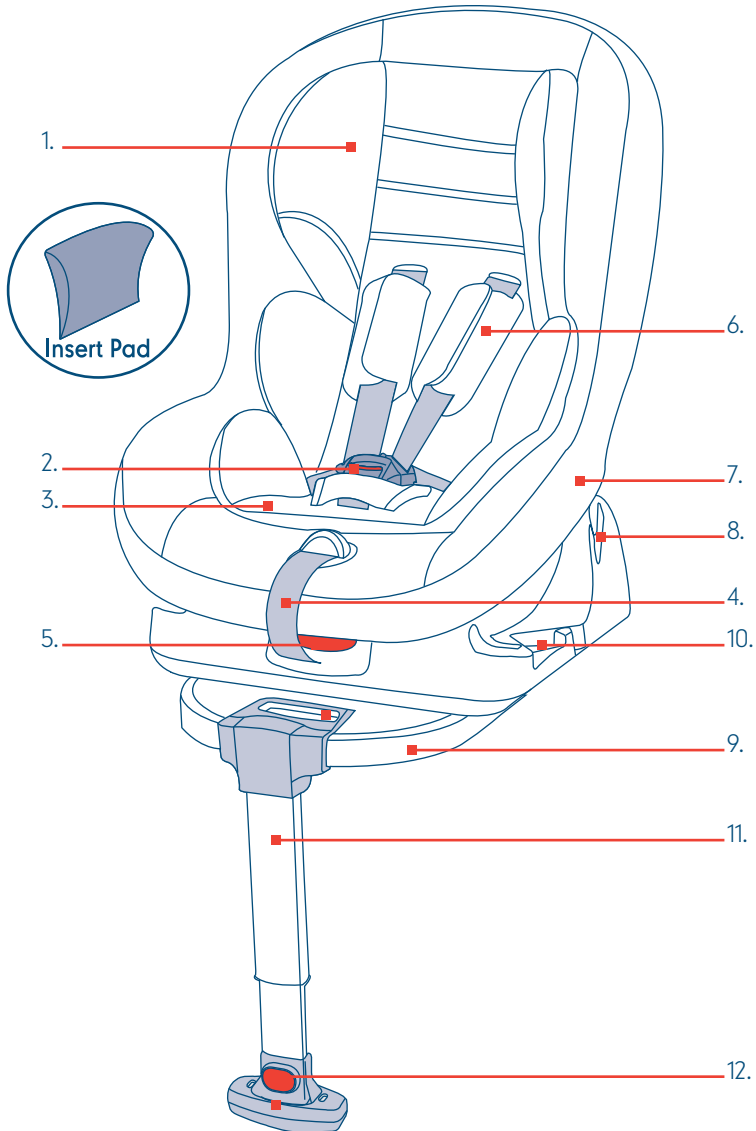

assembly diagram, رسم التجميع, نمودار سوار کردن محصول, diagramme de montage, montage-schaubild, διάγραμμα συναρμολόγησης, diagram perakitan, 조립도, 組裝示意图, schemat montażu, diagrama de montagem, сборочный чертеж, ilustración del ensamblaje, แผนผัง, kurulum resmi

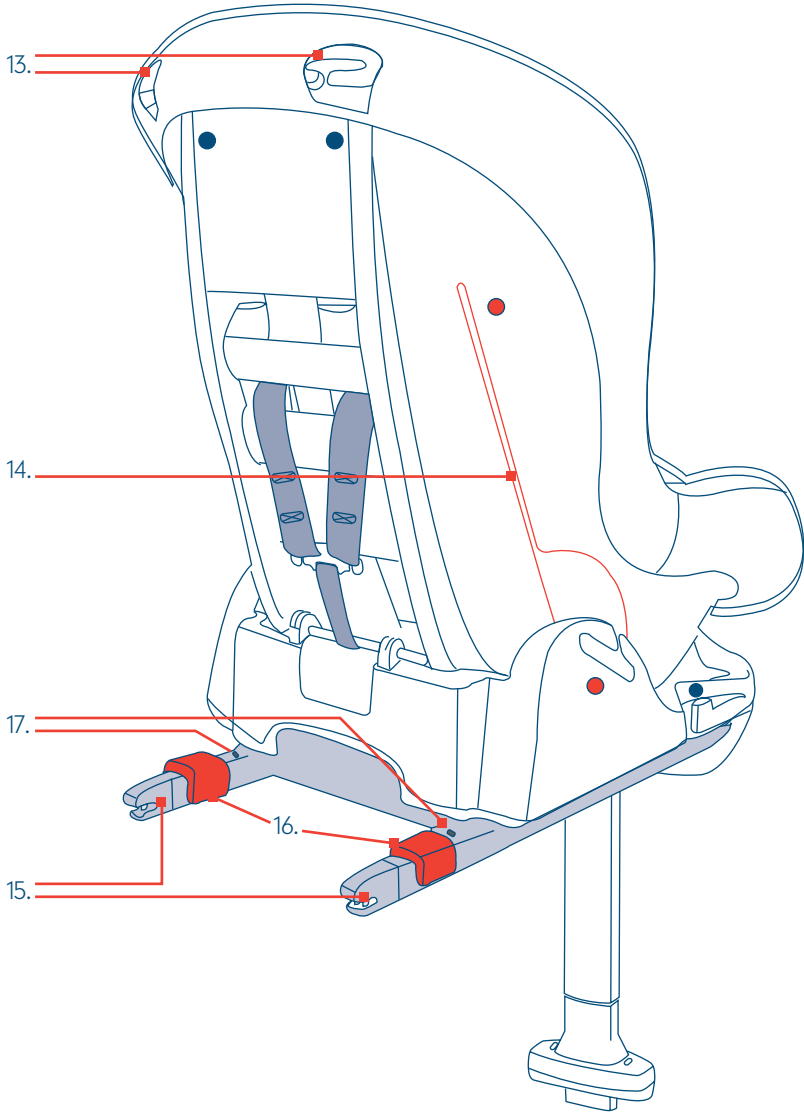

assembly diagram, رسم التجميع, نمودار سوار کردن محصول, diagramme de montage, montage-schaubild, διάγραμμα συναρμολόγησης, diagram perakitan, 조립도, 组装示意图, schemat montażu, diagrama de montagem, сборочный чертеж, ilustración del ensamblaje, แผนผัง, kurulum resmi

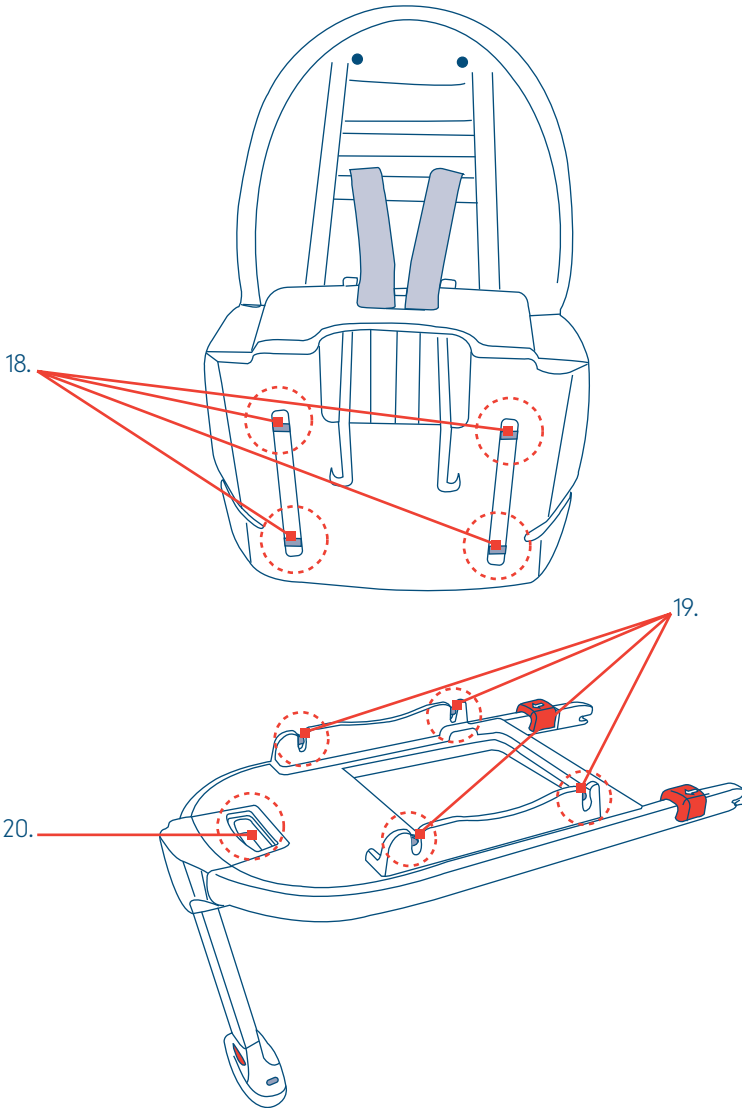

assembly diagram, رسم التجميع, نمودار سوار کردن محصول, diagramme de montage montage-schaubild, διάγραμμα συναρμολόγησης, diagram perakitan, 조립도, 組裝示意图, schemat montażu, diagrama de montagem, сборочный чертеж, ilustración del ensamblaje, εικονισμός, kurulum resmi

(1) Headrest	ممنند الرأس (1)	سرأسا (1)
(2) Buckle	الإزيم (2)	سگگ (2)
(3) New born insert	مئيت المولود الجديد (3)	قرار دادن نوزاد (3)
(4) Harness adjuster strap	شرط ضبط المجموعة (4)	بند تنظیم کننده مهار (4)
(5) Recline handle	مقبض الإمالة (5)	دسته خواباندن صندلی به پشت (5)
(6) Shoulder pads	بطانات الكتف (6)	بالشک های شانه (6)
(7) Shell	خارجي (7)	بدنه (7)
(8) Lap belt guides	موجهات حزام الأرباب (8)	راهنمای کمربند شکمی (8)
(9) Base	قاعدة (9)	پایه (9)
(10) Lap belt guides	موجهات حزام الأرباب (10)	راهنمای کمربند شکمی (10)
(11) Support leg	الساق الداعمة (11)	پایه نگهدارنده (11)
(12) Support leg adjuster	زر ضبط الساق الداعمة (12)	تنظیم کننده پایه نگهدارنده (12)
(13) Diagonal belt guides	موجهات الحزام القطري (13)	راهنمای کمربند آریب (13)
(14) Diagonal belt guides	موجهات الحزام القطري (14)	راهنمای کمربند آریب (14)
(15) ISOFIX connector arms	أذرع توصيل ISOFIX (15)	بازوهای رابط ISOFIX (15)
(16) ISOFIX Release button	زر التحرير (16)	دکمه آزادسازی (16)
(17) ISOFIX connection indicator	مؤشر توصيل ISOFIX (17)	نشانهگر اتصال ISOFIX (17)
(18) Shell connection bars	قضبان توصيل مقعد السيارة (18)	میله های اتصال صندلی (18)
(19) Shell connection bars	قضبان توصيل مقعد السيارة (19)	میله های اتصال صندلی (19)
(20) Shell release handle indicator	مؤشر/مقبض تحرير مقعد السيارة (20)	دسته/نشانهگر آزادسازی صندلی (20)

(1) Appui-tête	(1) Kopfstütze	(1) Προσκέφαλο
(2) Boucle	(2) Schnalle	(2) Πόρπη
(3) Réducteur pour nouveau-né	(3) Einlage für Neugeborene	(3) Ενθετο για νεογέννητα
(4) Sangle de réglage du harnais	(4) Gurteinstellungsriemen	(4) Λουρί ρύθμισης ουστήματος ζωνών
(5) Poignée d'inclinaison	(5) Rückklappgriff	(5) Λαβή ανάκλισης
(6) Protection d'épaules	(6) Schulterpolster	(6) Μαξιλαράκια ώμων
(7) Coquille	(7) Außenseite	(7) Εξωτερικό
(8) Guide de ceinture abdominale	(8) Beckengurtführungen	(8) Οδηγοί ζώνης λεκάνης
(9) Base	(9) Boden	(9) Βάση
(10) Guide de ceinture abdominale	(10) Beckengurtführungen	(10) Οδηγοί ζώνης λεκάνης
(11) Jambe de force	(11) Stützfuß	(11) Στήριγμα ποδιών
(12) Régulateur de la jambe de force	(12) Stützfuß-Einstellung	(12) Στήριγμα ποδιών
(13) Guide de ceinture diagonale	(13) Diagonalgurtführungen	(13) Ρύθμιση στρίγματος ποδιών
(14) Guide de ceinture diagonale	(14) Diagonalgurtführungen	(14) Οδηγοί διαγώνιας ζώνης
(15) Pincas de fixation ISOFIX	(15) ISOFIX-Rastarme	(15) Οδηγοί διαγώνιας ζώνης
(16) Bouton de déverrouillage	(16) Entriegelungsknopf	(16) Βραχίονες στερέωσης ISOFIX
(17) Indicateur de fixation ISOFIX	(17) ISOFIX-Anschlussindikator	(17) Κοιτίκι απελευθέρωσης
(18) Barres de fixation de la nacelle	(18) Sitz-Anschlusschienen	(18) Ενδειξη στερέωσης ISOFIX
(19) Barres de fixation de la nacelle	(19) Sitz-Anschlusschienen	(19) Μπάρες σύνδεσης καθίσματος
(20) Indicateur/poignée de déverrouillage de la nacelle	(20) Sitz-Entriegelungsgriff/Indikator	(20) Λαβή/ένδειξη απελευθέρωσης καθίσματος

(1) Sandaran kepala	(1) 헤드레스트	(1) 头靠
(2) Gesper	(2) 버클	(2) 带扣
(3) Lapisan penyangga bayi yang baru lahir	(3) 신생아용 지지물	(3) 新生儿保护垫
(4) Sabuk pengaman dengan tali pengikat yang bisa diubah atau diatur ukurannya.	(4) 하네스 조정끈	(4) 安全带调整肩带
(5) Pegangan yang bisa disetel mundur	(5) 손잡이 내리기	(5) 倾斜把手
(6) Bantal bahu	(6) 어깨 패드	(6) 肩垫
(7) Bagian luar	(7) 쉘	(7) 外壳
(8) Pengarah sabuk pengikat pangkuan	(8) 무릎벨트 가이드	(8) 腰带式安全带导向装置
(9) DASAR	(9) 베이스	(9) 底座
(10) Pengarah sabuk pengikat pangkuan	(10) 무릎벨트 가이드	(10) 腰带式安全带导向装置
(11) Kaki penyangga	(11) 지지대	(11) 支撑腿
(12) Penyesuai kaki penyangga	(12) 지지대 조절 장치	(12) 支撑腿调节器
(13) Pengarah sabuk pengikat diagonal	(13) 대각선벨트 가이드	(13) 肩式安全带导向装置
(14) Pengarah sabuk pengikat diagonal	(14) 대각선벨트 가이드	(14) 肩式安全带导向装置
(15) Lengan penghubung ISOFIX	(15) ISOFIX 연결 암	(15) ISOFIX连接臂
(16) Tombol pelepas	(16) 해제 버튼	(16) 释放按钮
(17) Indikator penghubung ISOFIX	(17) ISOFIX 연결 표시기	(17) ISOFIX连接指示器
(18) Bilah penghubung pada kursi bayi	(18) 카시트 연결바	(18) 外壳连接杆
(19) Bilah penghubung pada kursi bayi	(19) 카시트 연결바	(19) 外壳连接杆
(20) Indikator/pegangan pelepas pada kursi bayi	(20) 카시트 해제 핸들/표시기	(20) 外壳释放手柄/指示器

assembly diagram, رسم التجميع, نمودار سوار کردن محصول, diagramme de montage, montage-schaubild, διάγραμμα συναρμολόγησης, diagram perakitan, 조립도, 组装示意图, schemat montażu, diagrama de montagem, сборочный чертеж, ilustración del ensamblaje, แผนผัง, kurulum resmi

(1) Zagłówek	(1) Apoio de cabeça	(1) Подголовник
(2) Klamra	(2) Fivela	(2) Пряжка
(3) Wkładka dla noworodka	(3) Suplemento para recém-nascido	(3) Вставка для новорожденного
(4) Pasek do regulacji uprząży	(4) Cinta para ajuste do suporte	(4) Регулируемый ремень
(5) Rączka do odchylania fotelika	(5) Alça para reclinar	(5) Наклонная ручка
(6) Podkładki na ramiona	(6) Almofadas para ombros	(6) Защитные плечевые накладки
(7) Szkielet	(7) Exterior	(7) Оболочка
(8) Prowadnik pasa biodrowego	(8) Guias para cinto de colo	(8) Направляющие поперечного ремня
(9) Nasada	(9) Base	(9) Основание
(10) Prowadnik pasa biodrowego	(10) Guias para cinto de colo	(10) Направляющие поперечного ремня
(11) Nózka-wspierająca	(11) Haste de suporte	(11) Опорная ножка
(12) Regulacja nózki-wspierającej	(12) Regulador da haste de suporte	(12) Регулятор опорной ножки
(13) Prowadnik pasa piersiowego	(13) Guias para cinto diagonal	(13) Направляющие диагонального ремня
(14) Prowadnik pasa piersiowego	(14) Guias para cinto diagonal	(14) Направляющие диагонального ремня
(15) Zaczepy złącza ISOFIX	(15) Braços conectores ISOFIX	(15) Соединительные фиксаторы ISOFIX
(16) Przycisk odblokowujący	(16) Botão para soltar	(16) Стопорная кнопка
(17) Wskaźnik połączenia ISOFIX	(17) Indicador de conexão ISOFIX	(17) Индикатор соединения ISOFIX
(18) Paski połączenia fotelika	(18) Barras de conexão da cadeira para carro	(18) Планки соединения автокресла
(19) Paski połączenia fotelika	(19) Barras de conexão da cadeira para carro	(19) Планки соединения автокресла
(20) Uchwyt/wskaźnik odblokowania fotelika	(20) Alça/indicador de liberação da cadeira para carro	(20) Ручка/индикатор разблокировки автокресла
(1) Reposacabezas	(1) ที่วางศีรษะ	(1) Baş dayanağı
(2) Broche	(2) หัวเข็มขัด	(2) Kemer tokası
(3) Reductor para recién nacidos	(3) แผ่นรองเสริมสำหรับเด็กทารก	(3) Yenidoğan ek parçası
(4) Correa de ajuste del arnés	(4) สายรัดเข็มขัดปรับได้	(4) Kemer ayarlama kayışı
(5) Tirador para inclinación	(5) ด้ามจับปรับเอน	(5) Yatırma kulpu
(6) Almohadillas de hombros	(6) แผ่นรองไหล่	(6) Omuz pedleri
(7) Exterior	(7) เปลือก	(7) İskelet
(8) Guias para el cinturón de seguridad horizontal	(8) คู่มือผู้ใช้เข็มขัดรัดหน้าตัก	(8) Kucak kemeri kılavuzları
(9) Base	(9) ฐาน	(9) Taban
(10) Guias para el cinturón de seguridad horizontal	(10) คู่มือผู้ใช้เข็มขัดรัดหน้าตัก	(10) Kucak kemeri kılavuzları
(11) Pata de apoyo	(11) ขายึด	(11) Destek ayağı
(12) Ajustador de la pata de apoyo	(12) ที่ปรับขายึด	(12) Destek ayağı ayarlayıcısı
(13) Guias para el cinturón de seguridad diagonal	(13) คู่มือผู้ใช้เข็มขัดนิรภัย	(13) Çapraz kemer kılavuzları
(14) Guias para el cinturón de seguridad diagonal	(14) คู่มือผู้ใช้เข็มขัดนิรภัย	(14) Çapraz kemer kılavuzları
(15) Brazos de conexión ISOFIX	(15) แขนเชื่อม ISOFIX	(15) ISOFIX bağlantı kolları
(16) Soltador	(16) ปุ่มปลดล็อค	(16) Serbest bırakma düğmesi
(17) Indicador de conexión ISOFIX	(17) ตัวชี้การเชื่อม ISOFIX	(17) ISOFIX bağlantı göstergesi
(18) Barras de conexión de la silla	(18) ปลอกแทนเชื่อม	(18) Oto koltuk bağlantı çubukları
(19) Barras de conexión de la silla	(19) ปลอกแทนเชื่อม	(19) Oto koltuk bağlantı çubukları
(20) Palanca liberadora/indicador de la silla	(20) ปลอกตัวชี้การเชื่อม/ตัวจับปล่อย	(20) Oto koltuğu çıkarma tutamağı/göstergesi

assembly instructions, إرشادات التجميع , دستورالعمل نصب قطعات , instructions de montage, montageanweisungen, οδηγίες για τη συναρμολόγηση, instruksi perakitan, 조립 설명서, 组装说明, instrukcja montażu, instruções para montagem, инструкции по сборке, คำแนะนำสำหรับการประกอบ, kurulum talimatları

1

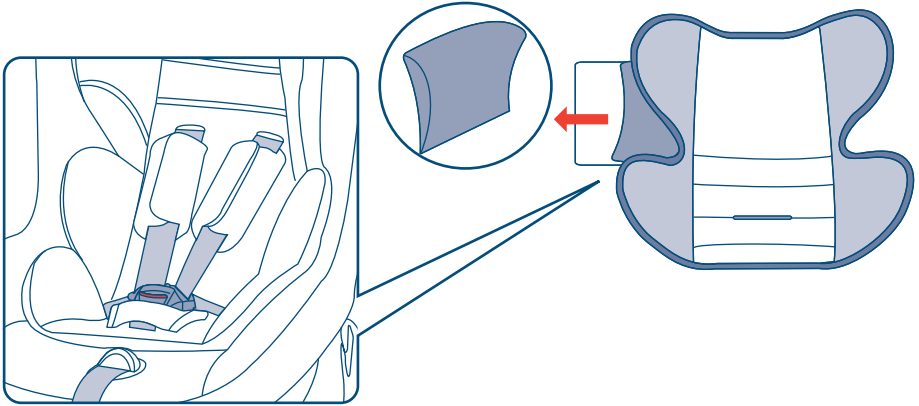

2

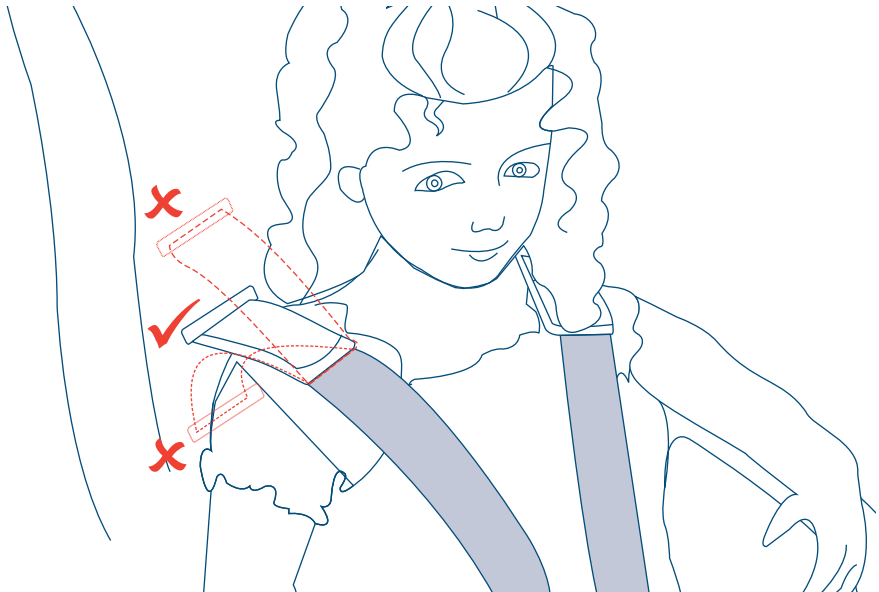

assembly instructions, إرشادات التجميع , دستور العمل نصب قطعات , instructions de montage, montageanweisungen, οδηγίες για τη συναρμολόγηση, instruksi perakitan, 조립 설명서, 组装说明, instrukcja montażu, instruções para montagem, инструкции по сборке, instrucciones de montaje, คำแนะนำสำหรับการประกอบ, kurulum talimatları

3

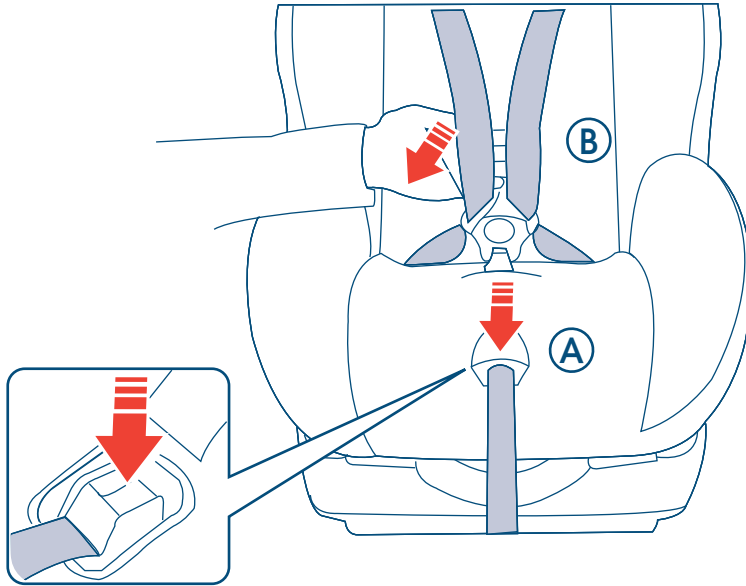

4

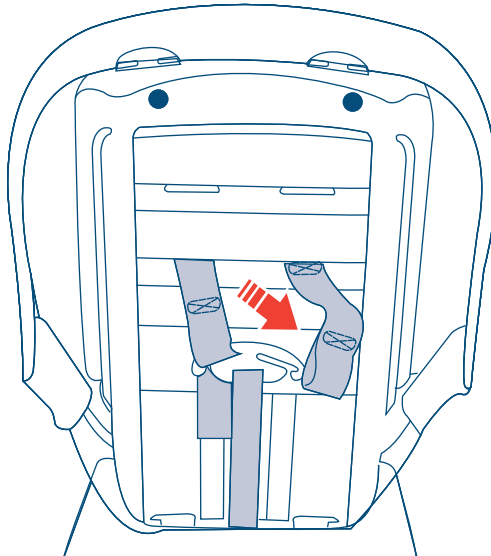

assembly instructions, إرشادات التجميع , دستورالعمل نصب قطعات , instructions de montage, montageanweisungen, οδηγίες για τη συναρμολόγηση, instruksi perakitan, 조립 설명서, 组装说明, instrukcja montażu, instruções para montagem, инструкции по сборке, instrucciones de montaje, คำแนะนำสำหรับการประกอบ, kurulum talimatları

5

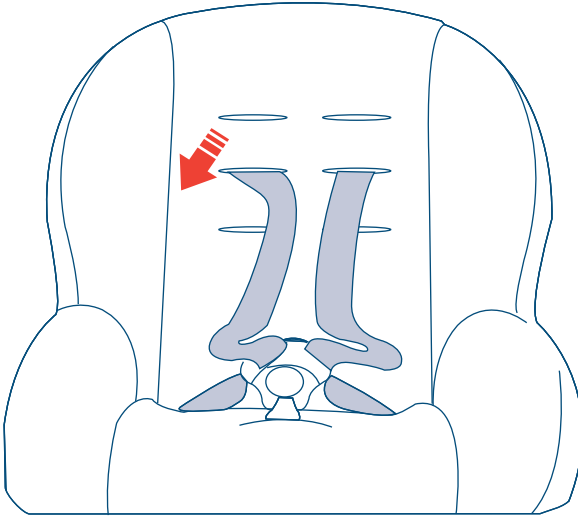

6

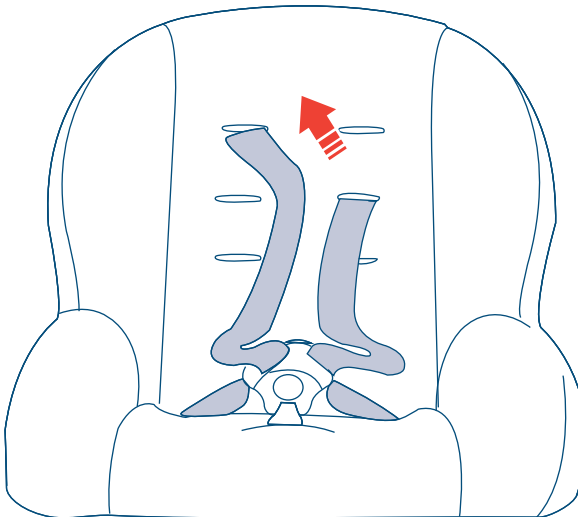

assembly instructions, إرشادات التجميع , دستورالعمل نصب قطعات , instructions de montage, montageanweisungen, οδηγίες για τη συναρμολόγηση, instruksi perakitan, 조립 설명서, 组装说明, instrukcja montażu, instruções para montagem, инструкции по сборке, instrucciones de montaje, คำแนะนำสำหรับการประกอบ, kurulum talimatları

7

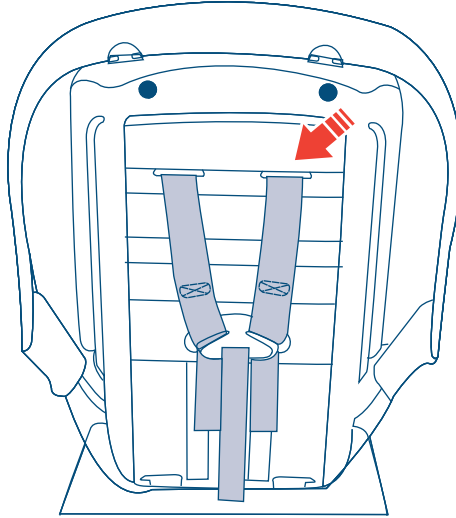

8

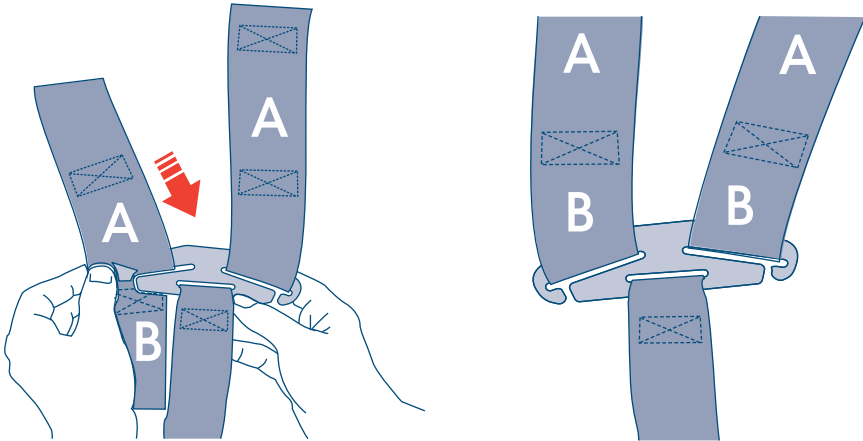

assembly instructions, إرشادات التجميع , دستور العمل نصب قطعات , instructions de montage, montageanweisungen, οδηγίες για τη συναρμολόγηση, instruksi perakitan, 조립 설명서, 组装说明, instrukcja montażu, instruções para montagem, инструкции по сборке, instrucciones de montaje, คำแนะนำสำหรับการประกอบ, kurulum talimatları

9

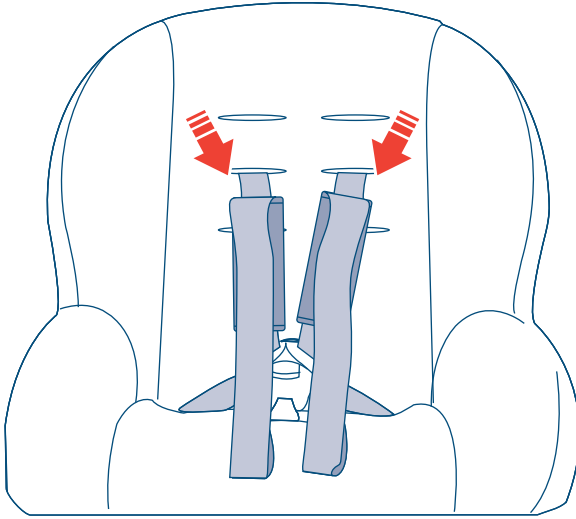

10

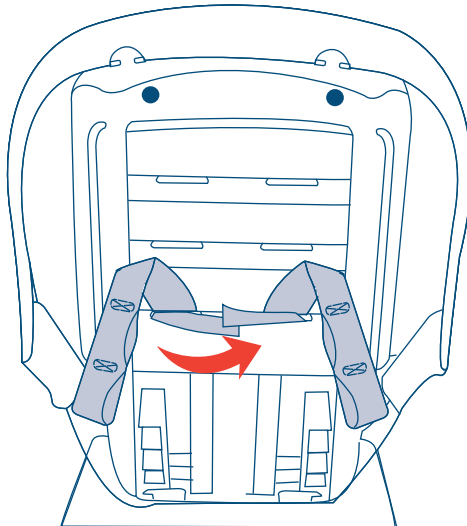

assembly instructions, إرشادات التجميع , دستور العمل نصب قطعات , instructions de montage, montageanweisungen, οδηγίες για τη συναρμολόγηση, instruksi perakitan, 조립 설명서, 组装说明, instrukcja montażu, instruções para montagem, инструкции по сборке, instrucciones de montaje, คำแนะนำสำหรับการประกอบ, kurulum talimatları

11

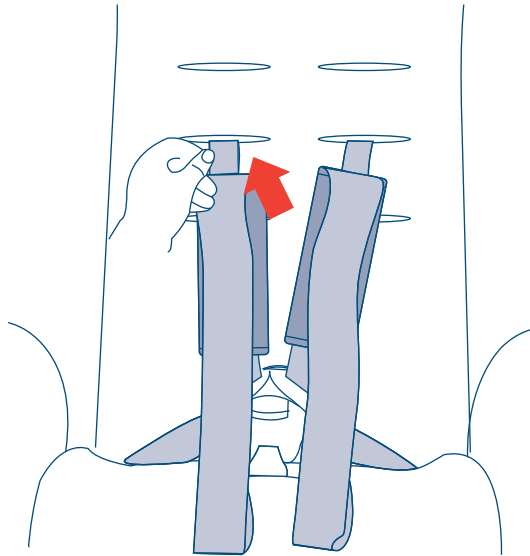

12

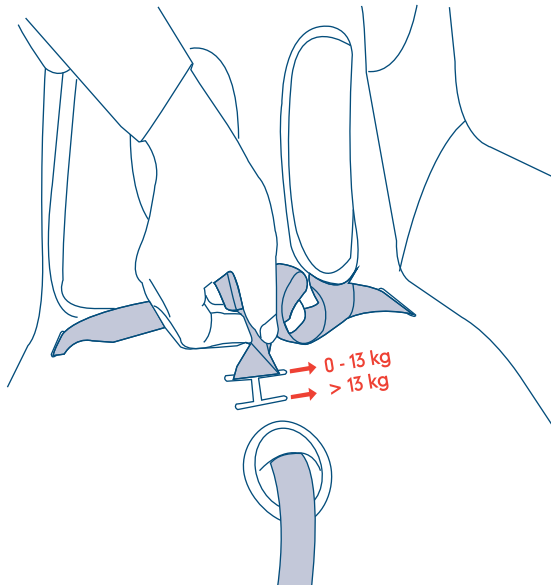

assembly instructions, إرشادات التجميع , دستورالعمل نصب قطعات , instructions de montage, montageanweisungen, οδηγίες για τη συναρμολόγηση, instruksi perakitan, 조립 설명서, 组装说明, instrukcja montażu, instruções para montagem, инструкции по сборке, instrucciones de montaje, คำแนะนำสำหรับการประกอบ, kurulum talimatları

13

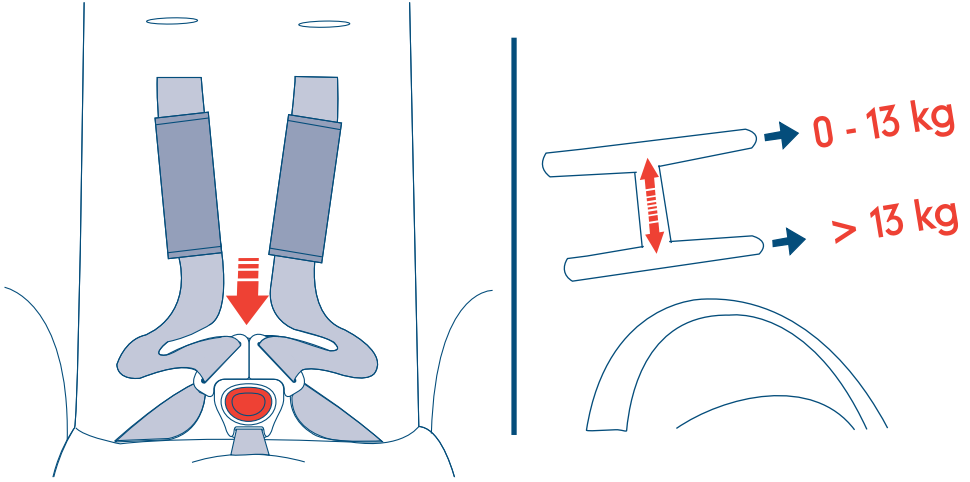

14

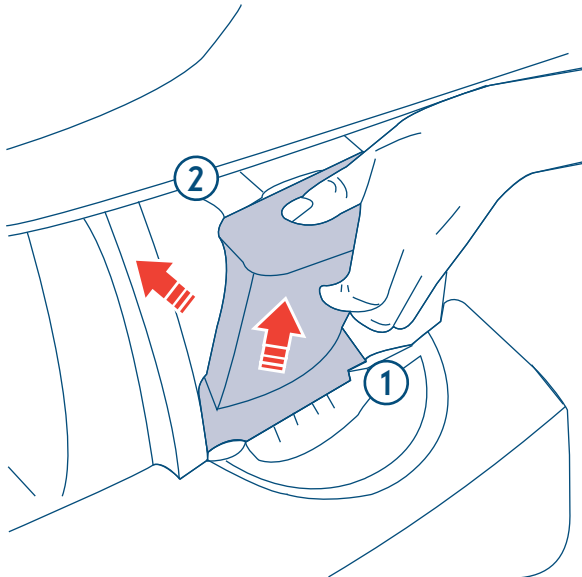

assembly instructions, إرشادات التجميع , دستورالعمل نصب قطعات , instructions de montage, montageanweisungen, οδηγίες για τη συναρμολόγηση, instruksi perakitan, 조립 설명서, 组装说明, instrucja montażu, instruções para montagem, инструкции по сборке, instrucciones de montaje, คำแนะนำสำหรับการประกอบ, kurulum talimatları

15

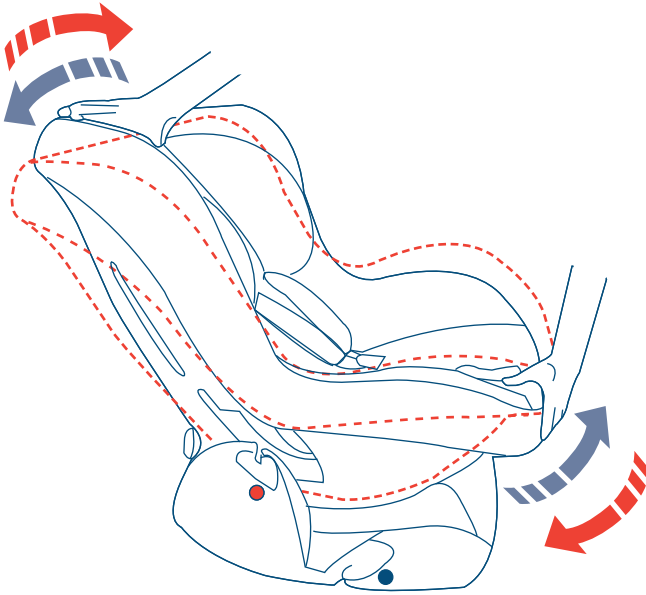

16

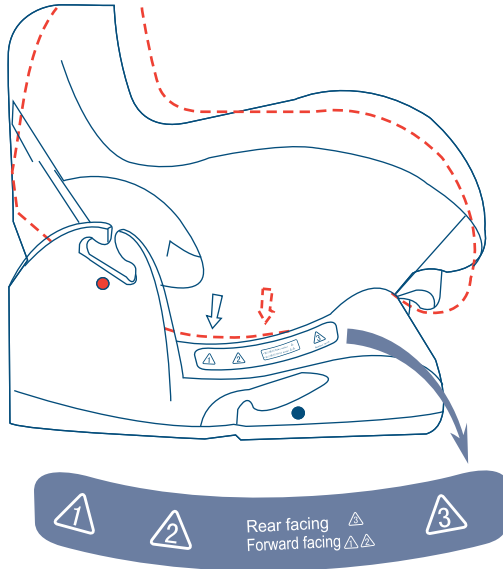

assembly instructions, إرشادات التجميع , دستور العمل نصب قطعات , instructions de montage, montageanweisungen, οδηγίες για τη συναρμολόγηση, instruksi perakitan, 조립 설명서, 组装说明, instrukcja montażu, instruções para montagem, инструкции по сборке, instrucciones de montaje, คำแนะนำสำหรับการประกอบ, kurulum talimatları

17

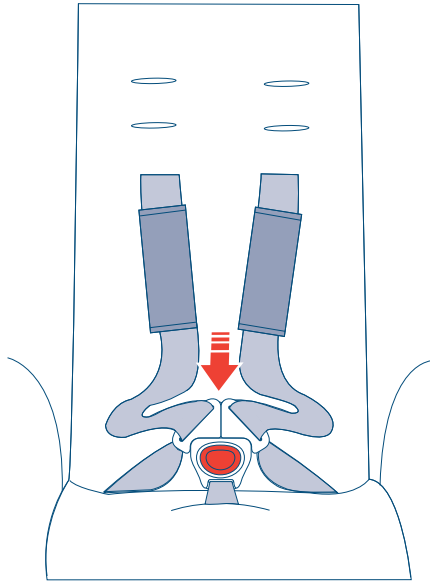

18

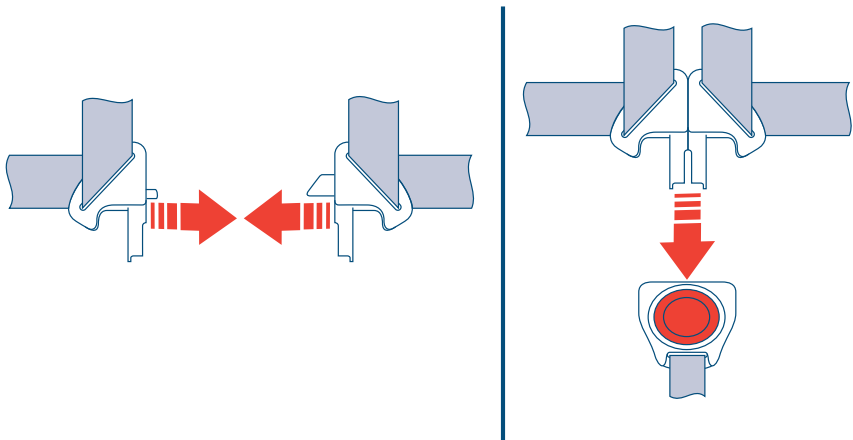

assembly instructions, إرشادات التجميع , دستور العمل نصب قطعات , instructions de montage, montageanweisungen, οδηγίες για τη συναρμολόγηση, instruksi perakitan, 조립 설명서, 组装说明, instrukcja montażu, instruções para montagem, инструкции по сборке, instrucciones de montaje, คำแนะนำสำหรับการประกอบ, kurulum talimatları

19

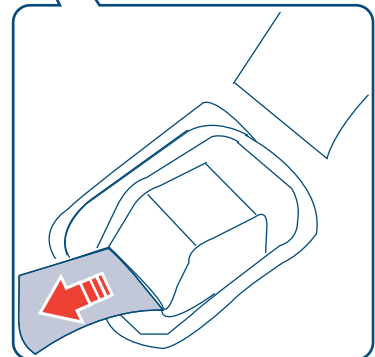
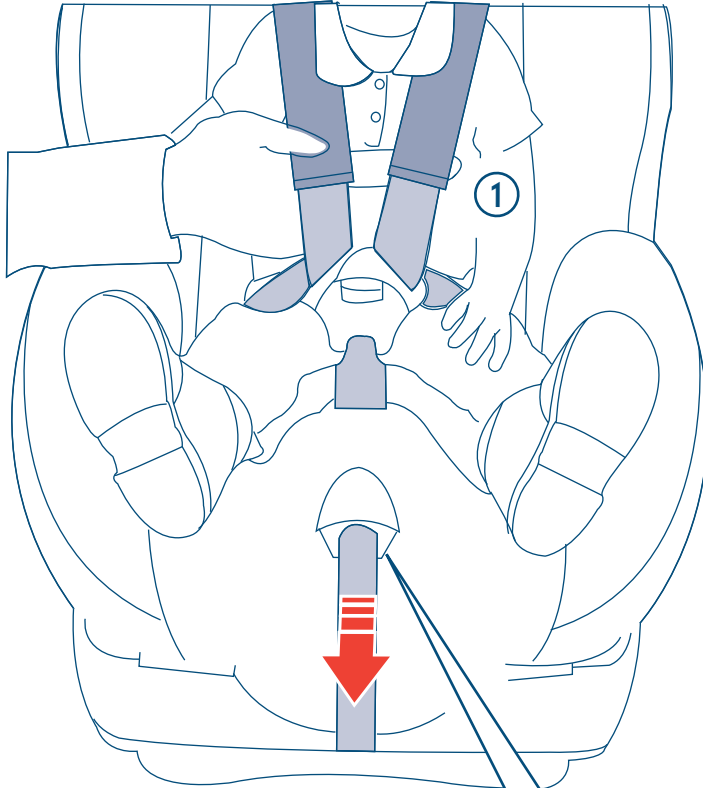

assembly instructions, إرشادات التجميع , دستورالعمل نصب قطعات , instructions de montage, montageanweisungen, οδηγίες για τη συναρμολόγηση, instruksi perakitan, 조립 설명서, 组装说明, instrukcja montażu, instruções para montagem, инструкции по сборке, คำแนะนำสำหรับการประกอบ, kurulum talimatları

20

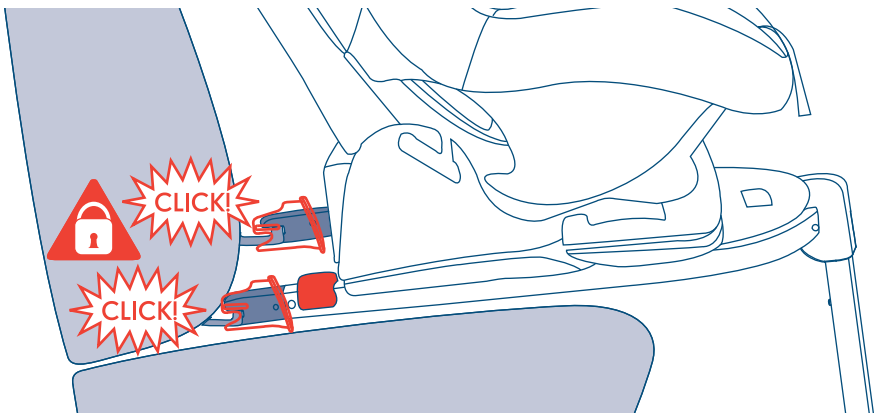
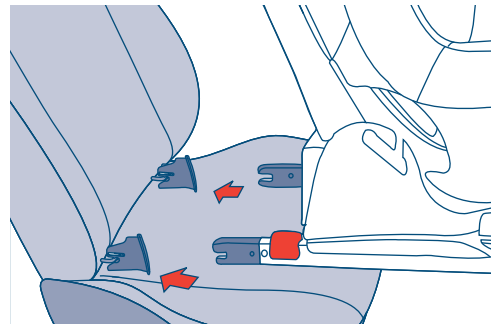
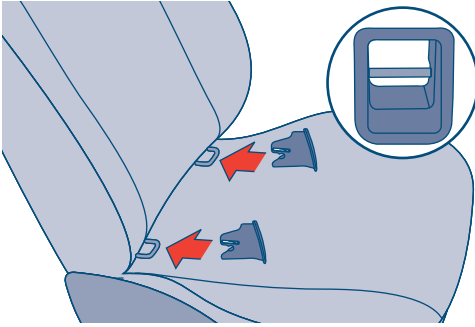
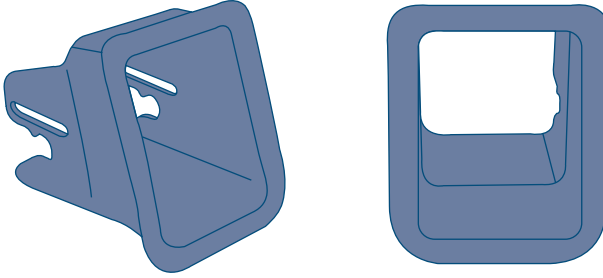

assembly instructions, إرشادات التجميع , دستورالعمل نصب قطعات , instructions de montage, montageanweisungen, οδηγίες για τη συναρμολόγηση, instruksi perakitan, 조립 설명서, 组装说明, instrukcja montażu, instruções para montagem, инструкции по сборке, instrucciones de montaje, คำแนะนำสำหรับการประกอบ, kurulum talimatları

21

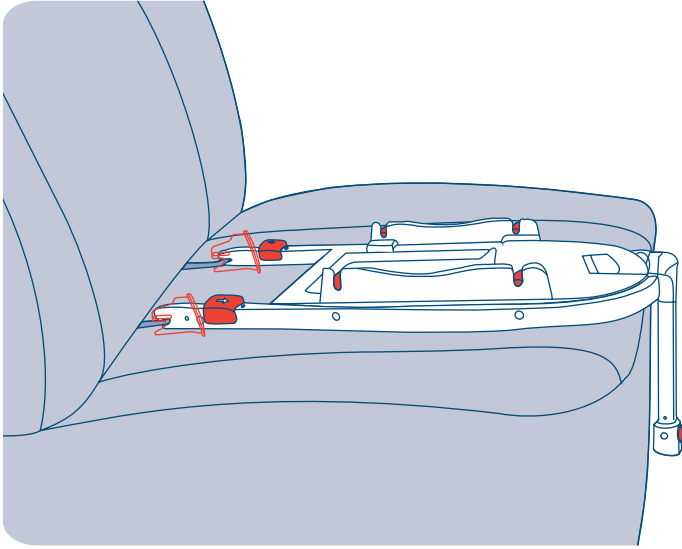

22

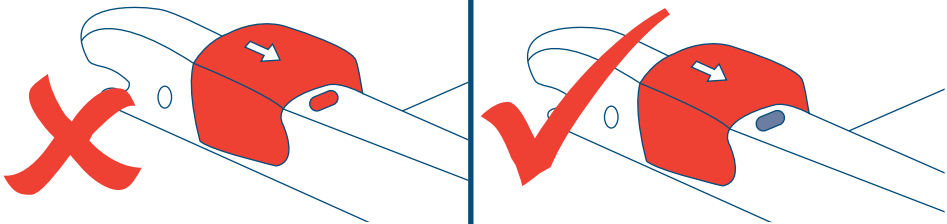
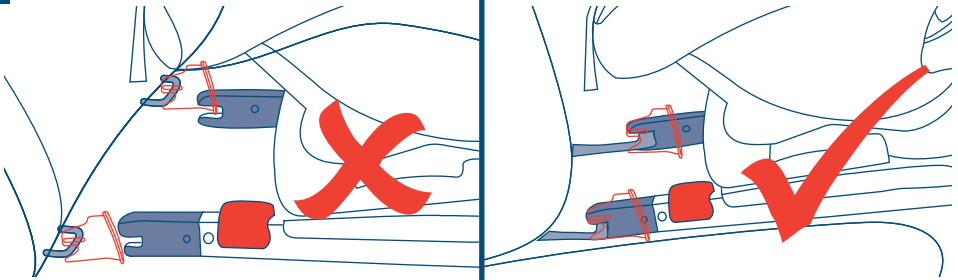

assembly instructions, إرشادات التجميع , دستورالعمل نصب قطعات , instructions de montage, montageanweisungen, οδηγίες για τη συναρμολόγηση, instruksi perakitan, 조립 설명서, 组装说明, instrukcja montażu, instruções para montagem, инструкции по сборке, instrucciones de montaje, คำแนะนำสำหรับการประกอบ, kurulum talimatları

23

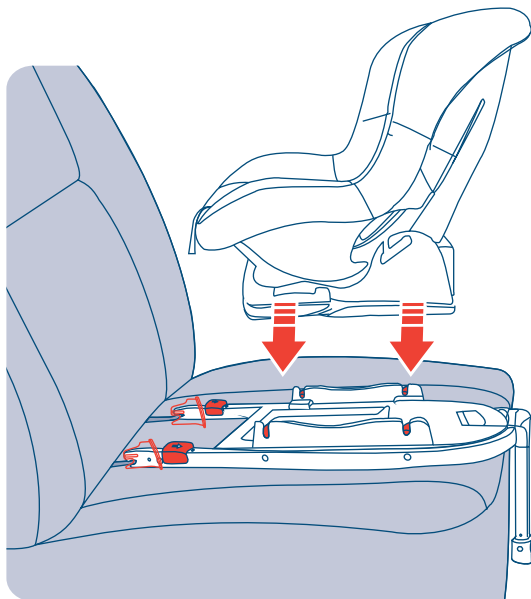

24

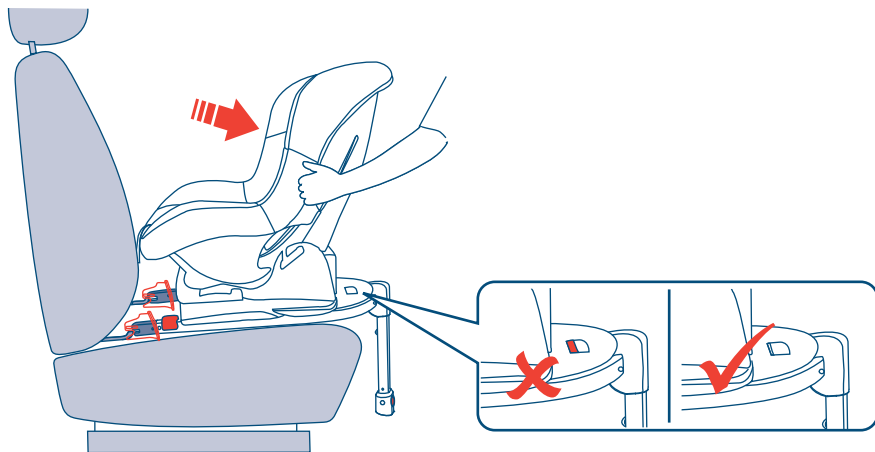

assembly instructions, إرشادات التجميع , دستورالعمل نصب قطعات , instructions de montage, montageanweisungen, οδηγίες για τη συναρμολόγηση, instruksi perakitan, 조립 설명서, 组装说明, instrukcja montażu, instruções para montagem, инструкции по сборке, instrucciones de montaje, คำแนะนำสำหรับการประกอบ, kurulum talimatları

25

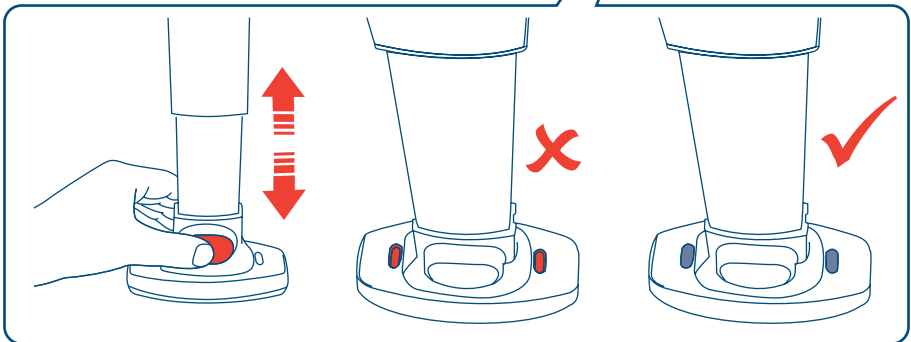
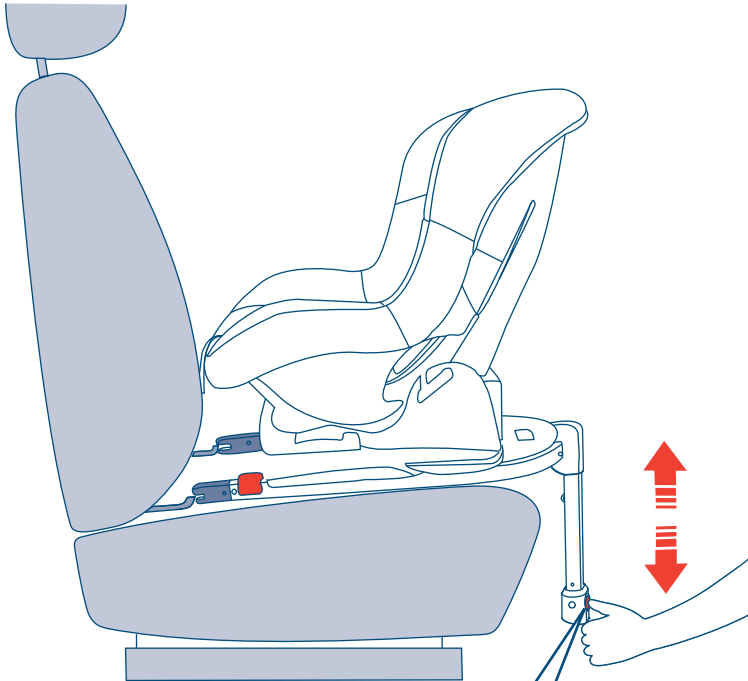

assembly instructions, إرشادات التجميع , دستورالعمل نصب قطعات , instructions de montage, montageanweisungen, οδηγίες για τη συναρμολόγηση, instruksi perakitan, 조립 설명서, 组装说明, instrukcja montażu, instruções para montagem, инструкции по сборке, instrucciones de montaje, คำแนะนำสำหรับการประกอบ, kurulum talimatları

26

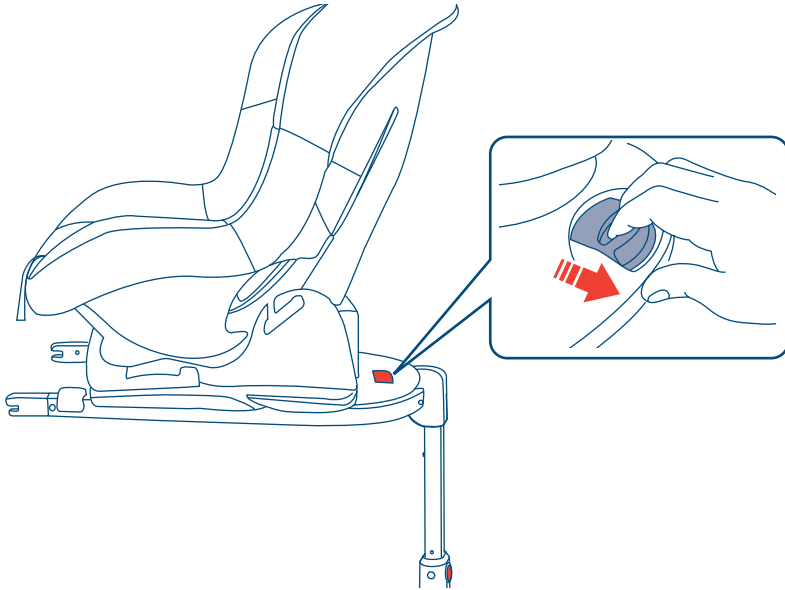

27

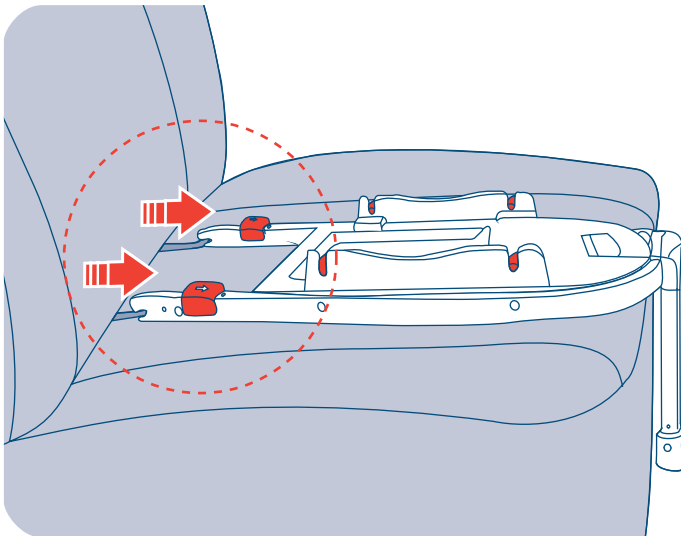

assembly instructions, إرشادات التجميع , دستورالعمل نصب قطعات , instructions de montage, montageanweisungen, οδηγίες για τη συναρμολόγηση, instruksi perakitan, 조립 설명서, 组装说明, instrukcja montażu, instruções para montagem, инструкции по сборке, instrucciones de montaje, คำแนะนำสำหรับการประกอบ, kurulum talimatları

28

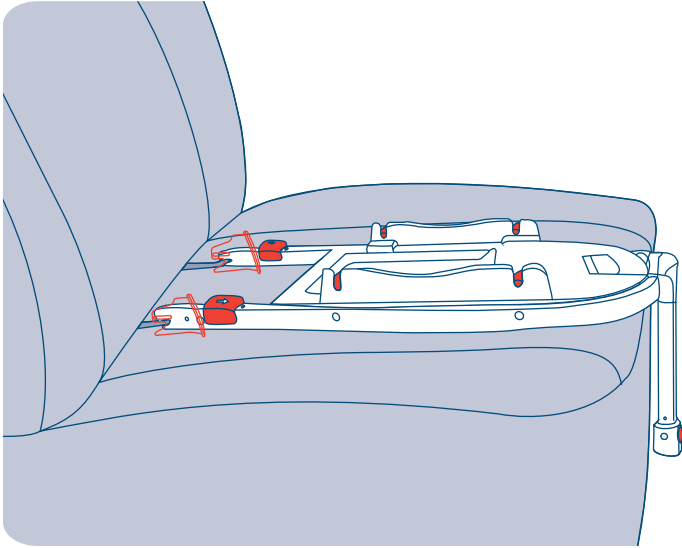

29

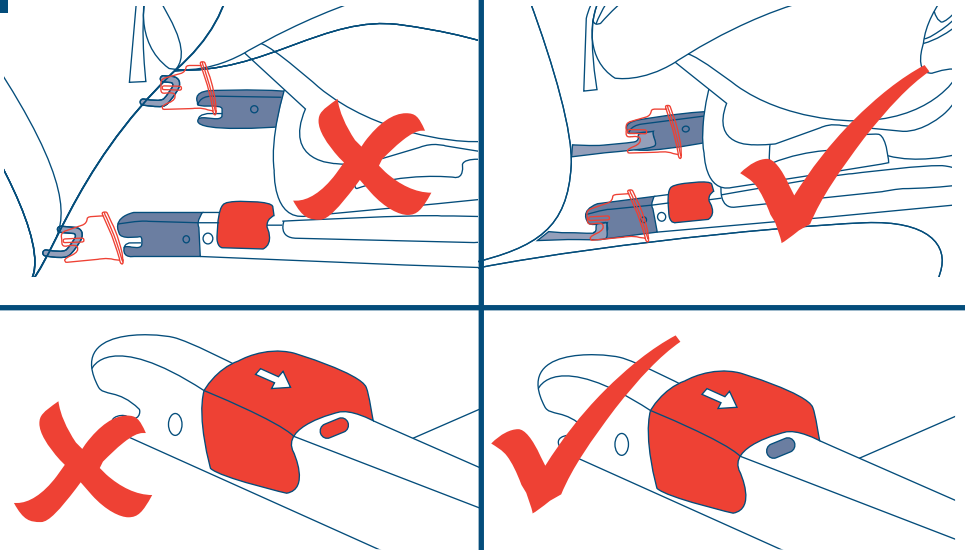

assembly instructions, إرشادات التجميع , دستورالعمل نصب قطعات , instructions de montage, montageanweisungen, οδηγίες για τη συναρμολόγηση, instruksi perakitan, 조립 설명서, 组装说明, instrukcja montażu, instruções para montagem, инструкции по сборке, instrucciones de montaje, คำแนะนำสำหรับการประกอบ, kurulum talimatları

30

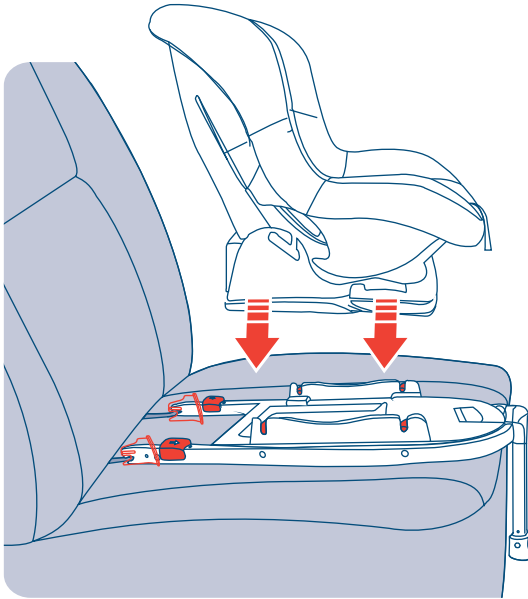

31

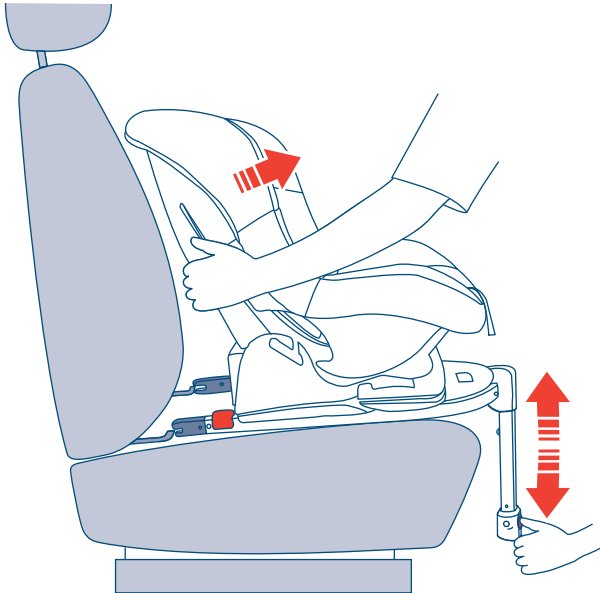

assembly instructions, إرشادات التجميع , دستورالعمل نصب قطعات , instructions de montage, montageanweisungen, οδηγίες για τη συναρμολόγηση, instruksi perakitan, 조립 설명서, 组装说明, instrukcja montażu, instruções para montagem, инструкции по сборке, instrucciones de montaje, คำแนะนำสำหรับการประกอบ, kurulum talimatları

32

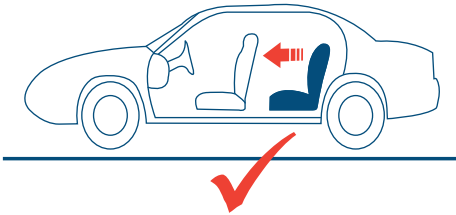
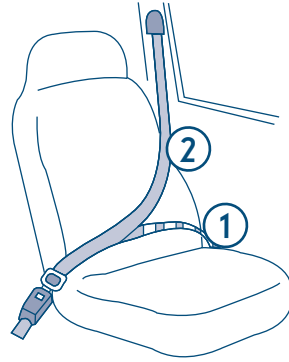
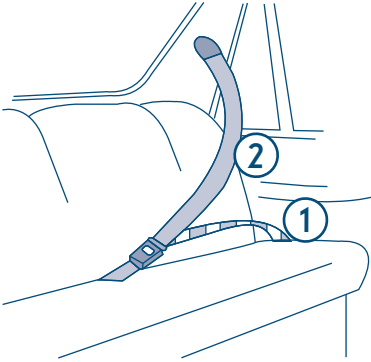

assembly instructions, إرشادات التجميع , دستورالعمل نصب قطعات , instructions de montage, montageanweisungen, οδηγίες για τη συναρμολόγηση, instruksi perakitan, 조립 설명서, 组装说明, instrukcja montażu, instruções para montagem, инструкции по сборке, instrucciones de montaje, คำแนะนำสำหรับการประกอบ, kurulum talimatları

33

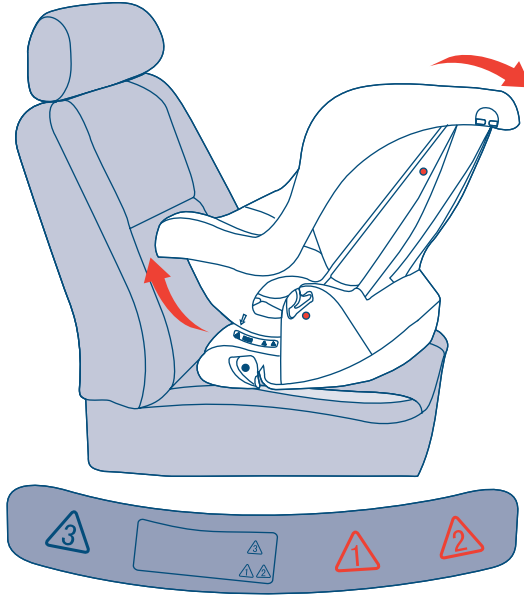

34

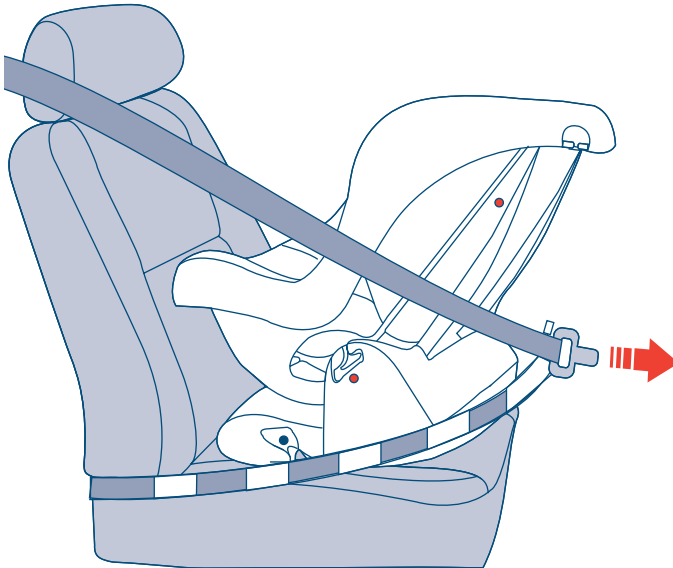

assembly instructions, إرشادات التجميع , دستورالعمل نصب قطعات , instructions de montage, montageanweisungen, οδηγίες για τη συναρμολόγηση, instruksi perakitan, 조립 설명서, 组装说明, instrukcja montażu, instruções para montagem, инструкции по сборке, instrucciones de montaje, คำแนะนำสำหรับการประกอบ, kurulum talimatları

35

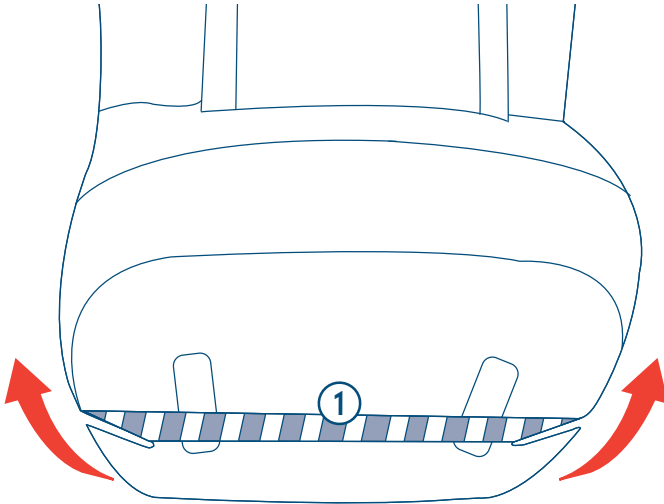

36

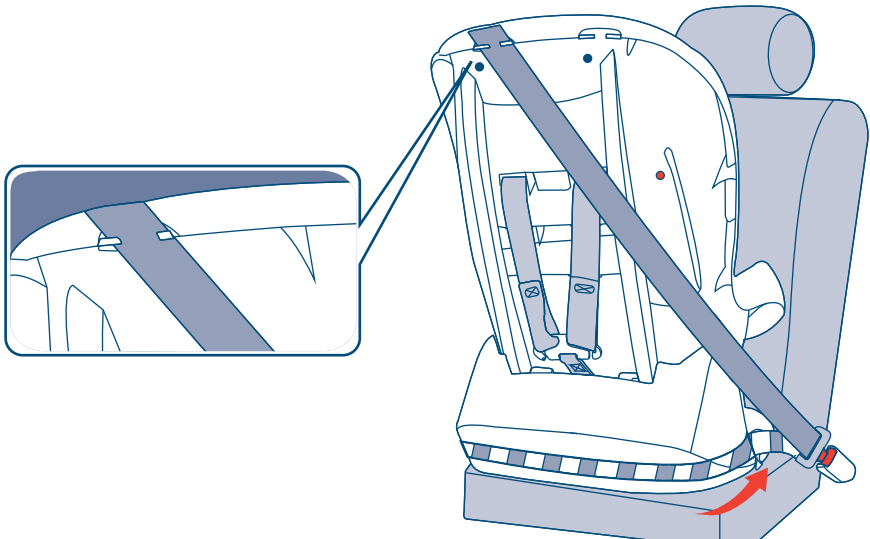

assembly instructions, إرشادات التجميع , دستورالعمل نصب قطعات , instructions de montage, montageanweisungen, οδηγίες για τη συναρμολόγηση, instruksi perakitan, 조립 설명서, 组装说明, instruccja montażu, instruções para montagem, инструкции по сборке, instrucciones de montaje, คำแนะนำสำหรับการประกอบ, kurulum talimatları

37

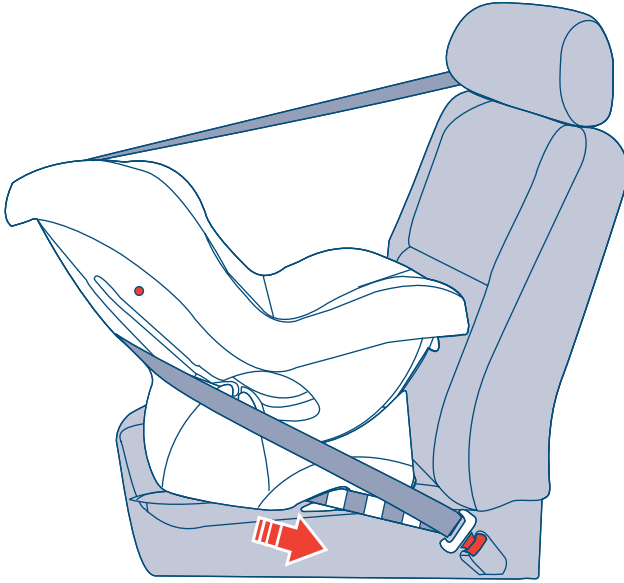

38

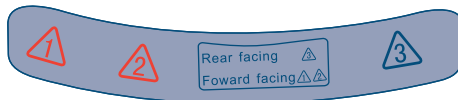
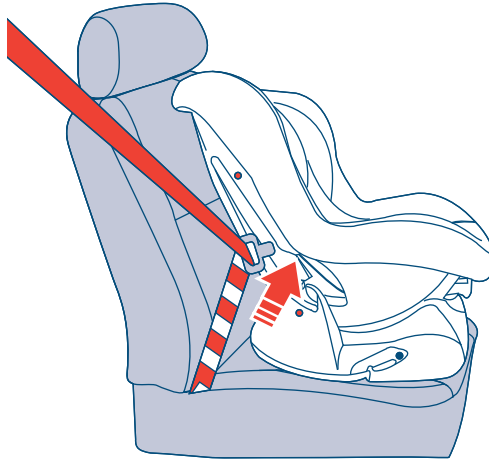

assembly instructions, إرشادات التجميع , دستورالعمل نصب قطعات , instructions de montage, montageanweisungen, οδηγίες για τη συναρμολόγηση, instruksi perakitan, 조립 설명서, 组装说明, instrukcja montażu, instruções para montagem, инструкции по сборке, instrucciones de montaje, คำแนะนำสำหรับการประกอบ, kurulum talimatları

39

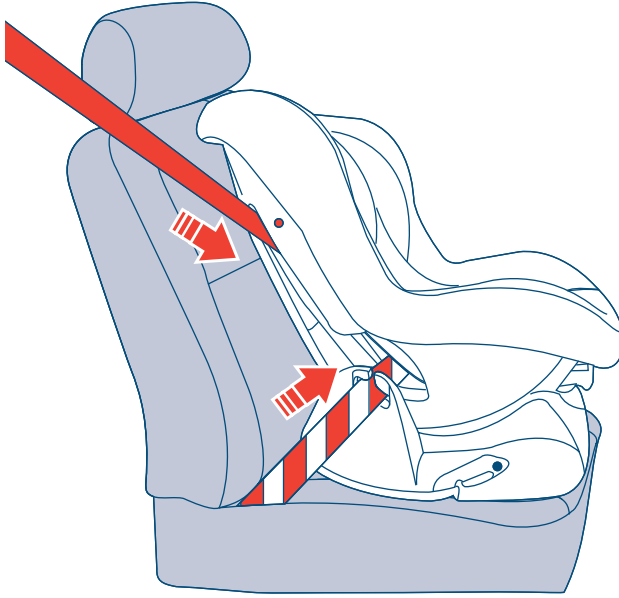

40

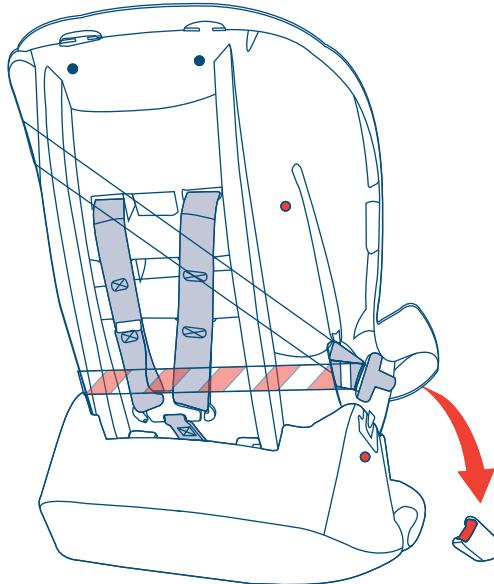

assembly instructions, إرشادات التجميع , دستورالعمل نصب قطعات , instructions de montage, montageanweisungen, οδηγίες για τη συναρμολόγηση, instruksi perakitan, 조립 설명서, 组装说明, instrukcja montażu, instruções para montagem, инструкции по сборке, instrucciones de montaje, คำแนะนำสำหรับการประกอบ, kurulum talimatları

41

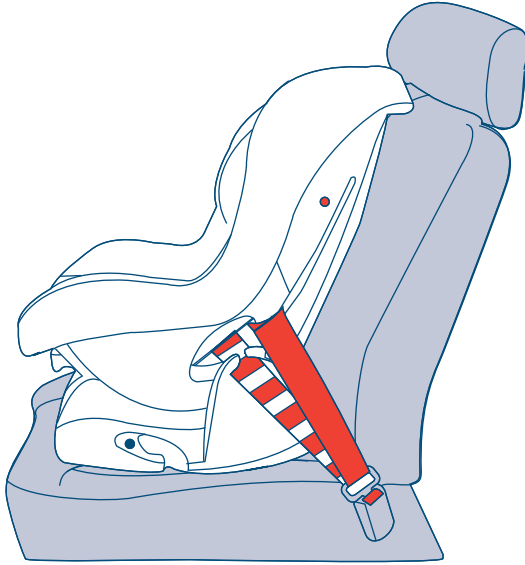

42

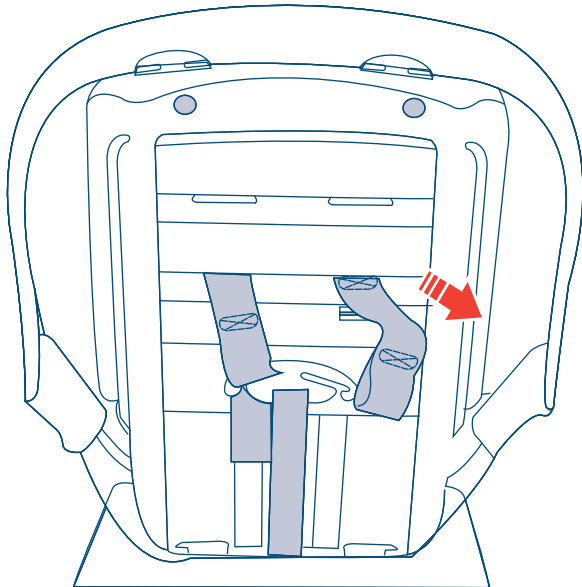

assembly instructions, إرشادات التجميع , دستور العمل نصب قطعات , instructions de montage, montageanweisungen, οδηγίες για τη συναρμολόγηση, instruksi perakitan, 조립 설명서, 组装说明, instrukcja montażu, instruções para montagem, инструкции по сборке, instrucciones de montaje, คำแนะนำสำหรับการประกอบ, kurulum talimatları

43

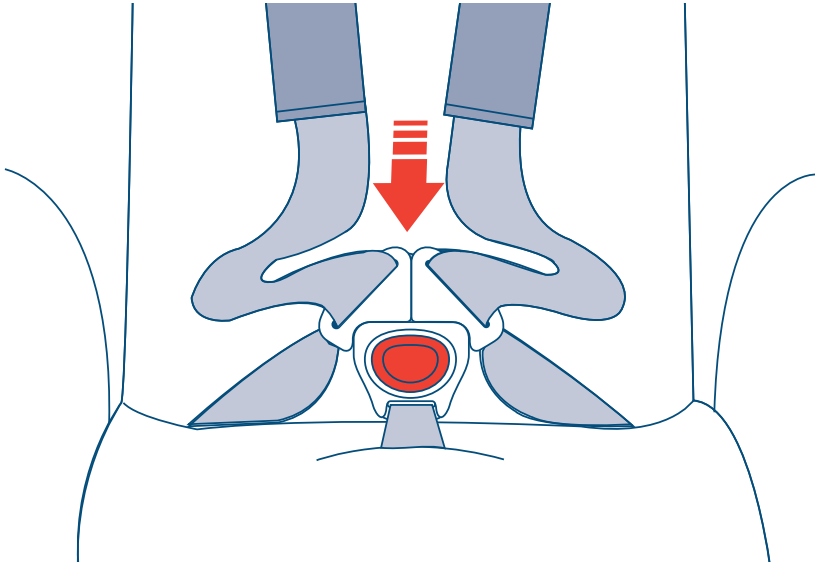

44

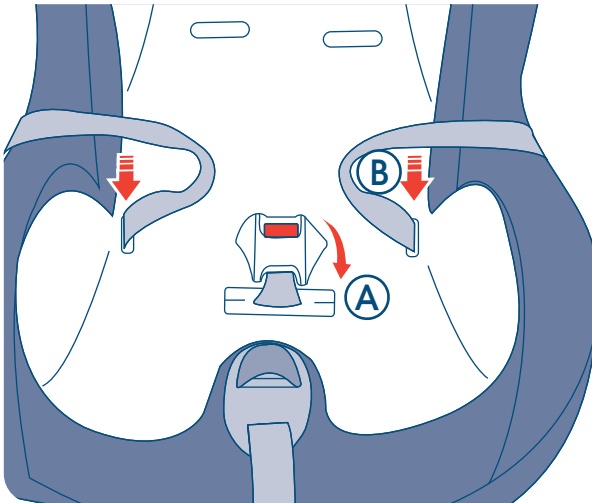

assembly instructions, إرشادات التجميع , دستور العمل نصب قطعات , instructions de montage, montageanweisungen, οδηγίες για τη συναρμολόγηση, instruksi perakitan, 조립 설명서, 组装说明, instrukcja montażu, instruções para montagem, инструкции по сборке, instrucciones de montaje, คำแนะนำสำหรับการประกอบ, kurulum talimatları

45

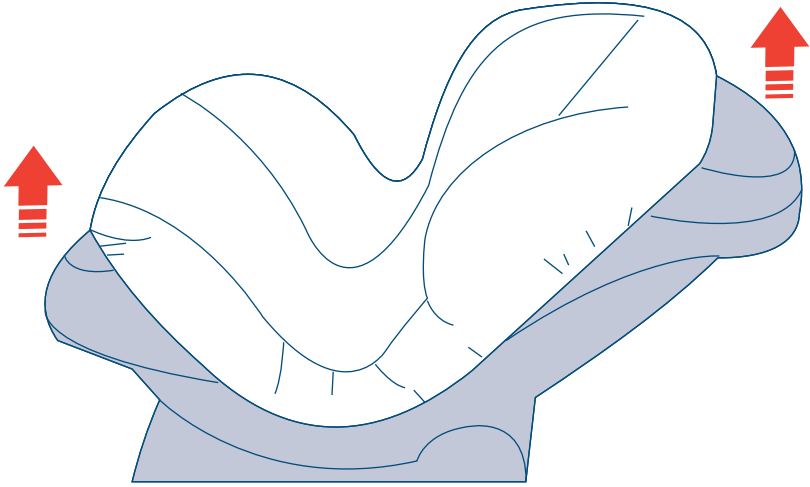

final checklist, قائمة الفحص النهائية , لسبت موجودى نهائى , liste de contrôle finale, abschließende prüfliste, τελική λίστα ελέγχου, daftar periksa akhir, 최종 점검 목록, 最終検査表, κοίσcowa lista kontrolna, lista de verificação final, окончательный проверочный лист, lista de comprobación final, รายการตรวจสุดท้าย, son kontrol listesi

1. Check that your child seat is secure before each journey.
2. Check you have installed your child seat correctly, using the ISOFIX connectors, before use.
3. Make sure that there are no kinks or twists in the car seat belt.

1. تأكد من أن مقعد الطفل مثبت قبل كل رحلة.
2. تحقق من تركيب مقعد طفلك بشكل مناسب، باستخدام موصلات ISOFIX قبل الاستخدام.
3. تأكد من عدم وجود أي التواءات أو انحرافات في حزام مقعد السيارة أو المجموعة.

1. قبل از هر سفر بررسی کنید که صندلی کودکتان محکم باشد.
2. قبل از استفاده بررسی کنید که صندلی کودک را با استفاده از اتصالات ISOFIX به درستی نصب کرده باشید.
3. مطمئن شوید که هیچ تاب یا پیچشی در کمربند ایمنی یا کمربند مهار وجود نداشته باشد.

1. Vérifiez que votre siège auto est bien fixé avant chaque déplacement.
2. Vérifiez que vous avez correctement installé votre siège auto en utilisant les attaches ISOFIX avant utilisation.
3. Assurez-vous que la ceinture de sécurité et le harnais ne sont vrillés à aucun endroit.

1. Prüfen Sie vor jedem Fahrtrtritt, ob der Kindersitz sicher angebracht ist.
2. Prüfen Sie vor der Verwendung mit den ISOFIX-Anschlüssen, ob Sie den Kindersitz korrekt installiert haben.
3. Sorgen Sie dafür, dass sich Auto- bzw. Kindersicherheitsgurt nicht verdreht oder verknötet hat.

1. Ελέγχετε αν έχετε ασφαλίσει σωστά το παιδί σας πριν από κάθε μετακίνηση.
2. Πριν τη χρήση, βεβαιωθείτε ότι έχετε εγκαταστήσει σωστά το παιδικό κάθισμα, χρησιμοποιώντας τα σημεία σύνδεσης ISOFIX.
3. Βεβαιωθείτε ότι η ζώνη ασφαλείας δεν συστρέφεται σε κανένα σημείο.

final checklist, قائمة الفحص النهائية , لسيت موجودى نهائى , liste de contrôle finale, abschließende prüfliste, τελική λίστα ελέγχου, daftar periksa akhir, 최종 점검 목록, 最終検査表, końcowa lista kontrolna, lista de verificação final, окончательный проверочный лист, lista de comprobación final, รายการตรวจสุดท้าย, son kontrol listesi

1. Pastikan kursi anak Anda sudah terpasang aman sebelum setiap kali akan melakukan perjalanan.
2. Sebelum digunakan, periksalah apakah Anda telah memasang kursi pengaman anak Anda secara benar dengan menggunakan konektor ISOFIX.
3. Pastikan tidak ada pelintiran atau belitan di sabuk pengaman mobil atau di sabuk pengaman kursi anak.

1. 출발 전에 매번 아이용 카시트가 안정적으로 고정되었는지를 확인합니다.
2. 사용 전 ISOFIX 연결부를 이용해 유아용 시트가 올바르게 설치되었는지 확인하십시오.
3. 카시트 벨트 또는 하네스에 꼬임이나 비틀림이 없어야 합니다.

1. 出行前，检查儿童安全座椅是否固定牢靠。
2. 使用前，请使用ISOFIX连接器检查您是否正确安装了儿童座椅。
3. 确保汽车安全带或安全带无扭结。

1. Przed każdą podróżą upewnij się, że fotelik dla dzieci jest odpowiednio zamocowany.
2. Przed użyciem sprawdź poprawność zainstalowania fotelika, przy wykorzystaniu złączy systemu ISOFIX.
3. Upewnij się, że na pasach bezpieczeństwa i na uprząży nie ma supłów, ani że uprząż i pasy nie są poskręcane.

1. Verifique se a cadeira infantil está presa antes de cada viagem.
2. Verifique se instalou a cadeira infantil de forma correta utilizando os conectores ISOFIX antes de usá-la.
3. Verifique se não há dobras ou torções no cinto de segurança do carro e no suporte.

final checklist, قائمة الفحص النهائية , لسیت موجودی نهایی , liste de contrôle finale, abschließende prüfliste, τελική λίστα ελέγχου, daftar periksa akhir, 최종 점검 목록, 最終検査表, końcowa lista kontrolna, lista de verificação final, окончательный проверочный лист, lista de comprobación final, รายการตรวจสอบสุดท้าย, son kontrol listesi

1. Перед каждой поездкой проверяйте, что автомобильное сиденье безопасности вашего ребенка надежно закреплено.
2. Перед использованием проверьте, правильно ли вы установили детское сиденье с помощью соединительных фиксаторов ISOFIX.
3. Убедитесь в отсутствии перегибов или перекрутов автомобильных ремней безопасности и ремней безопасности детского сиденья.

1. Compruebe que la silla de seguridad esté bien colocada antes de cada viaje.
2. Compruebe que ha instalado la silla de seguridad correctamente con las fijaciones ISOFIX, antes de usar.
3. Asegúrese de que el cinturón de seguridad o el arnés no esté doblado ni retorcido.

1. ตรวจสอบว่าที่นั่งเด็กได้ติดตั้งไว้อย่างแน่นหนาแล้วก่อนการเดินทางแต่ละครั้ง
2. ก่อนใช้ โปรดตรวจสอบว่าคุณได้ติดตั้งที่นั่งเด็กอย่างถูกต้องแล้ว โดยใช้ตัวเชื่อมต่อ ISOFIX
3. ตรวจสอบให้แน่ใจว่าไม่มีด้ายหรือรอยบิดเบือนในเข็มขัดหรือสายรัดของที่นั่งเด็กในรถ

1. Yola çıkmadan önce her zaman çocuğunuzun koltuğunun güvenli olduğunu kontrol ediniz.
2. Kullanmadan önce, çocuk oto koltuğunuzu ISOFIX bağlantılarını kullanarak doğru olarak taktiğinizi kontrol ediniz.
3. Arabanın emniyet kemerinde yada çocuk koltuğunun kemeri ve kayışlarında herhangi bir kırılma ve bükülme olmadığından emin olunuz.

IMPORTANT, RETAIN FOR FUTURE REFERENCE : READ CAREFULLY

WARNING! The car safety seat offers maximum protection and is only safe when used in accordance with the instructions.

WARNING! Your child's safety may be affected if you do not follow these instructions.

WARNING! No alterations may be made to the child restraint, as this could effect the overall safety of the seat.

WARNING! Rigid items and plastic parts of the child restraint must be positioned and installed so that they do not, under normal everyday use of the vehicle, become trapped by a moveable seat or in a door of the vehicle.

WARNING! Ensure that all luggage/objects, on the parcel shelf for instance, likely to cause injury in the event of an accident are properly secured.

WARNING! After an accident your car safety seat should be replaced. Although it may appear undamaged, if you were to have another accident it may not protect your child as well as it should.

WARNING! Always use the restraint system.

WARNING! Always ensure the child restraint is securely attached before setting off.

WARNING! Do not use any load-bearing contact points other than those described in the instructions and marked on the restraint system.

DO NOT place rear-facing child seat on front seat with airbag.

DEATH OR SERIOUS injury can occur.

The car safety seat must not be used without the cover. Always use an ORIGINAL car safety seat cover, as the cover contributes to the safety of the seat.

WARNING! Do not place the car safety seat on high surfaces, such as tables, worktops, beds, etc., due to the risk of falling.

This product is not intended for prolonged periods of sleeping.

IMPORTANT - Do not use forward facing before the child's weight exceeds 13kg/28lbs.

WARNING! If you are in any doubt about installation and proper use of your seat, please contact your nearest Mothercare store.

WARNING! Before use check that the child restraint is compatible for use in your car by referring to the vehicle handbook.

WARNING! Never place your child in the seat without securing them with the harness.

WARNING! The seat should always be secured with a seat belt, even when not in use.

WARNING! Always check that folding seats in the vehicle are locked securely before installing the child restraint.

WARNING! When a child is in the front seat, the lighter passenger should be behind the child, whilst taking into account child car seat contact with vehicle seats throughout the development of new products, Mothercare cannot accept responsibility for damage occurring to vehicle seats or seat belts.

WARNING! We strongly advise that child car seats are not bought or sold second-hand, as you can never be sure if the seat has been involved in an accident or otherwise damaged.

care of your product

- The cover and accessories are removable for cleaning
- Refer to sewn in labels for fabric care instructions.
- Wipe clean plastic and metal components and the harness with a damp cloth.
- Food and drink may find their way inside the buckle of the harness. This may stop it working properly. Wash in warm water until clean.
- Allow parts to dry naturally and fully before storing or use.
- Do not use abrasive cleaners, ammonia, bleach, spirit or solvent based cleaners, detergents, washing up liquid or dye on any part of the seat, as these may weaken the harness and the seat.
- Do not Lubricate or oil any part of the seat.
- Do not allow the child seat to come into contact with corrosive substances e.g. battery acid.
- Store in a dry, safe place when not being used, away from heat sources or direct sunlight.
- Do not place heavy objects on top of the child car seat.

customer care

Your child's safety is your responsibility

If you have a problem with this product or require replacement parts, please contact your nearest Mothercare store or telephone the Mothercare Customer Care Line on 0844 875 5111.

Alternatively write to:

Customer Care
Mothercare
Cherry tree road
Watford
Herts. WD24 6SH

www.mothercare.com

هام! احتفظ بها للرجوع إليها عند الحاجة. الرجاء قراءتها بدقة

- تحذير! يوفر مقعد أمان السيارة الحماية القصوى وهو أمر فقط عندما يستخدم وفقاً للإرشادات.
- تحذير! قد تتعرض سلامة طفلك إذا لم تتبع هذه التعليمات.
- تحذير! لا يجوز إجراء تعديلات على نظام تأمين سلامة الطفل، فقد يؤدي ذلك إلى الإضرار بناحي الأمان العامة للمقعد.
- تحذير! الأشياء الصلبة والأجزاء البلاستيكية بنظام تأمين سلامة الطفل يجب وضعها وتركيبها على نحو لا يجعلها في ظل الاستخدام اليومي الطبيعي للمركبة عرضة للانحسار بواسطة المقعد القابل للحرك أو في باب المركبة.
- تحذير! تأكد من إحكام تثبيت جميع الأمتعة/الأشياء على رف الأمتعة فقد يؤدي عدم إحكام تثبيتها عند وقوع حادث إلى التعرض للإصابة.
- تحذير! بعد وقوع حادث، يجب استبدال مقعد أمان الطفل بالسيارة. حتى ولو لم تظهر عليه علامات تلف، إذا تعرض لحادث آخر فقد لا يوفر الحماية لطفلك بشكل جيد كما ينبغي.
- تحذير! استخدمني دائماً نظام الكعب.
- تحذير! تأكد دوماً من أن نظام تأمين سلامة الطفل مثبت بإحكام قبل الشروع في القيادة.
- تحذير! لا تستخدم أي نقاط تلامس ذات تحميل حمولة بخلاف تلك المحددة في التعليمات والموضوع عليها علامات في نظام تأمين السلامة.
- تحذير! لا تضع مقعد الطفل المتجه للخلف في المقعد الأمامي المزود بوسادة هوائية. فقد تحدث إصابة جسيمة أو الوفاة.
- يجب عدم استخدام مقعد الأمان بالسيارة بدون غطاء. استخدمني دائماً الغطاء الأصلي لمقعد الأمان بالسيارة، حيث أن الغطاء يساهم في أمان المقعد.
- تحذير! لا تضع مقعد الأمان في السيارة على الأسطح العالية كالمناضد أو طاولات العمل، السريع، وما شابه ذلك، وذلك لما ينطوي عليه من خطورة التعرض للسقوط.
- هذا المنتج ليس مصمم لينام به الطفل لفترات طويلة.
- لا تستخدم المقعد المتجه للأمام قبل أن يتجاوز وزن الطفل 13 كجم/28 رطل.
- تحذير! إذا كان لديك أي شك في التركيب والاستخدام الصحيحين للمقعد، فالرجاء الاتصال بأقرب متجر تابع لشركة Mothercare.
- تحذير! قبل الاستخدام، تحقق من أن نظام تثبيت الطفل متوافق للاستخدام في سيارتك من خلال الرجوع إلى كتيب تعليمات السيارة
- تحذير! لا تضع مطلقاً طفلك في مقعد بدون تثبيته بواسطة مجموعة التثبيت.
- تحذير: يجب دوماً تثبيت المقعد بحزام الأمان حتى في حال عدم الاستخدام.
- تحذير! تأكد دوماً من أن المقاعد القابلة للطي في المركبة مقفلة بإحكام قبل تركيب نظام تأمين سلامة الطفل.
- تحذير: عندما يوجد الطفل في المقعد الأمامي، يجب أن يكون الراكب الأقل وزناً خلف الطفل مع الأخذ في الاعتبار تلامس مقعد الطفل بالسيارة مع مقاعد السيارة مع تطور المنتجات الجديدة، لا تقبل شركة Mothercare أي مسؤولية حيال الضرر الذي قد يترتب عن استخدام مقاعد السيارة أو أحزمة الأمان.
- تحذير! نحن نوصي بشدة عدم شراء أو بيع أي مقاعد أمان أطفال مخصصة للسيارات من النوع المستعمل (مستهلك)، حيث لن نتأكد مطلقاً إذا ما كان المقعد قد تعرض لحادث أو أي نوع آخر من التلوثات.

الاعتناء بالمنتج

- الغطاء والملحقات قابلة للفك حتى يسهل تنظيفها.
- ارجع إلى الملمسقات المثبتة للاطلاع على تعليمات جهة التصنيع الخاصة بالعناية.
- استخدم قطعة قماش مبللة لمسح وتنظيف المكونات البلاستيكية والمعدنية وحزام التثبيت.
- ربما تتسرب بقايا الأطعمة والمشروبات إلى داخل إبزيم حزام التثبيت، وهو ما يمكن أن توقفه عن العمل بشكل مناسب. اغسله بالماء الدافئ حتى يتم تنظيفه.
- اترك الأجزاء حتى تجف بشكل طبيعي تماماً قبل تخزينها أو استخدامها.
- لا تستخدم المنظفات الكاشطة أو الأمونيا أو المبيضات أو الكحول أو المنظفات المحتوية على مواد مذيبة أو المطهرات أو سائل الغسيل أو الصبغات على أي جزء من المقعد، لأن ذلك يمكن أن يضعف حزام التثبيت والمقعد.
- لا تضع الشمع أو الزيت على أي جزء من المقعد.
- لا تعرض مقعد أمان الأطفال للمواد الأكلة مثل حمض البطارية.
- يُخزن في مكان جاف وآمن في حال عدم الاستخدام، وبعيداً عن مصادر الحرارة أو ضوء الشمس المباشر.
- لا تضع أي أشياء ثقيلة على مقعد أمان الأطفال في السيارة.

العناية بالعملاء

إذا واجهتكم مصاعب في استعمال هذا المنتج، أو كنت بحاجة إلى قطع غيار، فالرجاء الاتصال بأقرب محل مادركير.

نکته ی مهم، برای استفاده آتی آن را ننگه دارید. با دقت مطالعه شود

هشدار! صندلی ایمنی ماشین از حداکثر میزان ایمنی برخوردار است و تنها زمانی ایمن است که طبق دستورالعمل های ارائه شده از آن استفاده گردد. هشدار! اگر از این دستورالعمل ها پیروی نکنید ایمنی کودکان به خطر می افتد.

هشدار! هیچ گونه تغییر نباید در مهار کودک اعمال شود، زیرا این امر ممکن است ایمنی کلی صندلی را تحت الشعاع قرار دهد.

هشدار! اقلام سخت و قطعات پلاستیکی مهار کودک باید به گونه ای قرار گرفته و نصب شوند که طی استفاده معمول روزانه از خودرو، در صندلی متحرک خودرو و یا لای درب آن گیر نکنند.

هشدار! اطمینان کسب کنید که تمامی لوازم/اشیاء، بر روی تخت پشت صندلی عقب که ممکن است در صورت بروز تصادف موجب صدمه شوند، محکم هستند.

هشدار! پس از تصادف، صندلی ایمنی خودرو شما باید تعویض شود. گر چه ممکن است اینگونه به نظر برسد که صدمه ندیده است، اگر تصادف دیگری برایتان رخ دهد، ممکن است به نحو بایسته از کودکان محافظت نکنند.

هشدار! همواره از سیستم مهار استفاده کنید.

هشدار! همواره قبل از عزیمت اطمینان کسب کنید که مهار کودک به طور محکم وصل شده باشد.

هشدار! از دیگر نقاط تماس باربر به جز موارد تشریح شده در دستورالعمل و علامت گذاری شده در سیستم مهار استفاده نکنید.

هشدار! صندلی کودک ماشین رو به عقب را بر روی صندلی جلو با کیسه ی هوا قرار ندهید. ممکن است منجر به مرگ یا صدمات جدی شود.

از صندلی ایمنی خودرو نباید بدون روکش استفاده شود. همواره از روکش صندلی ایمنی خودرو اصلی استفاده کنید زیرا این روکش باعث افزایش ایمنی صندلی می شود.

هشدار! صندلی ایمنی خودرو رو بر روی سطوح بلند، از قبیل میز، میز کار، تخت خواب و غیره بدلیل خطر سقوط قرار ندهید.

این محصول برای دوره های طولانی خواب طراحی نشده است.

تا قبل از رسیدن فرزندان به وزن 13 کیلوگرم/28 پوند از آن در حالت رو به جلو استفاده نکنید.

هشدار! اگر در مورد نصب و استفاده صحیح صندلی خود دچار تردید هستید، لطفاً با نزدیکترین فروشگاه Mothercare تماس بگیرید.

هشدار! با رجوع به دفترچه راهنمای خودرو، قبل از استفاده بررسی کنید که مهار کودک برای استفاده با خودروی شما سازگار است.

هشدار! هرگز فرزند خود را بدون بستن مهار درون صندلی قرار ندهید.

هشدار! این صندلی باید همیشه توسط کمر بند ایمنی، حتی زمانی که استفاده نمی شود، محکم شود.

هشدار! همواره بررسی کنید که صندلی های تاشو در خودرو قبل از نصب مهار کودک، به طور ایمن قفل شده باشند.

هشدار! هنگامی که یک کودک در صندلی جلو قرار دارد، فرد سبک تر باید پشت سر کودک باشد، گر چه Mothercare طی تولید محصولات جدید تماس صندلی کودک خودرو را با صندلی ها خودرو در نظر می گیرد، اما مسئولیت خسارت به صندلی ها خودرو یا کمر بندهای ایمنی را به عهده نمی گیرد.

هشدار! ما قویاً توصیه می کنیم که صندلی های کودک ویژه خودرو زمانی که کار کرده هستند، خرید و فروش نشوند، زیرا هرگز نمی توان اطمینان داشت که آن صندلی در تصادف بوده و یا صدمه دیده است یا خیر.

مراقبت از محصول خود

روکش و متعلقات جهت شستشو قابل باز شدن هستند.

برای دستورالعمل های مراقبت مربوط به پارچه، به برچسب دوخته شده درون کالسه مراجعه کنید.

قطعات پلاستیکی و فلزی و مهار را با دستمال پارچه ای نمدار تمیز کنید.

مواد غذایی و نوشیدنی ممکن است وارد سگک کمر بند مهار شوند. این امر ممکن است باعث اختلال در عملکرد صحیح آن شود.

در آب گرم بشوید تا پاک شود.

قبل از نگهداری در انبار یا استفاده، بگذارید قطعات به طور طبیعی و کامل خشک شوند.

از مواد شوینده ساینده، محلول آمونیاک، رنگبر، الکل یا شوینده های حلال، زداگرها، مایع شوینده یا رنگ بر روی هیچ قطعه ای از صندلی استفاده نکنید زیرا این موارد کمر بند مهار و صندلی را ضعیف می کنند.

هیچ قطعه ای از صندلی را روانکاری یا روغنکاری نکنید.

اجازه ندهید صندلی کودک با مواد خوردنده مثل اسید باتری تماس داشته باشد.

زمانی که از این محصول استفاده نمی کنید آن را در مکانی خشک و ایمن و دور از منابع گرمایی یا نور مستقیم خورشید نگهداری کنید.

اجسام سنگین را بر روی صندلی کودک ویژه خودرو قرار ندهید.

مراقب از سوی مشتری

مسئولیت ایمنی فرزند شما بر عهده شما است.

اگر در رابطه با این محصول دچار مشکل هستید یا نیاز است قطعات آن تعویض شود، لطفاً با نزدیک ترین فروشگاه Mothercare تماس بگیرید.

IMPORTANT, CONSERVEZ POUR RÉFÉRENCE ULTÉRIEURE : LISEZ ATTENTIVEMENT

AVERTISSEMENT ! Le siège-auto de sécurité offre une protection maximum et doit être utilisé conformément aux instructions pour garantir sa sécurité.

AVERTISSEMENT ! En cas de non respect de ces instructions, la sécurité de votre enfant pourrait ne pas être garantie.

AVERTISSEMENT ! Le dispositif de retenue pour enfant ne doit être altéré en aucun cas, car ceci pourrait affecter une partie ou toute la sécurité du siège.

AVERTISSEMENT ! Dans le cadre d'une utilisation quotidienne normale du véhicule, les éléments rigides et en plastique du dispositif de retenue pour enfant doivent être positionnés de façon à ne pas être coincés par un siège amovible ou dans une portière.

AVERTISSEMENT ! Assurez-vous que tous les bagages/objets, par exemple sur la lunette arrière, qui pourraient entraîner des blessures en cas d'accident, sont bien attachés.

AVERTISSEMENT ! Après un accident, vous devez remplacer le siège auto. La structure protectrice peut être endommagée de manière invisible, si vous deviez avoir un autre accident, le siège auto ne protégerait pas votre enfant correctement.

AVERTISSEMENT ! Toujours utiliser le système de retenue.

AVERTISSEMENT ! Assurez-vous toujours que le dispositif de retenue pour enfant est solidement attaché avant de partir.

AVERTISSEMENT ! N'utilisez pas de points de contact porteur autres que ceux décrits dans les instructions et marqués sur le dispositif de retenue pour enfant.

AVERTISSEMENT ! NE PAS utiliser ce siège auto dos à la route dans un siège passager avant équipé d'un airbag. Un airbag heurtant la coque risque de blesser gravement votre enfant ou même de le tuer.

Le siège auto de sécurité ne doit pas être utilisé sans la housse. Utilisez toujours la housse D'ORIGINE du siège auto de sécurité car la housse contribue à la sécurité du siège.

AVERTISSEMENT ! Ne placez pas le siège auto sur des surfaces élevées, comme des tables, surfaces de travail, lit, etc., en raison du risque de chute.

Ce produit n'est pas destiné à de longues périodes de sommeil.

Ne pas utiliser face à la route tant que le poids de l'enfant ne dépasse pas 13 kg.

AVERTISSEMENT ! En cas de doute concernant l'installation et l'utilisation de votre siège auto, veuillez contacter votre magasin Mothercare le plus proche.

AVERTISSEMENT ! Assurez-vous que le dispositif de retenue pour enfant est adapté à votre véhicule avant de l'utiliser en vous référant au manuel du véhicule.

AVERTISSEMENT ! N'installez jamais votre enfant dans le siège sans l'attacher avec le harnais.

AVERTISSEMENT ! Le siège devrait toujours être fixé avec une ceinture de sécurité, même lorsqu'il n'est pas utilisé.

AVERTISSEMENT ! Vérifiez toujours que les sièges pliables du véhicule sont bien verrouillés en place avant d'installer le dispositif de retenue pour enfant.

AVERTISSEMENT ! Lorsqu'un enfant est assis à l'avant, le passager le plus léger doit se trouver derrière l'enfant, bien que Mothercare prenne en compte le contact du siège auto avec les sièges du véhicule tout au long du processus de développement de ses nouveaux produits, nous ne pourrions aucunement être tenus responsables en cas de dégât encouru par les sièges ou les ceintures de sécurité du véhicule.

AVERTISSEMENT ! Nous vous recommandons vivement de ne pas revendre ou acheter un siège auto d'occasion étant donné que vous n'aurez aucune garantie qu'il n'a pas été impliqué dans un accident de la route.

Entretien de votre produit

- La housse et les accessoires peuvent être retirés pour le nettoyage.
- Veuillez consulter les consignes d'entretien figurant sur les étiquettes.
- Essuyez les composants en plastique et en métal ainsi que le harnais avec un chiffon humide.
- Des morceaux d'aliments et des boissons peuvent pénétrer dans la boucle du harnais. Ceci pourrait empêcher son fonctionnement normal. Lavez-le à l'eau chaude.
- Laissez les pièces sécher à l'air avant de les ranger et de les utiliser.
- Ne pas utiliser de produits nettoyants abrasifs, à base d'ammoniaque, d'eau de javel, d'alcool, de solvants, de détergents, de liquide vaisselle ou de colorants sur les pièces du siège, car ces produits pourraient réduire l'efficacité du harnais et du siège.
- Ne pas lubrifier ni huiler les pièces du siège.
- Evitez tout contact entre le siège-auto et des substances corrosives comme l'acide de la batterie, par exemple.
- Rangez votre équipement dans un endroit sec et sûr lorsqu'il n'est pas utilisé, à l'écart des sources de chaleur et des rayons directs du soleil.
- Ne jamais placer d'objets lourds sur le siège-auto.

service client

En cas de problème avec ce produit ou si avez besoin de pièces de rechange, veuillez contacter votre Magasin Mothercare le plus proche.

WICHTIG! ZUR SPÄTEREN VERWENDUNG AUFBEWAHREN: SORGFÄLTIG LESEN

WARNUNG! Dieser Autokindersitz bietet maximalen Schutz und ist nur sicher, wenn er den Anweisungen nach verwendet wird.

WARNHINWEIS! Nichtbefolgung dieser Anleitung könnte die Sicherheit Ihres Kindes gefährden.

WARNHINWEIS! An der Kinderrückhalteeinrichtung dürfen keine Änderungen vorgenommen werden, da dies die gesamte Sicherheit des Sitzes beeinträchtigen könnte.

WARNHINWEIS! Harte und Plastikteile der Kinderrückhalteeinrichtung müssen so positioniert und montiert werden, dass sie während normalen täglichen Gebrauchs des Fahrzeugs nicht von einem beweglichen Fahrzeugsitz oder in der Fahrzeughürde eingeklemmt werden können.

WARNHINWEIS! Sorgen Sie dafür, dass alle Gegenstände / Gepäckstücke z. B. am Schrägheck, die bei einem Unfall zu Verletzungen führen könnten, ordentlich gesichert sind.

WARNHINWEIS! Ihr Babyautositz sollte nach einem Unfall ersetzt werden. Er mag zwar unversehrt aussehen, schützt jedoch Ihr Kind bei einem weiteren Unfall möglicherweise nicht so gut wie er sollte, bei einem weiteren Unfall schützt er jedoch Ihr Kind möglicherweise nicht so gut, wie er sollte.

WARNHINWEIS! Verwenden Sie stets das Rückhaltesystem.

WARNHINWEIS! Achten Sie vor der Abfahrt stets darauf, dass Ihre Kinderrückhalteeinrichtung sicher angebracht wurde.

WARNHINWEIS! Verwenden Sie keine tragenden Kontaktpunkte, als diejenigen, die in der Bedienungsanleitung beschrieben und auf der Rückhalteeinrichtung markiert wurden.

WARNHINWEIS! Stellen Sie eine nach rückwärts gerichtete Babyschale NICHT auf einen Vordersitz, der mit Airbag ausgerüstet ist. Dies kann zu Tod oder ernsthaften Verletzungen führen.

Der Autosicherheitssitz darf nicht ohne Überzug verwendet werden. Es muss stets ein ORIGINAL-Überzug für den Sicherheitssitz verwendet werden, da der Überzug zur Sicherheit des Sitzes beiträgt.

WARNHINWEIS! Stellen Sie den Babyautositz nicht auf erhöhte Oberflächen wie Tische, Arbeitsflächen, Betten usw., da die Gefahr besteht, dass er herabfallen könnte.

Dieses Produkt ist nicht für längere Schlafperioden gedacht.

Nicht nach vorne gerichtet montieren, bevor das Kleinkind ein Gewicht von mindestens 13 kg erreicht hat.

WARNHINWEIS! Sollten sie Zweifel hinsichtlich der Montage bzw. der korrekten Verwendung Ihres Kindersitzes haben, wenden Sie sich bitte an Ihr nächstgelegenes Mothercare-Geschäft.

ACHTUNG! Prüfen Sie vor Verwendung in der Bedienungsanleitung Ihres Fahrzeugs, ob die Rückhalteeinrichtung für Ihr Fahrzeug geeignet ist.

WARNHINWEIS! Platzieren Sie Ihr Kind niemals in den Sitz, ohne es im Gurt zu sichern.

WARNHINWEIS! Der Kindersitz sollte, auch wenn nicht in Verwendung, stets mit einem Sicherheitsgurt gesichert werden.

WARNHINWEIS! Prüfen Sie vor Montage der Kinderrückhalteeinrichtung stets, ob Klappsitze im Fahrzeug sicher eingerastet sind.

WARNHINWEIS! Befindet sich ein Kind im vorderen Beifahrersitz, sollte der leichtere Passagier hinter dem Kind Platz nehmen. Obwohl Mothercare den Kontakt eines Kindersitzes mit dem Fahrzeugsitz während der Entwicklung neuer Produkte stets berücksichtigt, kann die Firma für allfällige Beschädigungen eines Fahrzeugsitzes oder des Sicherheitsgurtsystems keine Verantwortung übernehmen.

WARNHINWEIS! Wir raten dringend an, Fahrzeugkindersitze nicht gebraucht zu kaufen oder zu verkaufen, da man niemals sicher sein kann, ob der Kindersitz in einen Unfall verwickelt war oder auf andere Weise beschädigt ist.

Pflege Ihres Produkts

- Der Bezug und das Zubehör lassen sich zur Reinigung abnehmen.
- Beachten Sie die eingenähten Etiketten mit der Pflegeanleitung für die Gewebe.
- Plastik- und Metallteile sowie den Sicherheitsgurt mit einem feuchten Tuch abwischen.
- Speise- und Getränkereste können in die Öffnung des Gurtverschlusses eindringen und dessen sichere Funktionsfähigkeit beeinträchtigen. Spülen Sie den Verschluss bei Bedarf mit warmem Wasser aus.
- Lassen Sie sämtliche Bestandteile natürlich an der Luft trocknen, bevor Sie sie wieder benutzen bzw. aufbewahren.
- Benutzen Sie keine aggressiven oder scheuernden Reinigungsmittel, Ammoniak, Bleichmittel, Alkohol, Reinigungs- oder Lösungsmittel, Waschmittel, Spülmittel oder Farben an irgendwelchen Teilen des Sitzes; Sicherheitsgurt und Sitz können dadurch geschwächt werden.
- Die Sitzteile nicht mit Öl oder Fett abschmieren.
- Schützen Sie den Kindersitz stets vor Kontakt mit ätzenden Substanzen wie z. B. Batteriesäure.
- Lagern Sie den Kindersitz bei Nichtgebrauch möglichst an einem trockenen, sicheren Ort, in ausreichender von Wärmequellen und vor direktem Sonnenlicht geschützt.
- Legen Sie keine schweren Gegenstände auf den Auto-Kindersitz.

kundendienst

Sollten Sie Probleme mit diesem Produkt haben oder Ersatzteile dafür benötigen, kontaktieren Sie bitte Ihr nächstgelegenes Mothercare-Geschäft.

ΣΗΜΑΝΤΙΚΟ, ΝΑ ΦΥΛΑΣΣΕΤΑΙ ΓΙΑ ΜΕΛΛΟΝΤΙΚΗ ΑΝΑΦΟΡΑ: ΔΙΑΒΑΣΤΕ ΠΡΟΣΕΚΤΙΚΑ

ΠΡΟΣΟΧΗ! Το παιδικό κάθισμα αυτοκινήτου προσφέρει μέγιστη προστασία, ενώ είναι ασφαλές μόνο όταν χρησιμοποιείται σύμφωνα με τις οδηγίες.

ΠΡΟΣΟΧΗ! Σε περίπτωση μη τήρησης αυτών των οδηγιών, ενδεχομένως θέτετε σε κίνδυνο την ασφάλεια του παιδιού σας.

ΠΡΟΣΟΧΗ! Δεν επιτρέπονται τροποποιήσεις στο παιδικό κάθισμα αυτοκινήτου, καθώς ενδέχεται να επηρεαστεί η συνολική ασφάλεια του καθίσματος.

ΠΡΟΣΟΧΗ! Τα άκαμπτα και τα πλαστικά μέρη του παιδικού καθίσματος πρέπει να τοποθετούνται έτσι ώστε, στην καθημερινή χρήση του οχήματος, να μην μπορούν να παγιδευτούν από τα πτυσσόμενα καθίσματα ή μέσα σε κάποια πόρτα του οχήματος.

ΠΡΟΣΟΧΗ! Βεβαιωθείτε ότι έχετε ασφαλίσει όλες τις αποσκευές/αντικείμενα, για παράδειγμα στο ράφι του αυτοκινήτου, που μπορούν να προκαλέσουν τραυματισμό σε περίπτωση ατυχήματος.

ΠΡΟΣΟΧΗ! Μετά από κάθε οδικό ατύχημα, το παιδικό κάθισμα αυτοκινήτου πρέπει να αντικαθίσταται. Ακόμα και όταν φαίνεται άθικτο, ενδέχεται να μην προστατεύσει το ίδιο καλά το παιδί σας σε περίπτωση νέου ατυχήματος.

ΠΡΟΣΟΧΗ! Να χρησιμοποιείτε πάντα το σύστημα στήριξης.

ΠΡΟΣΟΧΗ! Βεβαιωθείτε ότι το παιδικό κάθισμα αυτοκινήτου είναι ασφαλισμένο προτού ξεκινήσετε.

ΠΡΟΣΟΧΗ! Μην χρησιμοποιείτε άλλα φέροντα σημεία επαφής από αυτά που περιγράφονται στις οδηγίες και επισημαίνονται στο παιδικό κάθισμα.

ΠΡΟΣΟΧΗ! ΜΗΝ τοποθετείτε παιδικά καθίσματα που κοιτάζουν πίσω στο μπροστινό κάθισμα με τον αερόσακο ενεργοποιημένο. Κίνδυνος σοβαρού τραυματισμού ή και θανάτου.

Το κάθισμα ασφαλείας αυτοκινήτου δεν πρέπει να χρησιμοποιείται χωρίς το κάλυμμα. Να χρησιμοποιείτε πάντοτε ένα ΑΥΘΕΝΤΙΚΟ κάλυμμα καθίσματος ασφαλείας αυτοκινήτου, καθώς το κάλυμμα συμβάλλει στην ασφάλεια του καθίσματος.

ΠΡΟΣΟΧΗ! Μην τοποθετείτε το παιδικό κάθισμα αυτοκινήτου σε ψηλές επιφάνειες, όπως τραπέζια, πάγκους εργασίας, κρεβάτια, κ.λπ. καθώς υπάρχει ο κίνδυνος πτώσης.

Αυτό το προϊόν δεν προορίζεται για παρατεταμένα διαστήματα ύπνου.

Να μην τοποθετείται βλέποντας προς τα εμπρός όταν το βάρος του παιδιού υπερβαίνει τα 13 κιλά.

ΠΡΟΣΟΧΗ! Εάν έχετε οποιαδήποτε αμφιβολία σχετικά με την τοποθέτηση και τη σωστή χρήση του καθίσματος, επικοινωνήστε με το πλησιέστερο κατάστημα Mothercare.

ΠΡΟΣΟΧΗ! Πριν από την χρήση, βεβαιωθείτε ότι το σύστημα συγκράτησης παιδιών είναι συμβατό για χρήση στο αυτοκίνητό σας, ανατρέχοντας στο εγχειρίδιο του οχήματος.

ΠΡΟΣΟΧΗ! Ποτέ μην τοποθετείτε το παιδί στο κάθισμα χωρίς προηγούμενες να το ασφαλίσετε με τις ζώνες ασφαλείας.

ΠΡΟΣΟΧΗ! Το κάθισμα πρέπει πάντα να ασφαλιζεται με ζώνη ασφαλείας, ακόμα και όταν δεν χρησιμοποιείται.

ΠΡΟΣΟΧΗ! Βεβαιωθείτε ότι έχετε ασφαλίσει τα διαιρούμενα καθίσματα του οχήματος προτού τοποθετήσετε το παιδικό κάθισμα αυτοκινήτου.

ΠΡΟΣΟΧΗ! Όταν βρίσκεται ένα παιδί στο μπροστινό κάθισμα, θα πρέπει να κάθεται πίσω του ο ελαφρύτερος επιβάτης. Παρά τους ελέγχους για την επαφή του παιδικού καθίσματος με τα καθίσματα του αυτοκινήτου σε όλα τα στάδια ανάπτυξης νέων προϊόντων, η Mothercare δεν μπορεί να θεωρηθεί υπεύθυνη για ζημιές στα καθίσματα ή στις ζώνες ασφαλείας των οχημάτων.

ΠΡΟΣΟΧΗ! Η Mothercare συμβουλεύει να μην αγοράζετε ή πουλάτε μεταχειρισμένα παιδικά καθίσματα αυτοκινήτου, καθώς δεν μπορεί να διαπιστωθεί με βεβαιότητα ότι το κάθισμα δεν έχει εμπλακεί σε ατύχημα ή ότι δεν φέρει ζημιές.

Φροντίδα του προϊόντος

- Το κάλυμμα και τα αξεσουάρ μπορούν να αφαιρεθούν για να καθαριστούν.
- Για οδηγίες φροντίδας του υφάσματος, δείτε τις ετικέτες που είναι ραμμένες πάνω στο προϊόν.
- Καθαρίζετε τα πλαστικά και μεταλλικά μέρη και το σύστημα ιμάντων ασφαλείας σκουπίζοντάς τα με ένα ελαφρά υγρό πανί.
- Τρόφιμα και ποτά μπορούν να διεισδύσουν μέσα στην πόρπη του συστήματος ιμάντων ασφαλείας. Αυτό μπορεί να το εμποδίσει να λειτουργεί σωστά. Πλύνετε σε χλιαρό νερό έως ότου καθαρίσει.
- Αφήστε τα μέρη να στεγνώσουν με φυσικό τρόπο και πλήρως πριν τη φύλαξη ή τη χρήση.
- Μη χρησιμοποιήσετε σε κανένα μέρος του καθίσματος καθαριστικά που χαράζουν ή καθαριστικά, απορρυπαντικά, υγρά πλυσίματος ή βαφές που περιέχουν αμμωνία, γλωρίνη, αλκοόλες ή διαλύτες, επειδή αυτά μπορούν να προκαλέσουν εξασθένηση στο σύστημα ιμάντων ασφαλείας και το κάθισμα.
- Μη λιπάνετε και μη λαδώσετε οποιοδήποτε μέρος του καθίσματος.
- Μην επιτρέψετε στο παιδικό κάθισμα να έρθει σε επαφή με διαβρωτικές ουσίες όπως π.χ. οξύ (ηλεκτρολύτη) μπαταρίας.
- Να φυλάσσεται σε στεγνό, ασφαλές μέρος όταν δεν χρησιμοποιείται, μακριά από πηγές θερμότητας ή άμεση ηλιακή ακτινοβολία.
- Μην τοποθετείτε βαριά αντικείμενα πάνω στο παιδικό κάθισμα αυτοκινήτου.

Εξυπηρέτηση πελατών

Αν έχετε οποιοδήποτε πρόβλημα με το προϊόν ή χρειάζεστε ανταλλακτικά, επικοινωνήστε με το πλησιέστερο κατάστημα Mothercare.

PENTING! SIMPAN UNTUK RUJUKAN DI KEMUDIAN HARI: BACA DENGAN SEKSAMA

PERINGATAN! Kursi keamanan di mobil memberikan perlindungan maksimum dan hanya aman jika dipakai sesuai dengan instruksi.

PERINGATAN! Keselamatan anak Anda dapat terpengaruh jika Anda tidak mengikuti instruksi ini.

PERINGATAN! Tidak boleh melakukan modifikasi apa pun terhadap perangkat pelindung anak ini karena bisa memberi dampak pada keseluruhan fungsi keselamatan produk.

PERINGATAN! Benda keras dan komponen plastik pada perangkat pelindung anak ini harus diatur dan dipasang sedemikian rupa, dalam penggunaan normal kendaraan sehari-sehari, agar tidak terjepit oleh kursi yang bisa digerakkan atau pintu kendaraan.

PERINGATAN! Pastikan semua tas/benda, yang diletakkan di rak barang misalnya, yang dapat menyebabkan cedera jika terjadi kecelakaan telah disimpan dengan aman.

PERINGATAN! Setelah kecelakaan, kursi keselamatan mobil harus diganti. Meskipun tidak terlihat mengalami kerusakan, jika terjadi kecelakaan lain, kursi itu mungkin tidak dapat melindungi anak Anda sebagaimana mestinya.

PERINGATAN! Selalu gunakan sistem penahan.

PERINGATAN! Selalu pastikan bahwa perangkat pelindung anak telah terpasang dengan baik sebelum berangkat.

PERINGATAN! Jangan gunakan titik penahan penghubung penahan beban selain yang dijelaskan dalam petunjuk dan ditandai pada sistem perangkat pelindung.

PERINGATAN! JANGAN letakkan kursi anak yang menghadap belakang di kursi depan dengan airbag (kantong udara). Bisa menyebabkan KEMATIAN ATAU CEDERA BERAT.

Kursi pengaman dalam mobil ini tidak boleh digunakan tanpa penutup. Selalu gunakan penutup ASLI untuk kursi pengaman dalam mobil karena penutupnya berperan pada keamanan kursinya.

PERINGATAN! Jangan letakkan kursi pengaman mobil pada permukaan yang tinggi, seperti meja, bidang kerja, ranjang, dll. karena ada risiko jatuh.

Produk ini tidak dimaksudkan untuk dipakai tidur dalam waktu lama.

Jangan dipakai menghadap ke depan sebelum berat badan anak melampaui 13kg.

PERINGATAN! Jika Anda ragu mengenai pemasangan dan penggunaan kursi Anda dengan benar, hubungi toko Mothercare yang terdekat.

PERINGATAN! Sebelum penggunaan, periksalah apakah kursi penahan anak ini memang sesuai untuk digunakan dalam mobil Anda dengan membaca buku panduan mobil Anda.

PERINGATAN! Jangan pernah meletakkan anak Anda di kursinya tanpa mengamankan mereka dengan sabuk pengaman.

PERINGATAN! Sabuk pengaman mobil harus selalu terpasang pada kursi pelindung anak, meskipun sedang tidak digunakan.

PERINGATAN! Selalu pastikan kursi yang dapat dilipat di dalam kendaraan telah terkunci dengan baik sebelum memasang perangkat pelindung anak.

PERINGATAN! Bila anak duduk di kursi depan, penumpang yang berat badannya lebih ringan harus duduk di belakang anak itu, walau memperhitungkan kontak kursi mobil untuk anak dengan kursi kendaraan dalam pengembangan produk-produk barunya. Mothercare tidak bertanggung jawab atas kerusakan yang terjadi pada kursi kendaraan atau sabuk pengaman.

PERINGATAN! Kami sangat menyarankan bahwa Anda tidak membeli atau menjual tempat duduk mobil bekas untuk anak, karena Anda tidak akan pernah bisa tahu apakah tempat duduk tersebut pernah mengalami kecelakaan atau rusak.

Pemeliharaan produk

- Penutup dan aksesoris produk dapat dilepas untuk dibersihkan.
- Lihat label yang dijahit pada produk untuk mengetahui petunjuk pemeliharaan.
- Bersihkan komponen plastik dan logam serta sabuk menggunakan kain lembab.
- Makanan dan minuman dapat meresap ke dalam gesper sabuk dan membuatnya tidak berfungsi sebagaimana mestinya. Cuci dengan air hangat hingga bersih.
- Biarkan komponen produk benar-benar kering secara alami sebelum menyimpan atau menggunakannya.
- Jangan gunakan bahan pembersih abrasif, amonia, pemutih, alkohol, atau pembersih berbasis dasar pelarut, deterjen, cairan pencuci, maupun pewarna pada bagian manapun karena dapat menurunkan kualitas sabuk dan kursi.
- Jangan melumasi atau meminyaki bagian manapun pada kursi.
- Jangan biarkan kursi anak bersentuhan dengan bahan korosif, seperti zat asam baterai.
- Simpan di tempat yang kering dan aman bila sedang tidak digunakan. Jauhkan dari sumber panas atau sinar matahari langsung.
- Jangan letakkan benda berat di atas tempat duduk mobil untuk anak.

Layanan Pelanggan

Keselamatan anak Anda adalah tanggung jawab Anda.

Jika Anda ada masalah dengan produk ini atau membutuhkan suku cadang pengganti, silakan menghubungi toko Mothercare Anda yang terdekat.

중요, 이후 참고를 위해 보관: 속지 필수

- 경고! 안전 카시트는 이 설명서에 따라 사용되어야만 최대한의 보호를 제공할 수 있고 안전합니다.
- 경고! 이 설명서의 내용을 따르지 않는 경우에 아이의 안전이 영향 받을 수도 있습니다.
- 경고! 카시트의 전체 안전에 영향을 미칠 수 있으므로, 아이용 보호장구에 어떠한 변경도 가하지 않아야 합니다.
- 경고! 아이용 보호장구의 딱딱한 부분 또는 플라스틱 부품은 일상적인 차량의 사용 하에서 이등식 시트 또는 차량의 문에 끼이지 않는 위치에 설치되어야 합니다.
- 경고! 사고 발생 시에 부상을 초래할 수 있는 자동차 선반의 짐/물건은 견고하게 고정되어 있는지를 확인해 주십시오.
- 경고! 사고가 발생한 경우 안전 카시트는 교체되어야 합니다. 외형상으로 손상이 없는 경우에도 교체되어야 합니다. 추가적인 다른 사고가 발생하는 경우에는 해당 카시트는 그 기능을 유지하여 아이를 보호할 수 없을 수도 있습니다.
- 경고! 항상 보호장구를 사용하십시오.
- 경고! 출발하기 전에 아이용 보호장구가 안정적으로 장착되었는지를 항상 확인하십시오.
- 경고! 이 설명서에서 제시한 지점 이외의 및 보호장구에서 표시된 지점 이외에서는 중량하중을 받는 곳이 접속되는 지점으로 사용하지 않아야 합니다.
- 경고! 뒤쪽을 보도록 장착하는 아이용 시트를 에어백이 장착된 앞 좌석에 위치시키지 마십시오. 사망 또는 심각한 부상이 발생할 수 있습니다.
- 본 차량 안전 시트는 커버없이 사용해서는 절대 안됩니다. 커버는 시트의 안전에 직접적인 연관이 있으므로 항상 정품 차량 안전 시트 커버를 사용하십시오.
- 경고! 자동차 안전시트는 추락의 위험이 있으므로 식탁, 작업대, 침대 등의 높은 곳에 위치시키지 마십시오. 본 제품은 장시간 수면용으로 사용할 수 없습니다.
- 아이의 체중이 13kg/28파운드를 초과하기 이전에는 앞을 바라보게 설치하지 마십시오.
- 경고! 설치 및 좌석 시트의 적절한 사용법에 대한 의문사항이 있는 경우, 가까운 Mothercare 매장에 연락해 주십시오.
- 경고! 사용 전에 차량 핸드북을 참조하여 본 유아 보호 장치가 본인의 차량에서의 사용이 가능한지 확인하십시오.
- 경고! 하네스로 고정시키지 않고 아이를 시트에 위치시키지 마십시오.
- 경고! 카시트는 사용되지 않는 경우라도 좌석벨트로 고정되어야 합니다.
- 경고! 아이용 보호장구를 설치하기 전에 차량의 접이식 좌석이 안정적으로 고정되었는지를 항상 점검해 주십시오.
- 경고! 아이가 앞 좌석에 있는 경우, 체중이 가벼운 사람이 이 아이의 뒤에 앉는 것이 좋습니다. Mothercare는 신제품의 개발 전과정에서 차량좌석과 아이용 카시트 접속지점을 고려하고 있지만, 차량 또는 좌석벨트에 발생하는 손상에 대한 책임을 지지는 않습니다.
- 경고! 아이용 카시트나 사고와 연관되거나 다른 손상 여부를 확인할 수 없기 때문에, 아이용 카시트를 중고로 사고 팔지 않도록 강력히 권고합니다.

제품 관리

- 커버와 부속품을 세탁을 위해 뿔 수 있습니다.
- 라벨로 부착된 직물 관리 설명을 참고해 주십시오.
- 플라스틱 및 금속 부속품과 하네스는 물에 적신 천으로 닦아 청소해 주십시오.
- 음식물은 하네스의 버클 내부로 들어갈 수 있습니다. 이러한 경우 제대로 작동하지 않을 수 있습니다.
- 따뜻한 물로 깨끗하게 씻어내 주십시오.
- 보관 또는 사용 전에 부품이 자연적으로 완전 건조되도록 하십시오.
- 하네스와 카시트의 성능을 약화시킬 수 있으므로, 카시트의 어떠한 부분에도 연마제, 암모니아, 표백제, 알코올 성분 및 솔벤트 성분제제, 세탁제제, 설거지 세제, 염료 등을 사용하지 마십시오.
- 카시트의 어떠한 부분에서 윤활제 또는 기름을 치지 마십시오.
- 아이용 카시트가 부식성 물질(예, 배터리 산)과 접촉하지 않도록 하십시오.
- 사용되지 않는 경우에는, 열원과 직사광선을 피해 건조하고 안전한 장소에 보관해 주십시오.
- 아이용 카시트의 위에 무거운 물건을 올려놓지 마십시오.

고객 관리

- 자녀에 대한 안전은 부모의 책임입니다.
- 제품에 문제가 있거나 부품 교체가 필요한 경우, 가까운 Mothercare 대리점으로 연락해 주십시오.

重要，请保留以备日后参考 仔细阅读

警告！本汽车安全座椅提供最大程度的保护，只有按照指示使用时才是安全的。

警告！如不遵循使用说明，将会影响孩子的安全。

警告！切勿改装儿童安全座椅，否则会影响座椅的整体安全性。

警告！儿童安全座椅的坚硬部件和塑料部件必须妥善固定并安装，这样才能确保车辆日常使用时，此类部件不会钩挂可移动的座椅或车门。

警告！确保妥善固定遇到事故时有可能造成伤害的行李/物品，例如搁板上的物品。

警告！事故过后，应更换安全座椅。尽管安全座椅可能外观无损伤，但如再次遇到事故，很可能无法为孩子提供应有的保护。

警告！始终使用安全带系统。

警告！出行之前，请务必确保牢固约束孩子。

警告！请勿随意使用其他承重接触点，除非使用说明和约束系统有所注明。

警告！切勿将后向儿童座椅置于带气囊的前排座位上。否则可能造成死亡或严重受伤。

不得在无椅套的情况下使用汽车安全座椅。请务必使用原装安全座椅椅套，因为椅套对座椅安全发挥重要作用。

警告！由于存在跌落危险，切勿将汽车安全座椅放在高处，例如桌面上、工作台上、床上等。

本品不适用于长时间睡眠。

儿童体重未达13公斤/28磅前，不要使用面部朝前方式。

警告！如对安装和座椅正确使用存在疑问，请联络临近的 Mothercare 专卖店。

警告！使用之前，应参考车辆手册，检查儿童约束系统是否适合在您的车中使用。

警告！在没有安全带固定的情况下，切勿让孩子坐在座椅上。

警告！应始终用安全带固定座椅，即使不使用时也应固定。

警告！安装儿童安全座椅前，请务必检查可折叠的汽车座椅是否锁定。

警告！当儿童坐在前座时，体重较轻的乘客应坐在儿童后方。Mothercare 在新产品研发过程中充分考虑儿童安全座椅与汽车座椅接触摩擦的情况，但对汽车座椅或安全带的损坏不承担任何责任。

警告！我们强烈建议避免购买或出售二手儿童安全座椅，因为无法确定二手安全座椅是否曾遇到事故或受损。

产品养护

- 外罩和配件可拆卸后清洗。
- 请参考缝线标签，了解面料养护说明。
- 请使用湿布擦拭清洁塑料件、金属件及安全带。
- 食品和饮料可能进入安全带锁扣的缝隙内。这种情况会导致锁扣无法正常工作。请用温水清洗干净。
- 存放或使用前，应让零件彻底自然晾干。
- 切勿使用研磨性清洁剂、氨水、漂白粉、酒精或溶剂型清洁剂、洗涤剂、洗衣液或染色剂清洁座椅的任何部位，此类产品会导致安全带及座椅强度降低。
- 切勿润滑安全座椅的任何部位。
- 切勿让安全座椅接触任何腐蚀性物质，例如电池酸液。
- 不使用时，请在干燥安全处存放，远离热源或阳光直射。
- 切勿将重物置于安全座椅上。

客户服务

若您的产品有问题，或需要替换部件，请与离您最近的 Mothercare 商店联系。

法国制造，Mothercare

WAŻNE - ZATRZYMAĆ JAKO PRZYDATNE ŹRÓDŁO INFORMACJI NA PRZYSZŁOŚĆ PROSZĘ PRZECZYTAĆ UWAŻNIE

OSTRZEŻENIE! Fotelik zapewnia maksymalną ochronę i jest bezpieczny jedynie, jeśli jest używany zgodnie z instrukcją.

OSTRZEŻENIE! Bezpieczeństwo dziecka jest zagrożone, jeśli nie postępujesz zgodnie z niniejszą instrukcją.

OSTRZEŻENIE! Nie wprowadzaj żadnych zmian do fotelika dla dziecka, ponieważ może to mieć wpływ na bezpieczeństwo fotelika.

OSTRZEŻENIE! Twarde elementy oraz plastikowe części fotelika dla dzieci należy umieścić i zainstalować w taki sposób, by w normalnych warunkach eksploatacji pojazdu nie mogły zostać uwięzione przez przesuwne siedzenie lub drzwi pojazdu.

OSTRZEŻENIE! Upewnij się, że wszelki bagaż i wszelkie przedmioty (na przykład na tylnej półce bagażowej), które w momencie zderzenia mogą spowodować obrażenia, są odpowiednio zabezpieczone.

OSTRZEŻENIE! Po wypadku należy wymienić fotelik samochodowy, nawet jeśli fotelik wydaje się być nieuszkodzony. Przy kolejnym wypadku, fotelik może nie zapewnić dziecku takiej ochrony, jaką powinien zapewniać.

OSTRZEŻENIE! Zawsze używać pasów zabezpieczających.

OSTRZEŻENIE! Przed wyruszeniem każdorazowo upewnij się, że fotelik dla dzieci jest odpowiednio zamocowany.

OSTRZEŻENIE! Nie używaj nośnych punktów styčnosti innych niż podane w niniejszym podręczniku i oznaczone na systemie przytrzymywania.

OSTRZEŻENIE! NIE INSTALUJ fotelika samochodowego przeznaczonego do instalacji tyłem do kierunku jazdy na przednim siedzeniu z poduszką powietrzną. Może to doprowadzić do śmierci lub poważnych obrażeń. Fotelika samochodowego nie wolno użytkować bez osłony. Zawsze używać ORYGINALNEJ osłony fotelika samochodowego, jako że ma ona udział w zapewnieniu jego bezpieczeństwa.

OSTRZEŻENIE! Nie stawiaj fotelika dla dzieci na powierzchniach znajdujących się na pewnej wysokości, takich jak stoły, blaty kuchenne, łóżka, itd. ze względu na ryzyko upadku.

Ten produkt nie jest odpowiedni do stosowania podczas dłuższych okresów snu dziecka.

Nie instaluj fotelika przodem do kierunku jazdy, jeśli waga dziecka jest niższa niż 13 kg/28 lb.

OSTRZEŻENIE! W przypadku jakichkolwiek wątpliwości dotyczących prawidłowej instalacji fotelika lub prawidłowego sposobu korzystania z niego, prosimy o kontakt z najbliższym sklepem Mothercare.

OSTRZEŻENIE! Przed użyciem należy sprawdzić, czy fotelik samochodowy nadaje się do użytku w posiadanym samochodzie, odwołując się do instrukcji obsługi pojazdu.

OSTRZEŻENIE! Zawsze zapinaj dziecko uprzężą, jeśli wsadzasz je do fotelika.

OSTRZEŻENIE! Fotelik powinien być zawsze zabezpieczony pasem bezpieczeństwa, nawet jeśli nie jest używany.

OSTRZEŻENIE! Przed instalacją fotelika dla dzieci, zawsze upewnij się, że składane siedzenia w pojeździe są prawidłowo unieruchomione.

OSTRZEŻENIE! Jeśli dziecko podróżuje na przednim siedzeniu, pasażer o mniejszej wadze powinien siedzieć za dzieckiem. Firma Mothercare przy opracowywaniu nowych produktów ma na uwadze styczność między fotelikiem dla dziecka a siedzeniem samochodu, jednak firma nie może przyjąć odpowiedzialności za uszkodzenia siedzeń samochodu lub pasów bezpieczeństwa.

OSTRZEŻENIE! Nie należy kupować, ani sprzedawać używanego fotelika, ze względu na brak pewności co do ewentualnych uszkodzeń fotelika lub co do wystąpienia wypadku, w którym uczestniczył pojazd z fotelikiem. implique dans un accident de la route.

Prawidłowa obsługa i konserwacja

- Pokrowiec i akcesoria można zdjąć do czyszczenia.
- Konserwować tkaniny zgodnie z informacjami podanymi na metkach.
- Elementy z tworzywa sztucznego i metalu oraz szelki przecierać wilgotną ściereczką.
- Do wnętrza sprzączki szelek mogą się przedostać jedzenie i napoje. To może spowodować ich nieprawidłowe funkcjonowanie. Umyć do czysta w ciepłej wodzie.
- Przed odłożeniem do przechowania lub rozpoczęciem ponownego użytkowania pozostawić części do całkowitego wyschnięcia w naturalny sposób.
- Nie używać trących środków czyszczących, amoniaku, wybielaczy, środków czyszczących na bazie spirytusu czy rozpuszczalnika, detergentów, płynów do mycia naczyń ani barwników do czyszczenia jakiegokolwiek części fotelika, ponieważ może to obniżyć wytrzymałość szelek lub fotelika.
- Nie smarować ani oliwić żadnej z części fotelika.
- Chronić fotelik samochodowy przed substancjami żrącymi, np. kwasem akumulatorowym.
- Przechowywać w suchym i bezpiecznym miejscu, z dala od źródeł ciepła czy bezpośredniego oddziaływania promieni słonecznych.
- Nie stawiać ciężkich przedmiotów na foteliku samochodowym dla dzieci.

Obsługa klienta

W razie problemów z tym produktem lub konieczności zamówienia części zamiennych należy się kontaktować z najbliższym sklepem Mothercare.

IMPORTANTE! GUARDAR PARA REFERÊNCIA FUTURA CUIDADOSAMENTE: LER CUIDADOSAMENTE

ADVERTÊNCIA! A cadeira de segurança para automóvel oferece proteção máxima e só é segura quando usada de acordo com as instruções.

ADVERTÊNCIA! A segurança da criança poderá ser afetada se você não seguir estas instruções.

ADVERTÊNCIA! Nenhuma alteração pode ser feita na contenção infantil, pois isso pode afetar a segurança da cadeira.

ADVERTÊNCIA! Itens rígidos e peças plásticas da contenção infantil deve ser posicionados e instalados de modo que não fiquem presos no uso diário normal do veículo.

ADVERTÊNCIA! Certifique-se de que toda a bagagem/objetos, por exemplo, na tampa traseira do carro, que possam causar danos físicos em caso de acidente, estejam presos de maneira adequada.

ADVERTÊNCIA! Após um acidente a cadeira de segurança do seu carro deve ser substituída. Embora pareça não estar danificada, se ocorrer outro acidente, talvez ela não proteja a criança tão bem como deveria.

ADVERTÊNCIA! Sempre use o sistema de contenção.

ADVERTÊNCIA! Sempre certifique-se de que a contenção infantil está presa corretamente antes de sair com o carro.

ADVERTÊNCIA! Não use pontos de contato para receber carga que não sejam os descritos nas instruções e marcados no sistema de contenção.

ADVERTÊNCIA! NÃO coloque uma cadeira infantil orientada pra trás no banco do passageiro com airbag. Morte ou lesão grave pode ocorrer.

A cadeira de segurança para automóveis não deve ser utilizada sem a capa. Sempre utilize a capa ORIGINAL da cadeira de segurança para automóveis, pois contribui para a segurança da cadeira.

ADVERTÊNCIA! Não coloque a cadeira de segurança para automóvel em superfícies elevadas, como mesas, superfícies de trabalho, camas, etc., devido ao risco de queda.

O produto não é destinado para dormir por períodos prolongados.

Não use voltada para a frente antes da criança pesar 13 kg/28 lbs.

ADVERTÊNCIA! Se você estiver em dúvida quanto a instalação e uso adequado da cadeira, contate a loja Mothercare mais próxima.

ADVERTÊNCIA! Antes da utilização, verifique a compatibilidade do sistema de retenção infantil com o seu veículo mediante consulta ao manual do automóvel.

ADVERTÊNCIA! Nunca coloque a criança na cadeira sem prendê-la com o suporte.

ADVERTÊNCIA! A cadeira sempre deve ser presa com um cinto de segurança, mesmo quando não estiver em uso.

ADVERTÊNCIA! Sempre verifique se os bancos móveis no veículo estão travados antes de instalar a contenção infantil.

ADVERTÊNCIA! Quando uma criança está no banco da frente, o passageiro mais leve deve ficar atrás da criança. A Mothercare, embora considere o contato da cadeira infantil para automóvel com os bancos de veículos durante o desenvolvimento de novos produtos, não pode se responsabilizar por danos ocorridos aos bancos do veículo ou aos cintos de segurança.

ADVERTÊNCIA! Recomendamos que as cadeiras infantis para automóvel não sejam compradas ou vendidas em segunda mão, pois você não pode ter certeza de que a cadeira não se envolveu em um acidente ou que não tenha sido danificada.

Cuidados com o seu produto

- A cobertura e os acessórios são removíveis para possibilitar a limpeza.
- Consulte as etiquetas costuradas para saber mais sobre as instruções associadas aos cuidados com o tecido.
- Limpe com um pano úmido os componentes plásticos e metálicos e o cinto.
- É possível que alimentos e bebidas penetrem na fivela do cinto. Isso pode prejudicar o funcionamento correto da mesma. Lave-a com água morna, até que essa esteja limpa.
- Deixe as peças secarem naturalmente antes de armazená-las ou usá-las.
- Não use limpadores abrasivos, amônia, alvejantes, limpadores à base de álcool ou solventes, detergentes ou tinturas em nenhuma parte da cadeira, pois estas podem enfraquecer o cinto e a cadeira.
- Não lubrifique as peças da cadeira.
- Não permita que a cadeira infantil entre em contato com substâncias corrosivas como ácido de bateria, por exemplo.
- Guarde-a em local seco e seguro quando esta não estiver sendo usada, longe de fontes de calor ou de luz solar direta.
- Não coloque objetos pesados sobre a cadeira infantil.

Assistência aos clientes

Se tiver algum problema com este produto ou necessitar peças de reposição, entrar em contato, por favor, com o seu representante Mothercaremais próximo.

ВАЖНО! ВНИМАТЕЛЬНО ОЗНАКОМЬТЕСЬ С ИНСТРУКЦИЯМИ И СОХРАНЯЙТЕ ИХ ДЛЯ БУДУЩИХ СПРАВОК

ВНИМАНИЕ! Автомобильное сиденье безопасности предоставляет максимальную защиту и является надежным только тогда, когда используется в соответствии с инструкцией.

ВНИМАНИЕ! Безопасность вашего ребенка может подвергаться риску, если вы не следуете этим инструкциям.

ВНИМАНИЕ! Запрещается производить какие-либо модификации детского автомобильного сиденья безопасности, т.к. это может повлиять на общую безопасность сиденья.

ВНИМАНИЕ! Жесткие элементы и пластиковые части детского автомобильного сиденья безопасности должны быть позиционированы и установлены таким образом, чтобы они, при обычном ежедневном использовании в автомобиле, не застревали в подвижном сиденье или не защемлялись дверцей автомобиля.

ВНИМАНИЕ! Убедитесь в том, что весь багаж/предметы, например, на полке для ручной клади, которые могут привести к травме в случае аварии, надлежащим образом закреплены.

ВНИМАНИЕ! После аварии необходимо заменить детское сиденье безопасности, хотя оно и может выглядеть неповрежденным. В случае последующей аварии такое сиденье может более не обеспечивать вашему ребенку надлежащей безопасности.

ВНИМАНИЕ! Всегда используйте ремни безопасности.

ВНИМАНИЕ! Всегда проверяйте надежность крепления детского автомобильного сиденья безопасности, прежде чем трогать с места.

ВНИМАНИЕ! Не используйте никакие другие несущие нагрузки контактные точки, кроме тех, которые описаны в инструкциях и промаркированы на детском автомобильном сиденье безопасности.

ВНИМАНИЕ! ЗАПРЕЩАЕТСЯ устанавливать детское автомобильное сиденье безопасности против хода движения на переднее сиденье автомобиля, оснащенное воздушной подушкой безопасности. Это может привести к тяжелой травме или летальному исходу.

Это детское автокресло не должно использоваться без чехла. Всегда используйте **ОРИГИНАЛЬНЫЙ** чехол для детского автокресла, так как чехол способствует безопасности сиденья.

ВНИМАНИЕ! Из-за риска падения не помещайте детское автомобильное сиденье безопасности на высокие поверхности, такие как столы, кухонные столы, кровати и пр.

Это изделие не предназначено для продолжительных периодов сна.

Не устанавливайте детское автомобильное сиденье безопасности в положении по ходу движения, пока вес ребенка не превысит 13кг/28 фунтов.

ВНИМАНИЕ! В случае каких-либо сомнений в отношении установки и надлежащего использования детского автомобильного сиденья безопасности, обращайтесь в ваш ближайший магазин фирмы Mothercare.

ВНИМАНИЕ! Перед использованием убедитесь, что детское средство безопасности подходит для использования в вашем автомобиле, обратившись к руководству по эксплуатации транспортного средства.

ВНИМАНИЕ! Сажая ребенка на сиденье, всегда пристегивайте его ремнями безопасности.

ВНИМАНИЕ! Детское автомобильное сиденье безопасности всегда должно быть закреплено в автомобиле ремнем безопасности, даже когда оно не используется.

ВНИМАНИЕ! Всегда проверяйте, что складные сиденья автомобиля надежно застопорены, прежде чем устанавливать на них детское автомобильное сиденье безопасности.

ВНИМАНИЕ! Когда ребенок находится на переднем сиденье автомобиля, пассажир более легкого веса должен размещаться на заднем сиденье позади ребенка. При разработке новых продуктов учитывается контакт детского автомобильного сиденья безопасности с креслами автомобиля, однако фирма Mothercare не несет ответственность за какое-либо повреждение детским сиденьем кресел или ремней безопасности автомобиля.

ВНИМАНИЕ! Мы настоятельно рекомендуем не покупать бывшее в употреблении детское автомобильное сиденье безопасности, т.к. вы никогда не можете быть уверены в том, что такое сиденье не попало в аварию или не повреждалось каким-либо иным образом.

Уход за вашим изделием

- Чехол и принадлежности снимаются для чистки.
- Следуйте указаниям по уходу за тканью на вшитых ярлычках.
- Очищайте пластиковые и металлические компоненты влажной тканью.
- В пряжке ремней безопасности могут оказаться остатки пищи и напитков. Это может помешать ее нормальной работе. Промойте ее в теплой воде.
- Тщательно просушите детали естественным образом перед хранением или использованием.
- Не используйте абразивные чистящие средства, нашатырь, хлорку, спирт или чистящие средства на основе растворителей, моющие средства, жидкости для промывки или красители на любых частях автокресла, так как это может ослабить ремни безопасности и собственно кресло.
- Не смазывайте никакие детали автокресла.
- Не допускайте соприкосновения автокресла с корродирующими веществами, такими как, например, аккумуляторная кислота.
- Когда автокресло не используется, храните его в сухом безопасном месте, на удалении от источников тепла или прямого солнечного света.
- Не кладите тяжелые предметы на верх детского автокресла.

Послепродажное обслуживание

В случае возникновения каких-либо проблем с этим продуктом, или если вам нужны запасные части для замены, пожалуйста, свяжитесь с вашим ближайшим магазином фирмы "Mothercare".

IMPORTANTE: GUARDAR PARA FUTURAS CONSULTAS. LEER DETENIDAMENTE

¡ADVERTENCIA! La silla de seguridad para coches ofrece máxima protección y únicamente es segura si se usa según las instrucciones.

¡ADVERTENCIA! De no seguir estas instrucciones, podría poner en peligro la seguridad del niño.

¡ADVERTENCIA! No se debe realizar ninguna modificación a la silla de seguridad ya que podría perjudicar su seguridad.

¡ADVERTENCIA! Los elementos rígidos y las piezas de plástico del sistema de retención infantil se deben colocar e instalar de forma que, con el uso normal y cotidiano del vehículo, no queden atrapados por un asiento móvil o en una de las puertas del vehículo.

¡ADVERTENCIA! Compruebe que estén bien sujetos el equipaje y todos los objetos (por ejemplo, los colocados en la bandeja trasera) que pudiesen causar lesiones en un accidente.

¡ADVERTENCIA! Después de un accidente se debe reemplazar la silla de seguridad. Aunque puede que no tenga daños aparentes, en caso de que se produjese otro accidente no protegería al niño de la forma adecuada.

¡ADVERTENCIA! Utilice siempre el sistema de retención.

¡ADVERTENCIA! Antes de ponerse en marcha, compruebe siempre que el sistema de retención infantil esté bien colocado.

¡ADVERTENCIA! No utilice puntos de contacto para el apoyo de carga que no sean los descritos en las instrucciones y marcados en el sistema de retención.

¡ADVERTENCIA! NO colocar en un asiento delantero con airbag una silla de seguridad en el sentido contrario a la marcha. Se podrían producir lesiones graves o la muerte accidental.

No se debe usar la silla de seguridad sin la funda. Utilice siempre una funda ORIGINAL para la silla de seguridad ya que contribuye a hacerla segura.

¡ADVERTENCIA! No coloque la silla de seguridad sobre superficies altas, como mesas, encimeras, camas, etc. ya que existe el riesgo de que se caiga.

Este producto no está diseñado para que el bebé duerma en él durante periodos prolongados.

No se debe colocar en el sentido de la marcha hasta que el niño pese más de 13 kg.

¡ADVERTENCIA! Si tiene alguna duda en cuanto a la instalación o el uso adecuado de la silla de seguridad debe ponerse en contacto con la tienda Mothercare más cercana.

¡ATENCIÓN! Antes de usar compruebe que el sistema de retención infantil sea compatible con su vehículo consultando el manual de instrucciones del vehículo.

¡ADVERTENCIA! Nunca ponga al niño en la silla sin colocarle el arnés.

¡ADVERTENCIA! La silla se debe asegurar siempre con un cinturón de seguridad, incluso cuando no se esté usando.

¡ADVERTENCIA! Antes de instalar el sistema de retención infantil se debe comprobar que los asientos plegables del vehículo estén bloqueados y fijos.

¡ADVERTENCIA! Cuando haya un niño en el asiento delantero, detrás de él debe sentarse el otro pasajero de menor peso. Al diseñar nuevos productos, Mothercare tiene en cuenta el contacto de la silla de seguridad infantil con los asientos del vehículo, pero no puede aceptar responsabilidad alguna por daños en los asientos del vehículo ni en los cinturones de seguridad.

¡ADVERTENCIA! Recomendamos no comprar ni vender sillas de seguridad de segunda mano ya que es imposible saber si estuvieron involucradas en un accidente o si están deterioradas por otros motivos.

Cuidado de su producto

- La cubierta y los accesorios se pueden retirar para proceder a su limpieza.
- Consulte las etiquetas cosidas donde se detallan las instrucciones de cuidado del tejido.
- Limpiar los componentes de plástico y metálicos y el arnés con un paño húmedo.
- Los alimentos y la bebida se podrían introducir en la hebilla del arnés. En ese caso, podría dejar de funcionar correctamente. Lavar en agua templada hasta que esté limpio.
- Permita que las partes se sequen de modo natural y completamente antes de guardarlas o utilizarlas.
- No utilice productos de limpieza abrasivos, amoníaco, lejía, limpiadores a base de alcohol o disolventes, detergentes, lavavajillas líquido o tinte en ninguna parte de la silla, porque podrían debilitar el arnés y el asiento.
- No lubricar ni engrasar ninguna parte de la silla.
- No permita que la silla de seguridad entre en contacto con sustancias corrosivas, por ejemplo el ácido de las pilas.
- Cuando no se utilice, guardar en un lugar seco y seguro, alejado de cualquier fuente de calor o la luz directa del sol.
- No colocar ningún objeto pesado encima de la silla de seguridad para coche.

atención al cliente

Si encuentra algún problema con este artículo o necesita piezas de repuesto, póngase en contacto con su tienda Mothercare más cercana.

สำคัญ เก็บไว้สำหรับทารกอ้างอิงในอนาคต กรุณาอ่านอย่างรอบคอบ

คำเตือน! ที่นั่งเด็กในรถเพื่อความปลอดภัยให้ความคุ้มครองสูงสุดและปลอดภัยเฉพาะเมื่อใช้ตามคำแนะนำเหล่านี้
คำเตือน! ความปลอดภัยของบุตรหลานของคุณอาจถูกระงับหรือทำให้คุณตกใจหากไม่ทำตามคำแนะนำเหล่านี้
คำเตือน! ห้ามแก้ไขปรับเปลี่ยนระบบนิรภัยสำหรับเด็ก
เพราะการกระทำนี้อาจมีผลข้างเคียงต่อความปลอดภัยโดยรวมของที่นั่ง
คำเตือน!

สิ่งของและส่วนประกอบพลาสติกที่เชื่อมววดของระบบนิรภัยสำหรับเด็กจะต้องถูกจัดวางและติดตั้งเพราะป้องกันไม่ให้พวกมันถูกดึงไว้โดยที่หนึ่งที่เคลื่อนย้ายได้หรือใต้ประตูของยานพาหนะ ในการใช้ยานพาหนะทุกขบวน
คำเตือน! ตรวจสอบให้แน่ใจว่ากระเป๋าดูแล/สิ่งของทั้งหมด บนชั้นวางพัสดุเป็นต้น
ที่อาจก่อให้เกิดการบาดเจ็บหากเกิดเหตุการณ์อุบัติเหตุขึ้นได้ถูกวางไว้อย่างดีแล้ว
คำเตือน! หลังจากเกิดอุบัติเหตุ ควรมีการผลัดเปลี่ยนที่นั่งรถสำหรับความปลอดภัยของเด็กของคุณ
แม้ว่าจะไม่ได้รับความเสียหายก็ตาม หากคุณประสบอุบัติเหตุอีกครั้ง ที่นั่งอาจปกป้องเด็กของคุณอย่างที่ไม่สมควรจะปกป้อง
คำเตือน! จงใช้ระบบเข็มขัดเป็นประจำ

คำเตือน! ตรวจสอบให้แน่ใจเสมอว่าระบบนิรภัยสำหรับเด็กถูกติดตั้งอย่างแน่นหนาแล้วก่อนเดินทาง
คำเตือน! อย่าใช้จุดสัมผัสสำหรับน้ำหนักอื่นนอกจากจุดที่ได้รับการอธิบายไว้ในคำแนะนำและภาคผนวกไว้ในระบบเข็มขัดนิรภัย
คำเตือน! อย่าใช้ที่นั่งเด็กที่หันหลังในที่นั่งด้านหน้าที่มีถุงลมนิรภัย อาจเกิดการบาดเจ็บสาหัสหรือตายได้
ห้ามใช้ที่นั่งเด็กในรถโดยไม่มีผู้ควบคุม และโปรดใช้ผู้ควบคุม "ของแท้แบบที่มากับที่นั่ง" เสมอ
เพราะผู้ควบคุมมีผลต่อความปลอดภัยของที่นั่ง

คำเตือน! อย่าวางที่นั่งในรถสำหรับความปลอดภัยไว้บนพื้นที่ยกสูง อย่างเช่น โต๊ะ เคาน์เตอร์ เติง ฯลฯ
เนื่องจากอันตรายที่อาจเกิดขึ้นได้จากกรรวางหล่น

ผลิตภัณฑ์นี้ไม่ได้ออกแบบมาให้ใช้กับการนอนหลับเป็นเวลานาน
อย่าใช้ที่นั่งทางด้านหน้าก่อนเด็กมีน้ำหนักเกิน 13 กิโล/28 ปอนด์

คำเตือน! หากคุณมีข้อสงสัยเกี่ยวกับการติดตั้งและการใช้ที่เหมาะสมของที่นั่งคุณ กรุณาติดต่อร้าน Mothercare
ที่ใกล้ที่สุด

คำเตือน! ก่อนใช้ โปรดตรวจสอบว่าระบบนิรภัยสำหรับเด็กใช้ได้กับรถของคุณ โดยดูจากคู่มือของรถ
คำเตือน! ห้ามวางเด็กของคุณในรถเด็ดขาดหากไม่ได้คาดเข็มขัดให้พวกเขา

คำเตือน! ที่นั่งควรจะถูกติดตั้งไว้ด้วยเข็มขัดนิรภัย แม้ว่าจะไม่ได้ใช้ข้อยู่ก็ตาม

คำเตือน! กรุณาตรวจสอบที่นั่งพับได้ในยานพาหนะว่าได้ล็อคอย่างแน่นหนาแล้วก่อนการติดตั้งระบบนิรภัยสำหรับเด็ก

คำเตือน! หากมีเด็กนั่งอยู่ในที่นั่งด้านหน้า ควรมีผู้โดยสารที่มีน้ำหนักเบากว่าเด็กนั่งอยู่ด้านหลัง

แม้ว่าได้คำนวณถึงความเป็นไปได้ทั้งหมดของที่นั่งเด็กที่ต้องสัมผัสกับที่นั่งของยานพาหนะตลอดกระบวนการพัฒนาสินค้า
ใหม่แล้ว Mothercare ก็ไม่อาจรับผิดชอบต่อความเสียหายที่เกิดขึ้นกับยานพาหนะหรือเข็มขัดนิรภัยได้

คำเตือน! เราขอแนะนำอย่างยิ่งว่าที่นั่งเด็กในรถไม่ได้มีไว้ซื้อขายมือสอง

เพราะคุณไม่สามารถรู้ว่าที่นั่งนี้ได้ผ่านอุบัติเหตุหรือได้รับความเสียหายมาก่อนหรือไม่

การรักษาสินค้า

ที่คลุมและอุปกรณ์สามารถถอดทำความสะอาดได้
อ่างล้างที่เย็บติดไว้สำหรับคำแนะนำในการดูแลเนื้อผ้า
ทำความสะอาดส่วนประกอบพลาสติกและโลหะและเข็มขัดด้วยผ้าเปียก
อาหารและน้ำอาจเข้าไปด้านในหัวเข็มขัดได้ ซึ่งอาจทำให้มันหยุดทำงานอย่างถูกต้อง
ให้ล้างน้ำอุ่นจนสะอาด

อนุญาตให้ส่วนประกอบต่างๆแห้งโดยธรรมชาติและเติมที่ก่อนเก็บหรือใช้

อย่าใช้น้ำยาทำความสะอาดประเภทอื่น เช่น น้ำยาที่มีแอมโมเนีย น้ำยาฟอกขาว น้ำยาทำความสะอาดที่มีแอลกอฮอล์หรือน้ำยาทำความสะอาดที่มีคลอรีน
มีคุณสมบัติกัดกร่อน ผงซักฟอก น้ำยาล้างจานหรือสีย้อมผ้ากับส่วนใดก็ตามของที่นั่ง เพราะนี่อาจทำให้ความแข็งแรงของเข็มขัดเสื่อมลง
อย่าหาลอสีหรือเติมสีในส่วนของใดก็ตามของที่นั่ง

อย่าอนุญาตให้ที่นั่งเด็กถูกสัมผัสกับสารกัดกร่อน เช่น กรดแบตเตอรี่

เก็บไว้ในสถานที่ที่แห้งและปลอดภัยเมื่อไม่ได้อาศัย ห่างจากแหล่งความร้อนหรือแสงแดดโดยตรง

อย่าวางสิ่งของที่มีน้ำหนักสูงไว้บนที่นั่งเด็กในรถ

บริการลูกค้าสัมพันธ์

ความปลอดภัยของเด็กของคุณเป็นความรับผิดชอบของคุณ

หากคุณมีปัญหากับสินค้าชิ้นนี้หรือต้องการแลกเปลี่ยนชิ้นส่วน กรุณาติดต่อร้าน mothercare ใกล้คุณ

ÖNEMLİ, GELECEKTE REFERANS OLMASI AMACIYLA SAKLAYINIZ: DİKKATLİCE OKUYUNUZ

UYARI! Araba güvenlik koltuğu sadece bu talimatlara uyulduğunda güvenlidir ve maksimum koruma sağlamaktadır.

UYARI! Bu talimatlara uymadığınız takdirde çocuğunuzun güvenliği olumsuz yönde etkilenebilir.

UYARI! Koltuğun genel olarak güvenliğini etkileyebileceğinden çocuk koltuğunda değişiklik yapılmaması gerekir.

UYARI! Aracın normal günlük kullanımı sırasında aracın hareket edebilen koltuğu veya kapısına sıkışmayacakları şekilde çocuk koltuğunun sert parçaları ve plastik parçalarının konumlandırılması ve takılması gerekir.

UYARI! Kaza durumunda olası yaralanmaya neden olabilecek, örneğin arka raf panelindeki tüm bagajın/cisimlerin, uygun şekilde güven altına alındığından emin olunuz.

UYARI! Kazadan sonra araba güvenlik koltuğu yenisiyle değiştirilmelidir. Hasar görmemiş olmasına rağmen, başka bir kaza söz konusu olduğunda çocuğunuzu gerektiği kadar iyi bir şekilde koruyamayabilir.

UYARI! Her zaman bağlama sistemini kullanın.

UYARI! Yola çıkmadan önce her zaman çocuk koltuğunun güvenli şekilde takıldığından emin olunuz.

UYARI! Talimatlarda açıklananlar ve bağlama sisteminde işaretlenenler dışında herhangi bir yük taşıyıcı bağlantı noktası kullanmayınız.

UYARI! Arkaya bakan çocuk koltuğunu hava yastığı olan ön koltuğa YERLEŞTİRMEYİNİZ. Ölüm veya ciddi yaralanma olabilir.

Oto güvenlik koltuğu koltuk kılıfı olmadan kullanılmamalıdır. Koltuk kılıfı koltuğun güvenliğine katkıda bulunduğundan dolayı her zaman ORJİNAL bir oto güvenlik koltuk kılıfı kullanınız.

UYARI! Düşme riski nedeniyle masalar, mutfak tezgahları, yataklar vb. gibi yüksek yüzeylere araba güvenlik koltuğunu yerleştirmeyiniz.

Bu ürün uzun süreli uykular için uygun değildir.

Çocuğun ağırlığı 13 kg'ı/28 libreyi geçmeden öne doğru bakan konumda kullanmayınız.

UYARI! Koltuğunuzun kurulumu ve uygun şekilde kullanımı hakkında herhangi bir şüpheniz varsa, lütfen en yakın Mothercare mağazası ile iletişime geçiniz.

UYARI! Kullanmadan önce araç el kitabına bakarak çocuk kemer emniyetini arabanızda kullanmak için uygun olup olmadığını kontrol ediniz.

UYARI! Güvenlik kemeri ve kayışlarla güvenli şekilde bağlamadan asla çocuğunuzu koltuğa oturtmayınız.

UYARI! Kullanılmadığında bile koltuğun her zaman emniyet kemeriyle bağlı olması gerekmektedir.

UYARI! Çocuk koltuğunu takmadan önce araçtaki katlanırlı koltukların güvenli şekilde kilitleyip kilitlemediğini her zaman kontrol ediniz.

UYARI! Çocuk ön koltuktayken hafif olan yolcu çocuğun arkasında oturmalıdır, Mothercare yeni ürünler geliştirme esnasında çocuk araba koltuğunun araç koltuklarıyla temas edeceğini hesaba katmaktadır fakat araç koltuklarında yada emniyet kemerlerinde oluşabilecek hasarlardan dolayı sorumluluk kabul etmemektedir.

UYARI! Araba koltuğunun bir kazaya karışıp karışmadığından veya başka türlü bir hasar görüp görmediğinden hiçbir zaman emin olamayacağınızdan, çocuk otomobil koltuklarını ikinci el olarak satın almamanızı veya satmamanızı şiddetle tavsiye ederiz.

Ürününüzün bakımı

- Kapak ve aksesuarlar temizlik için çıkarılabilir.
- Kumaş bakım talimatları için dikişli etiketlere bakınız.
- Plastik ve metal parçaları silerek ve bağları nemli bir bezle silerek temizleyiniz.
- Kemer tokalarının içine yiyecek ve içecek kırıntıları kaçabilir. Bu düzgün çalışmayı durdurabilir. Ilık su ile yıkayıp temizleyiniz.
- Kullanmadan önce ve depoya kaldırmadan evvel parçaların doğal olarak kurumasını bekleyiniz.
- Kemerleri ve koltuğu zayıflatabileceğinden, koltuk üzerinde aşındırıcı temizleyiciler, amonyak, çamaşır suyu, ağartıcı temizleyiciler, deterjanlar veya yıkama sıvıları kullanmayınız.
- Yağlamayın veya koltuk herhangi bir bölümüne yağ sürmeyiniz.
- Çocuk koltuğunun aşındırıcı maddeler, örneğin akü asidi ile temas etmesine izin vermeyiniz.
- Kullanılmadığı zaman, ısı kaynaklarından ve direkt güneş ışığından uzakta saklayınız.
- Çocuk araç koltuğunun üzerine ağır nesnelere koymayınız.

müşteri hizmetleri

Bu ürünle ilgili bir sorunuz varsa veya yedek parçaya ihtiyaç duymanız halinde en yakınınızdaki Mothercare mağazasıyla irtibata geçiniz.