

## 5 safety notes • medidas de seguridad

WARNING! YOUR CHILD'S SAFETY IS YOUR RESPONSIBILITY

The Highchair must be used on a level and stable surface.

Once assembled, do not disassemble the highchair

Strong heat sources, e.g. open, electric or gas fires in the vicinity of the highchair may be dangerous if placed near the highchair.

Keep away from trailing cords, drapes or flexes, and away from electric sockets.

Never move (including rocking) the highchair with the child in it.

Never leave your child unattended. A safety harness does not replace adult supervision.

Use a safety harness approved to BS6684:1989

Regularly check locks and fittings for security.

If any part is missing or broken, do not use the highchair until the correct spare part is obtained.

Take care when handling or moving the highchair. Careless handling can damage wooden furniture.

¡AVISO! LA SEGURIDAD DE SU NIÑO ES SU RESPONSABILIDAD

Es preciso utilizar la trona sobre una superficie plana y estable.

Una vez montada, no desmonte la trona.

Las fuentes de calor fuerte, p.ej chimeneas, estufas a gas o eléctricas en las proximidades de la trona pueden ser peligrosas si se colocan cerca de la trona.

Manténgala alejado de cordones y cables eléctricos sueltos, cortinas y enchufes.

No mueva nunca la trona (incluso meciendo) con el niño sentado adentro.

No deje nunca a su niño sin supervisión. Un cinturón de seguridad no reemplaza la vigilancia por un adulto.

Es preciso utilizar un arnés de seguridad que cumple con la Norma BS 6684:1989.

Compruebe periódicamente ganchos y accesorios para su seguridad

No utilice la trona con cualquiera pieza rota o perdida, ni hasta que ha podido sustituirla con la pieza correcta.

Ten cuidado al manejar o mover la trona. Un manejo sin cuidado puede dañar los muebles de madera.

## 6 customer care • atención al cliente

If you have a problem with this product or require replacement parts, please contact your nearest Mothercare store or telephone the Mothercare Customer Care Line on 08453 304030

Alternatively write to:

Customer Care, Mothercare, Cherry Tree Road, Watford, Herts. WD24 6SH

[www.mothercare.com](http://www.mothercare.com)

Si surgiera algún problema con este producto o si necesita piezas de recambio, sírvase ponerse en contacto con el almacén Mothercare más próximo o llamar a la línea de Atención al Cliente de Mothercare número (+44) 1923 210 210

También puede escribir a:

Customer Care, Mothercare, Cherry Tree Road, Watford, Herts. WD24 6SH, Inglaterra

[www.mothercare.com](http://www.mothercare.com)

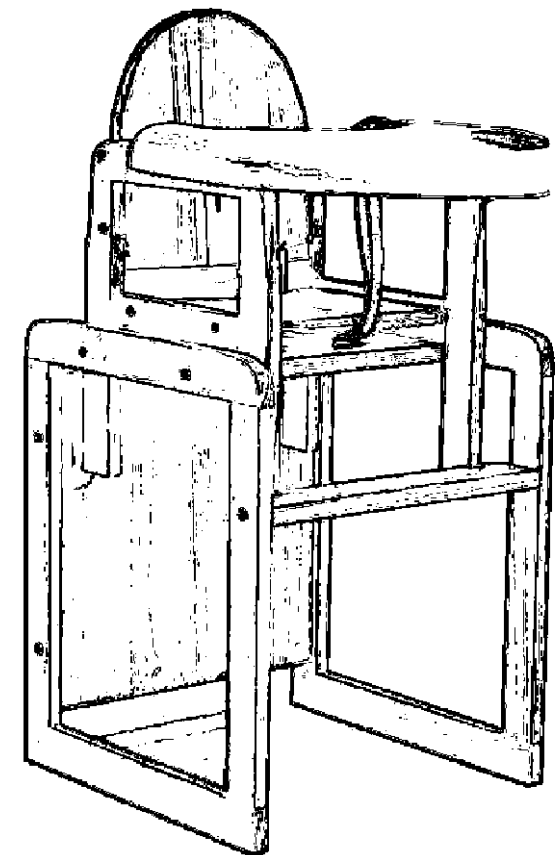

pine cube  
highchair

user guide

IMPORTANT. KEEP FOR  
FUTURE REFERENCE

trona  
pine cube

guía para el usuario

IMPORTANTE. RETENGA  
PARA REFERENCIA FUTURA

## 1 important notes • notas importantes

This Highchair has been designed to meet BS 5799: 1986

Please take a few minutes to read this user guide.

Lay the parts out on the floor and compare to the parts checklist (below). Do not discard any packaging until you are sure that you have all the parts.

Safety harness is not included. You should always use a safety harness complying with BS6684:1989.

Esta trona cumple con la Norma de Seguridad BS 5799: 1986 para Tronas.

Por favor, tómese unos minutos en leer esta guía de usuario.

Desembale cuidadosamente su trona en el suelo y familiarícese con las piezas, comparándolas con el catálogo de piezas que sigue. No tire el embalaje hasta que esté seguro de que tiene todas las piezas.

Un arnés de seguridad no está provecho. Siempre se debe que utilizar un arnés que cumple con la Norma BS 6684:1989.

## 2 parts checklist • catálogo de piezas

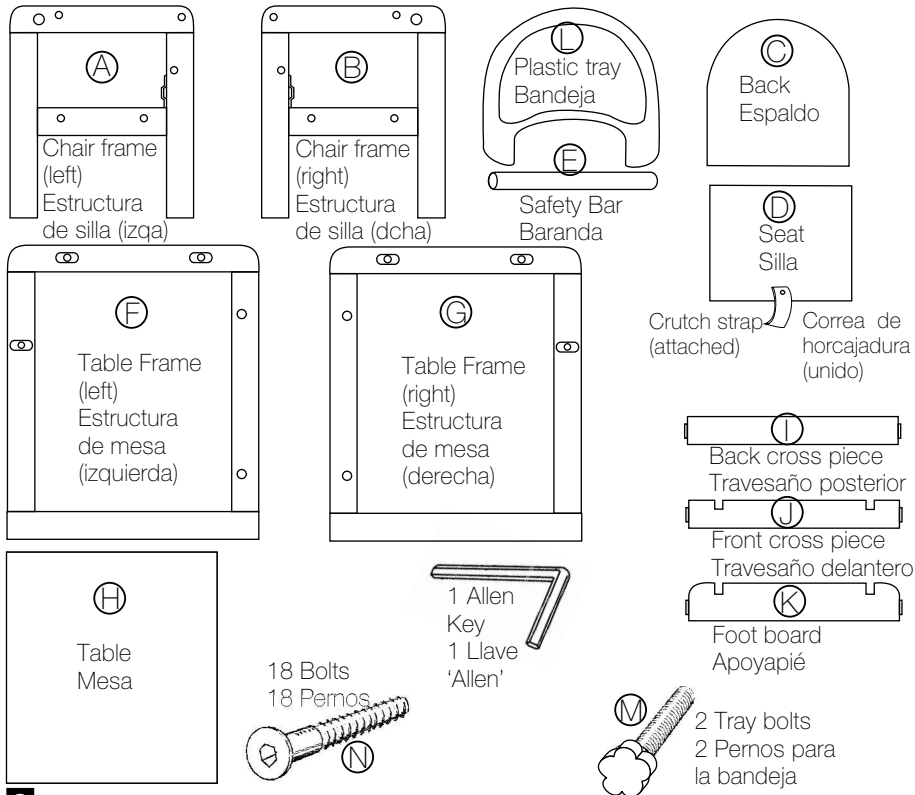

## 3 assembly • montaje

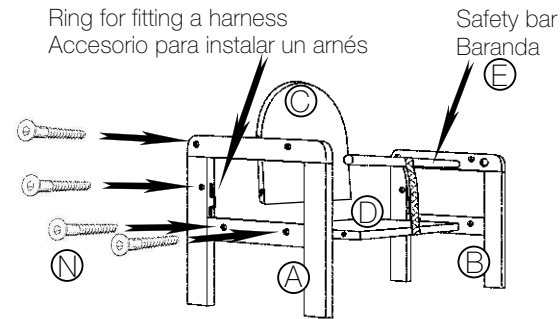

Assemble the table and chair as shown in the diagram. It may help if the bolts are not fully tightened until assembly is complete.

Please note that the crutch strap must be looped around the safety bar 'E' as shown.

When fitting the chair to the table for use as a highchair, ensure that the table surface 'H' is at the rear - refer to the diagram for guidance. Attach a safety harness to the metal rings at the rear of the right and the left chair frames 'A' and 'B'.

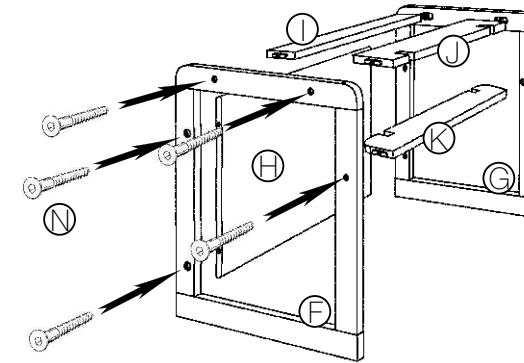

Monte la mesa y la silla tal como en el esquema. Más vale no apretar los pernos totalmente hasta que el montaje esté terminado.

Nótese que la correa de horcajadura debe estar pasada alrededor de la Baranda 'E', tal como se indica.

Para montar la silla en la mesa de manera trona, asegure que la superficie de la mesa 'H' esté atrás. véase el esquema para consejos.

Asegure un arnés a los accesorios de hierro que se encuentran en las partes traseras de las estructuras de silla izquierda y derecha 'A' y 'B'.

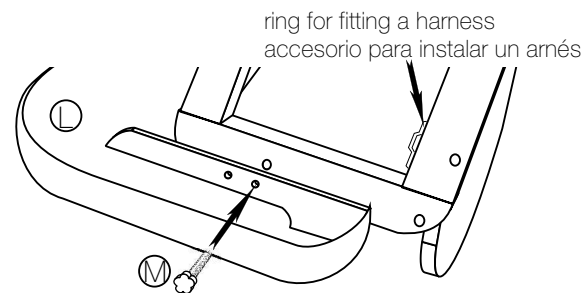

Fit the tray 'L' to the chair, using the tray bolts 'M' into either the front or rear set of holes.

Junte la bandeja 'L' con la silla, utilizando los pernos de bandeja 'M' por los agujeros delanteros o traseros.

## 4 care of the product • cuidado del producto

Periodically check all fittings to ensure none have come loose.

Your highchair can be cleaned by wiping with a damp cloth and drying with a soft clean cloth. Do not use abrasives, bleach, alcohol or ammonia based household polishes.

Compruebe periódicamente todos los accesorios para asegurarse que no se hayan aflojado.

Puede limpiar su trona con un paño húmedo y secarla con un paño suave seco. Nunca la limpie con limpiadores abrasivos ni a base de amoníaco, lejía o alcohol.