



u-move travel system user guide

دليل المستخدم

Guide d'utilisation

Gebrauchsanleitung

Οδηγός χρήστη

用户指南

Instrukcja użytkowania

Руководство пользователя

Guía del usuario

Kullanım Kılavuzu

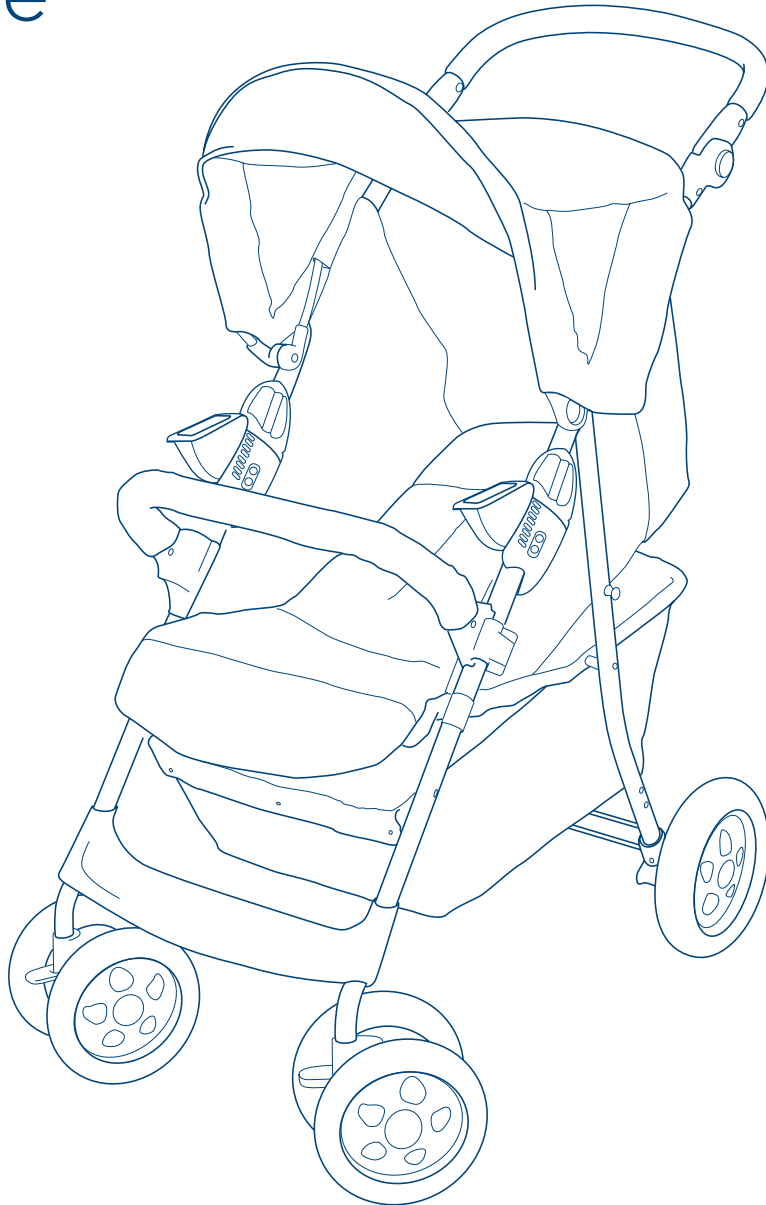

IMPORTANT! KEEP FOR FUTURE REFERENCE, معلومات هامة! احتفظ بها للرجوع إليها عند الحاجة.
IMPORTANT ! CONSERVER POUR RÉFÉRENCE ULTÉRIEURE, WICHTIG! ZUR SPÄTEREN VERWENDUNG AUFBEWAHREN, NA ΦΥΛΑΣΣΕΤΑΙ ΓΙΑ ΜΕΛΛΟΝΤΙΚΗ ΑΝΑΦΟΡΑ, 重要! 请保存以备日后参考, WAŻNE! ZATRZYMAĆ JAKO PRZYDATNE ŹRÓDŁO INFORMACJI NA PRZYSZŁOŚĆ, ВАЖНО! СОХРАНЯЙТЕ ЭТИ ИНСТРУКЦИИ ДЛЯ БУДУЩИХ СПРАВОК, iIMPORTANTE! GUARDAR PARA FUTURAS CONSULTAS, ÖNEMLİ! GELECEKTE REFERANS OLMASI AMACIYLA SAKLAYINIZ.****

introduction

Read these instructions carefully before use and keep them for future reference. Your child's safety may be affected if you do not follow these instructions. This vehicle is intended for one child from birth (0 months) and up to a maximum weight of 15 kg. This vehicle is designed to carry one child only.

Safe travelling advice for you and your baby

Pushchairs are an ideal way of transporting your baby. It is important to remember however, that during their first six months, babies should be spending most of their day lying flat for comfort and development.

important information, معلومات هامة, informations importantes, Wichtige Informationen, σημαντικές πληροφορίες, 重要资讯, ważna Informacja, важная информация, información importante, Önemli bilgi.



parts checklist, only items with a spare part number can be ordered as spares. قائمة بالمكونات، لا يمكن طلب قطع الغيار إلا إذا كان لها رقم قطعة غيار. Nomenclature des pièces, seuls les articles dotés d'un numéro de pièce peuvent être commandés en tant que pièces de rechange. Teile-Prüfliste. Nur Teile mit Ersatznummer können als Ersatzteile bestellt werden. λίστα εξαρτημάτων, μόνο τα είδη με αριθμό ανταλλακτικού μπορούν να παραγγελθούν ως ανταλλακτικά. 部件清单，具有备件号的部件才能订购到。 lista kontrolna części; tylko pozycje z numerem części zamiennych można zamawiać osobno. проверочный лист комплектности; заказать можно только запасные части, имеющие номер. lista de comprobación de piezas; solamente se pueden pedir repuestos de los artículos que tengan un número de pieza de repuesto. Parça listesi, sadece yedek parça numarasına sahip parçalar yedek olarak sipariş edilebilir.

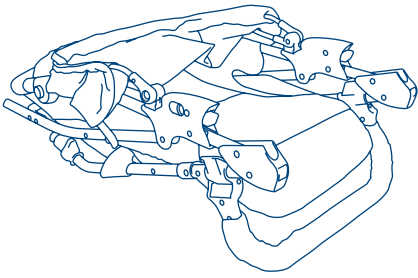

A

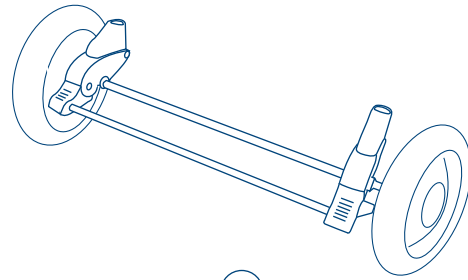

B

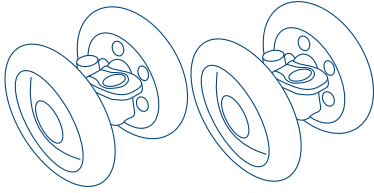

C

277209-5

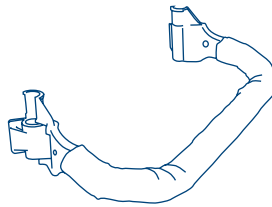

D

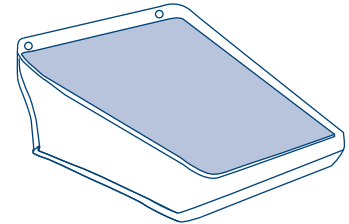

E

277203-3

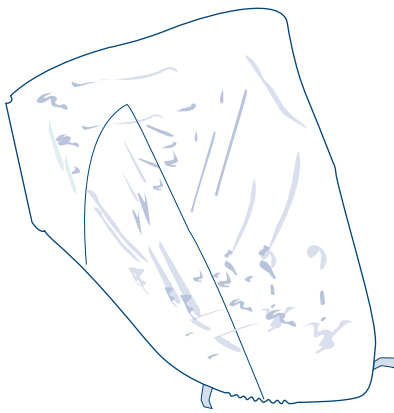

F

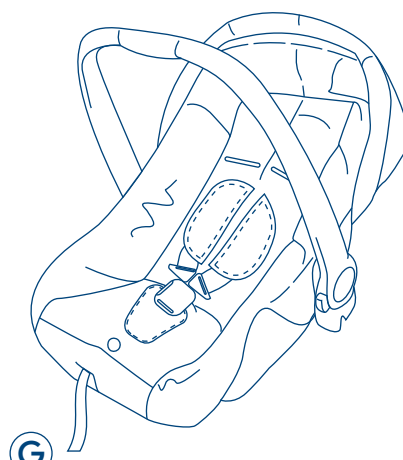

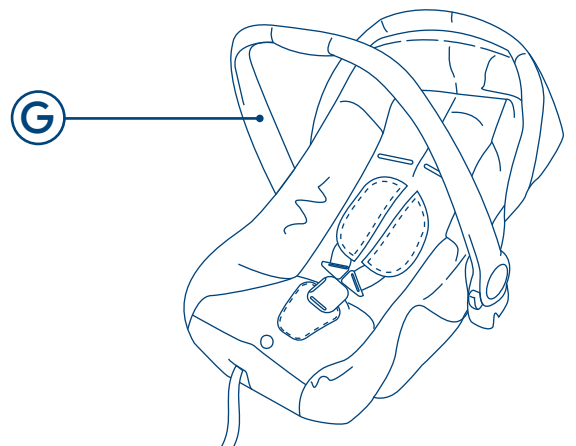
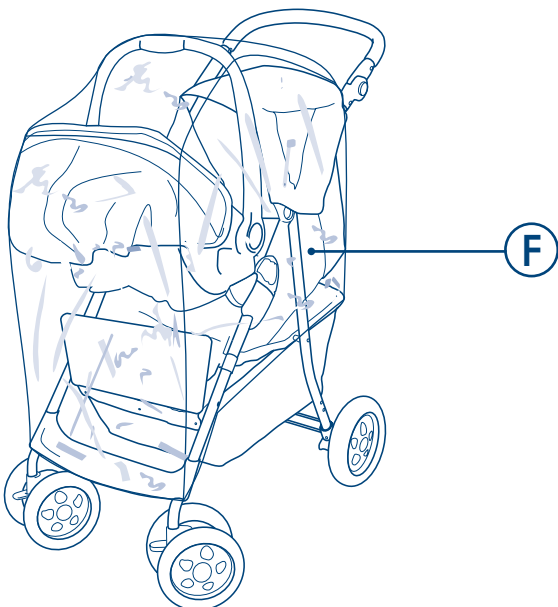
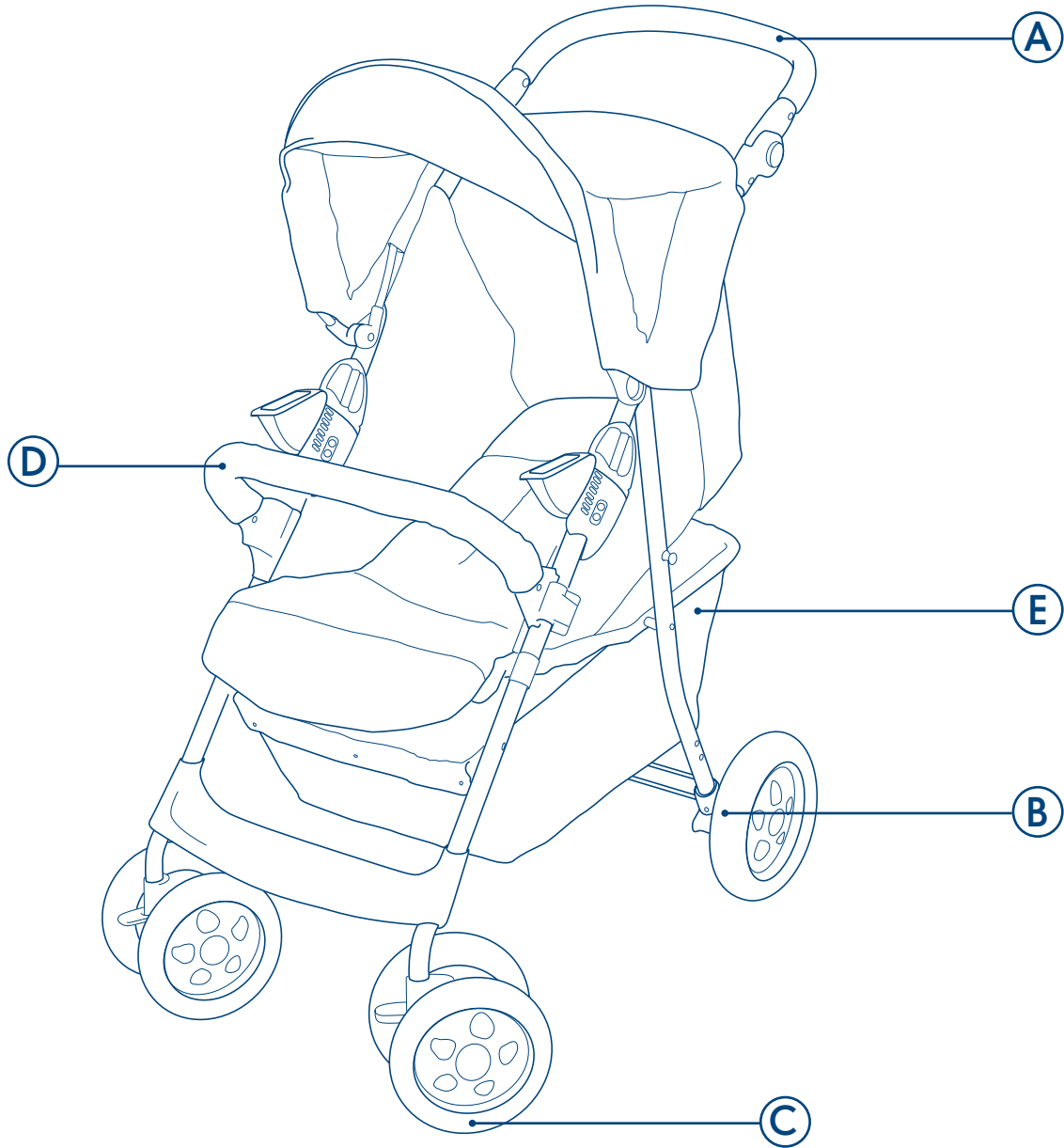

G

assembly diagram, رسم التجميع, diagramme de montage, Montage-Schaubild, διάγραμμα συναρμολόγησης, 组装示意图, schemat montażu, сборочный чертеж, ilustración del ensamblaje, Kurulum resmi.



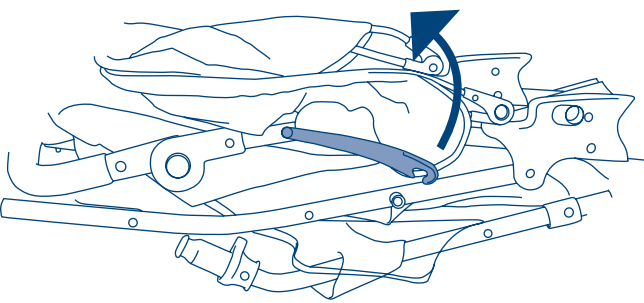

1
1



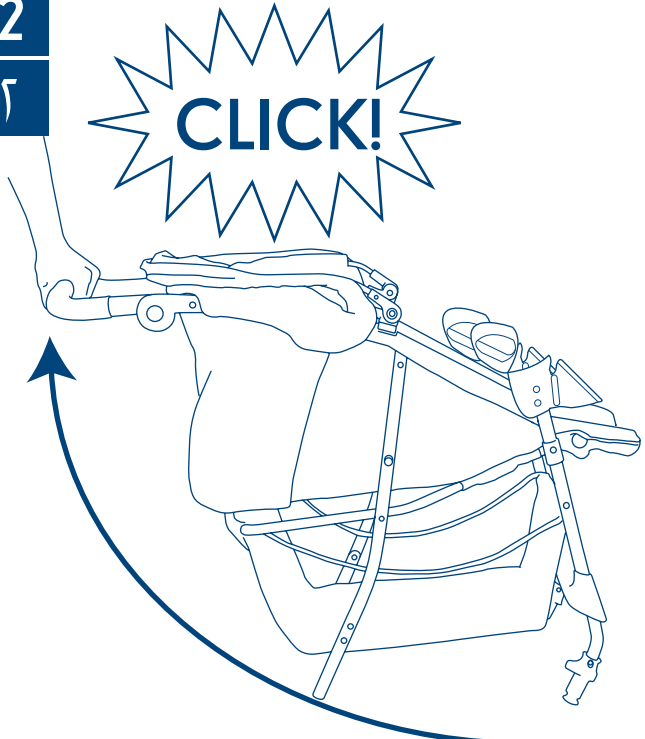

2
2

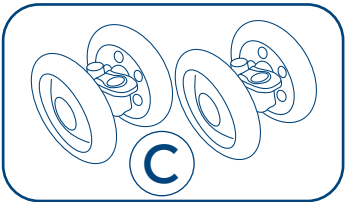
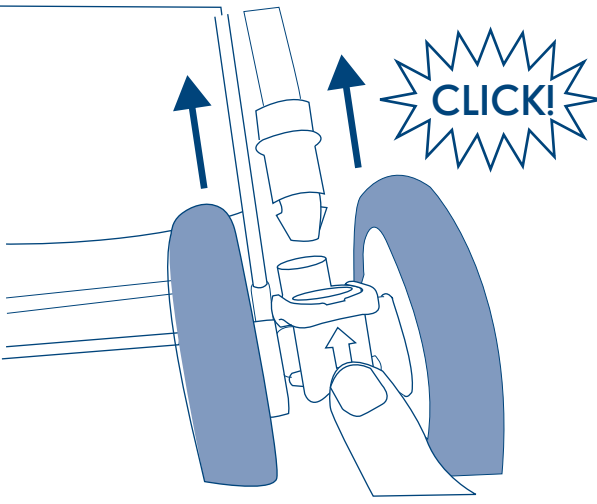

3
3

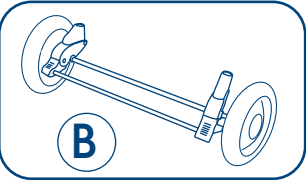
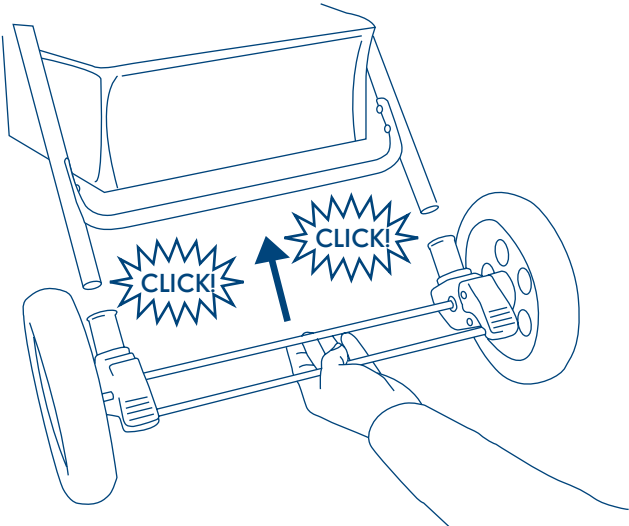

4
4



assembly instructions, إرشادات التجميع, instructions de montage,
Montageanweisungen, οδηγίες συναρμολόγησης, 组装说明书, instrukcje montażu,
инструкции по сборке, instrucciones de ensamblaje, Kurulum talimatları.

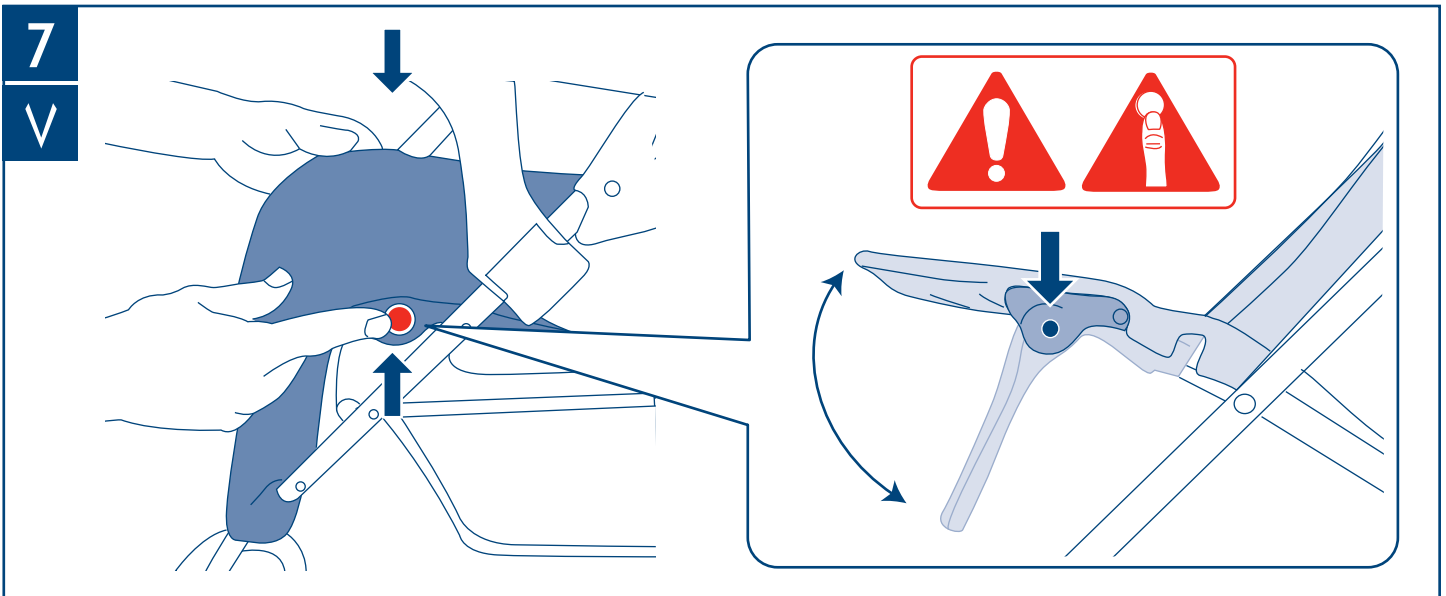
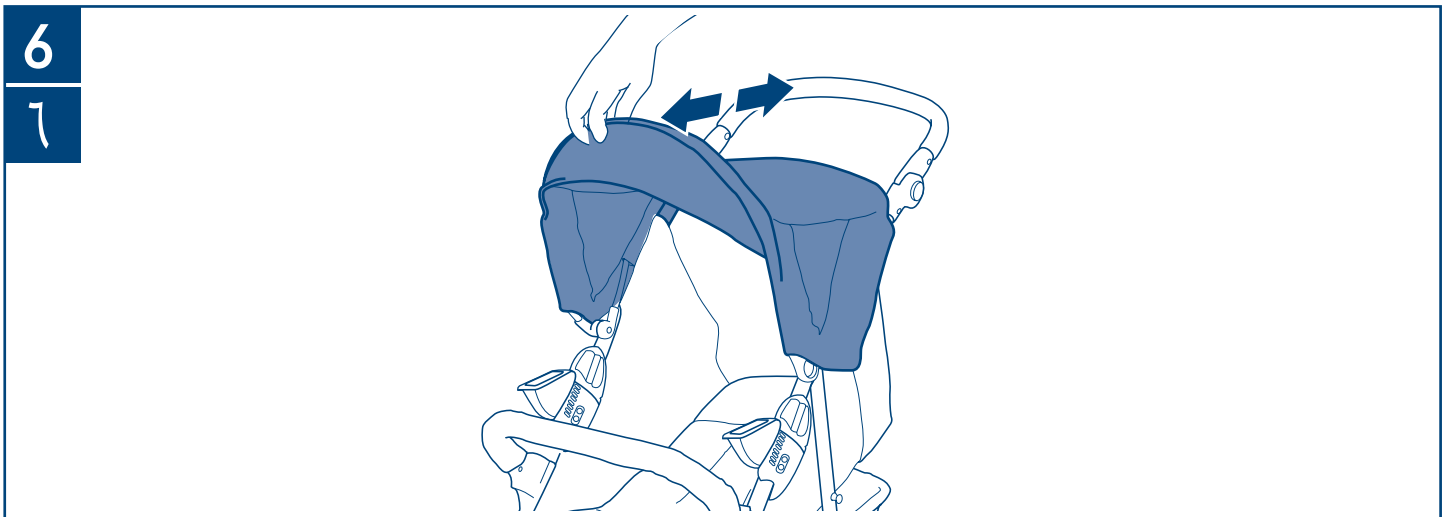
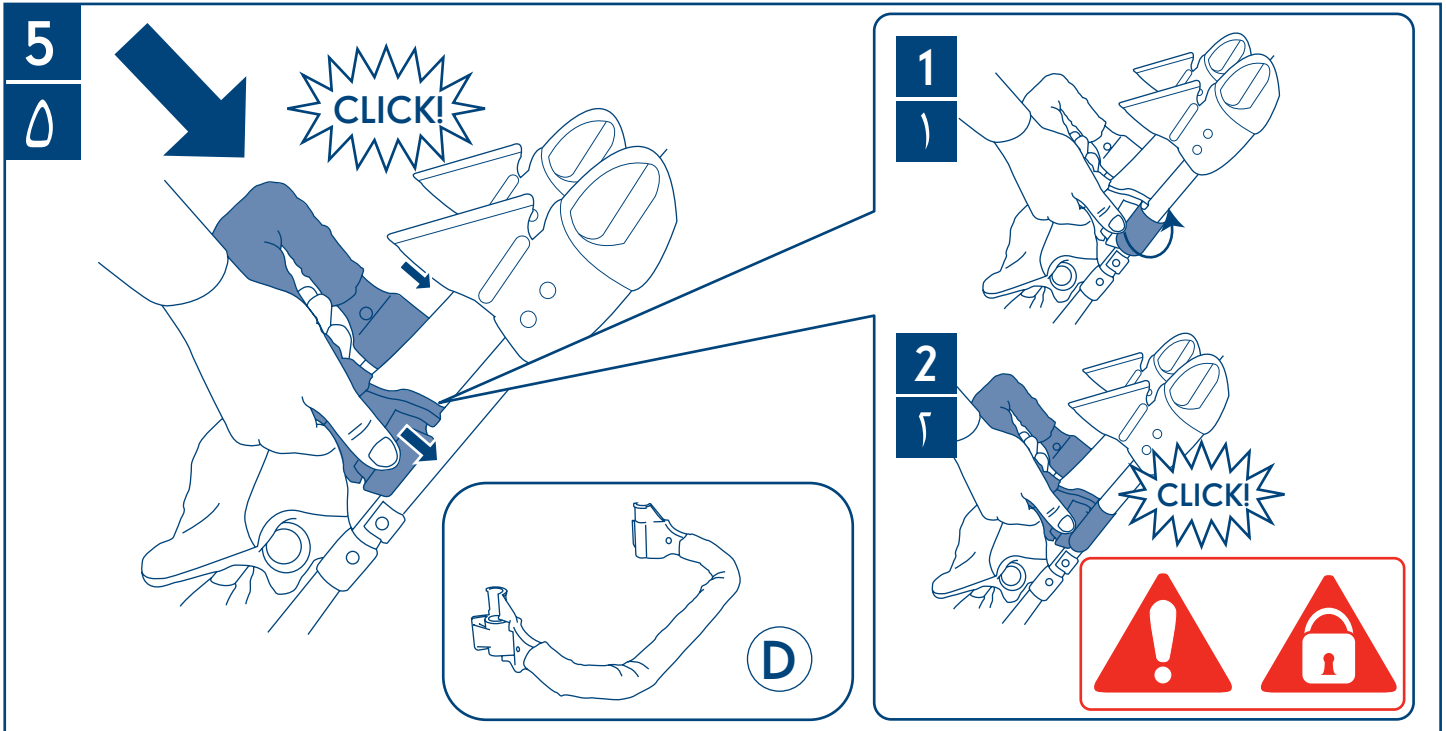

8

^

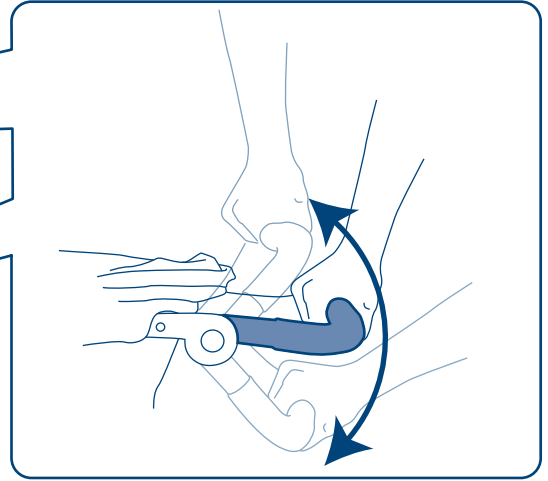
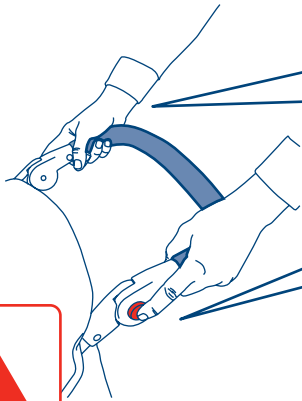

operating the brake, تشغيل المكابح, utiliser le frein, Betätigen der Bremse, λειτουργία του φρένου, 使用刹车, stosowanie hamulca, как задействовать тормоз, funcionamiento del freno, frenin çalıştırılması

9

9

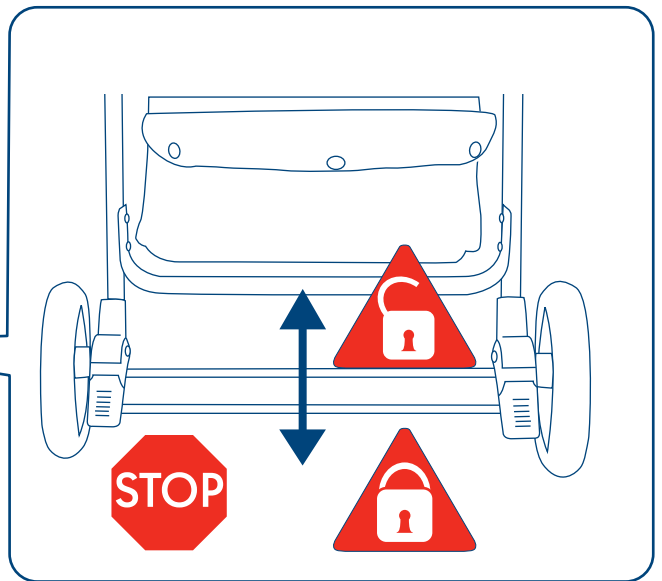
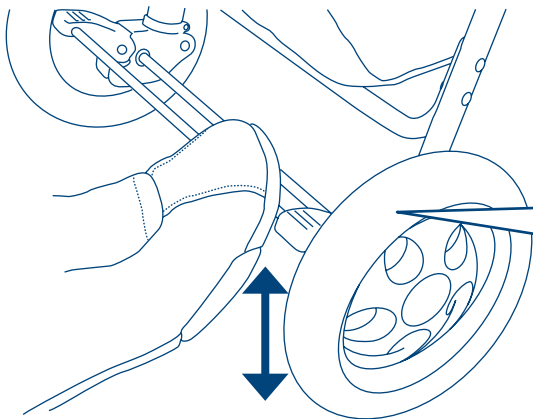

10

10

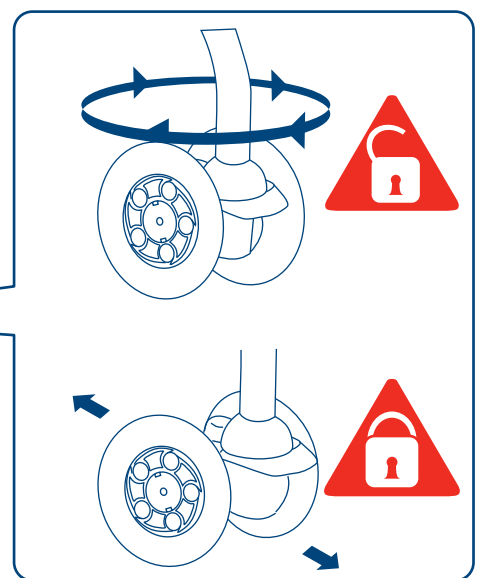

11

))

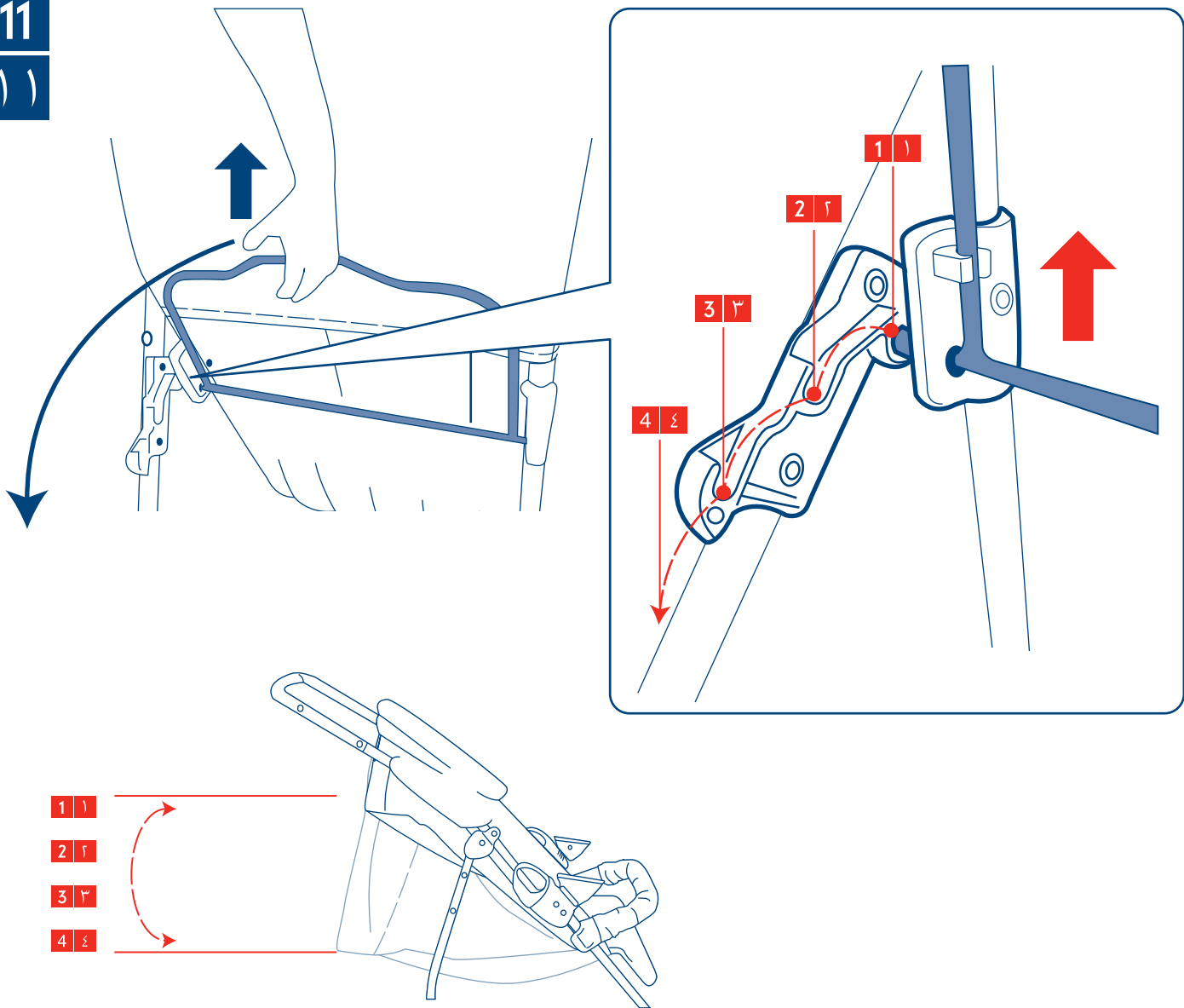

12

۱۲

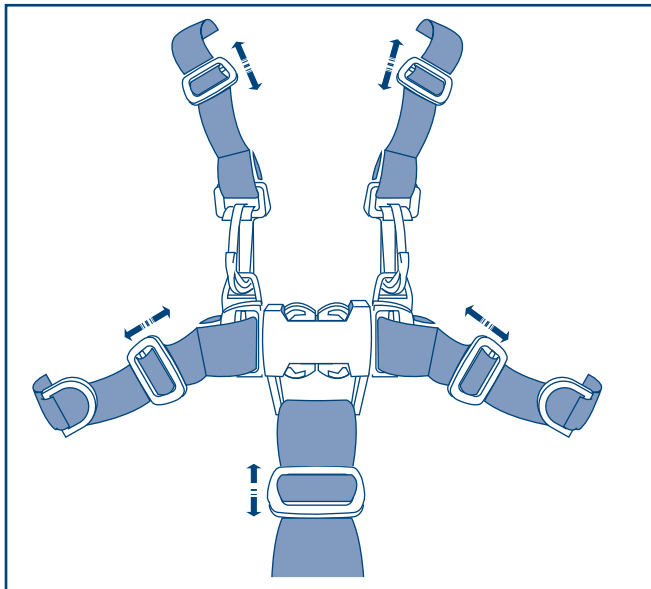
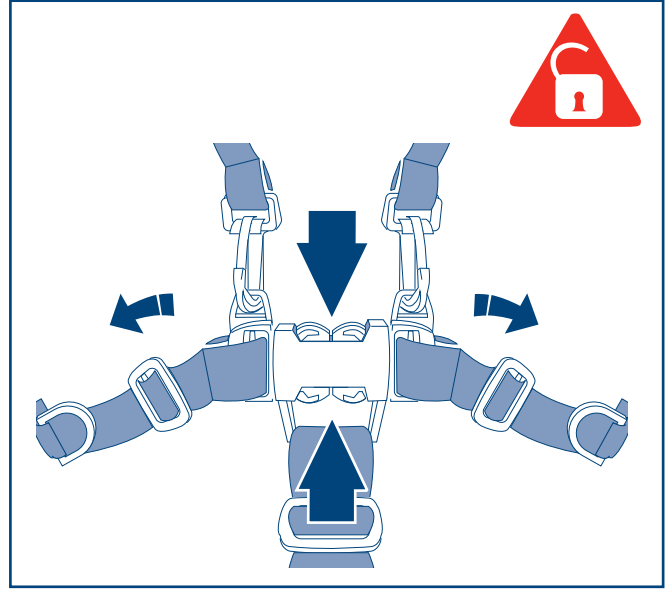
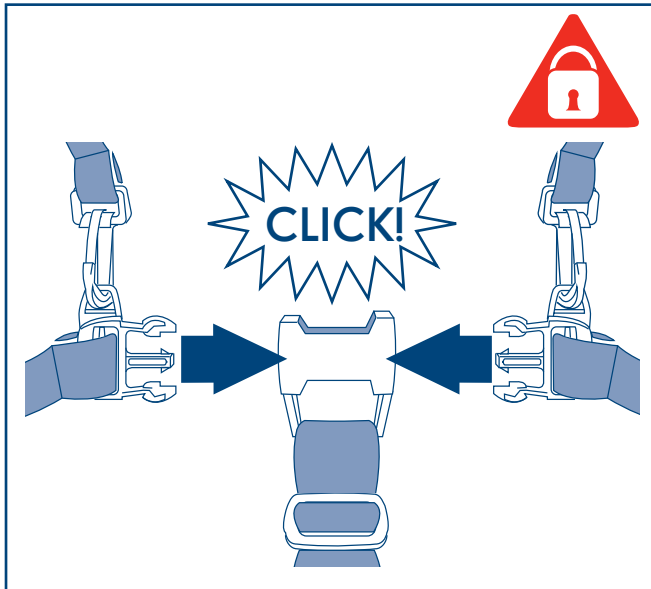

WARNING: Adjust the harness appropriately for your child's age.

تحذير. قم بتعديل حزام التثبيت بما يتلاءم مع عمر طفلك

Avertissement: Réglez le harnais afin qu'il s'adapte à la taille de votre enfant.

Warnhinweis: Stellen Sie das Gurtsystem stets dem Alter Ihres Kindes entsprechend ein.

Προειδοποίηση. Προσαρμόστε το σύστημα ζωνών σύμφωνα με την ηλικία του παιδιού σας.

注意: 根据宝宝的年龄适当调节安全带

Ostrzeżenie: Dopasować uprząż odpowiednio do wieku dziecka.

Внимание! Отрегулируйте ремешки безопасности в соответствии с возрастом ребенка.

Advertencia. Ajuste el arnés de la forma apropiada para la edad del niño.

Uyarı. Kayış çocuğunuzun yaşına uygun olarak ayarlayınız.

13

١٣

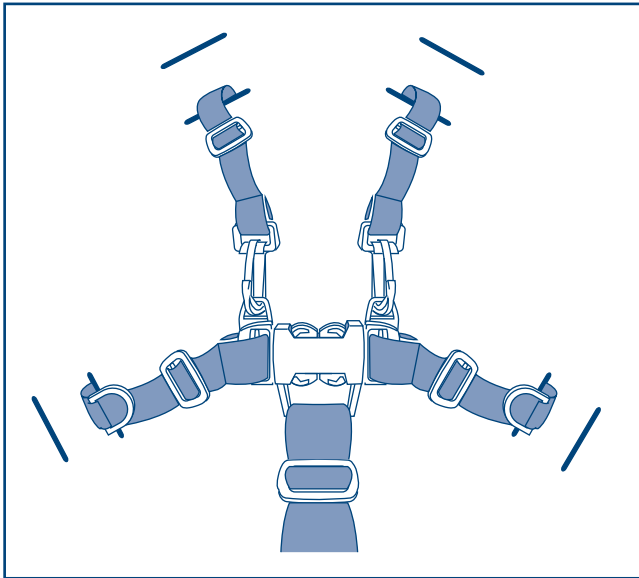

0-6 months
٠-٦ شهور
0 à 6 mois
0 - 6 Monate
0-6 μηνών
0-6 个月
0-6 miesięcy
0-6 месяцев
de los 0 a los 6 meses
0-6 ay

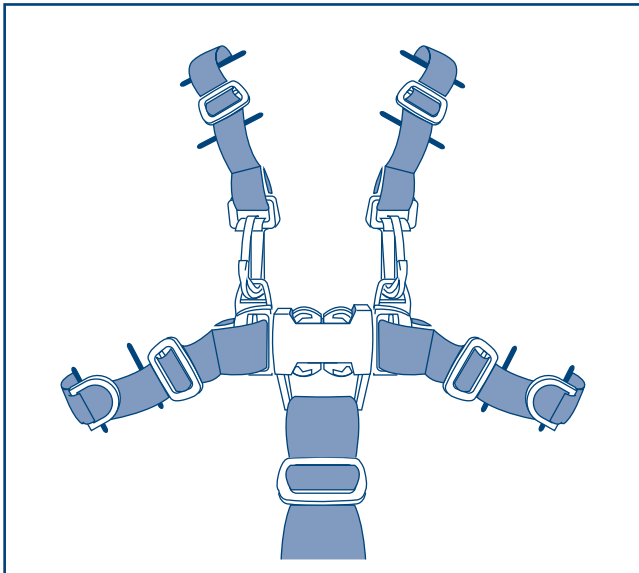

6-9 months
٦-٩ شهور
6 à 9 mois
6 - 9 Monate
6-9 μηνών
6-9 个月
6-9 miesięcy
6-9 месяцев
de los 6 a los 9 meses
6-9 ay

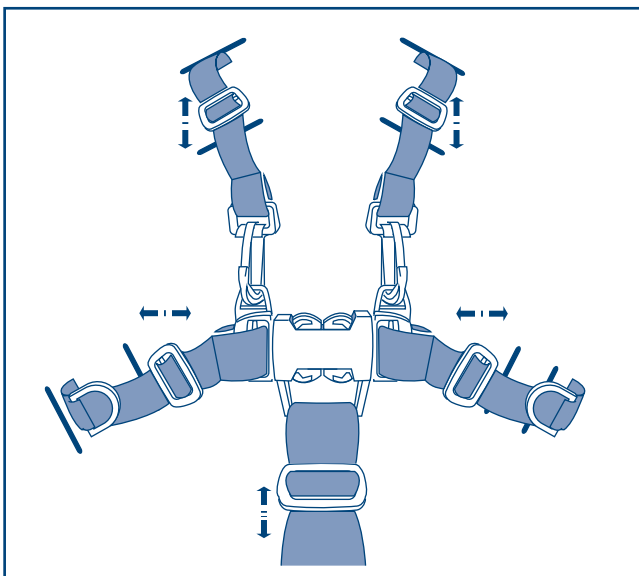

9 + months
٩+ شهور
A partir de 9 mois
Ab 9 Monaten
9 + μηνών
9 个月以上
9 + miesięcy
9+ месяцев
de los 9 meses en adelante
9 + ay

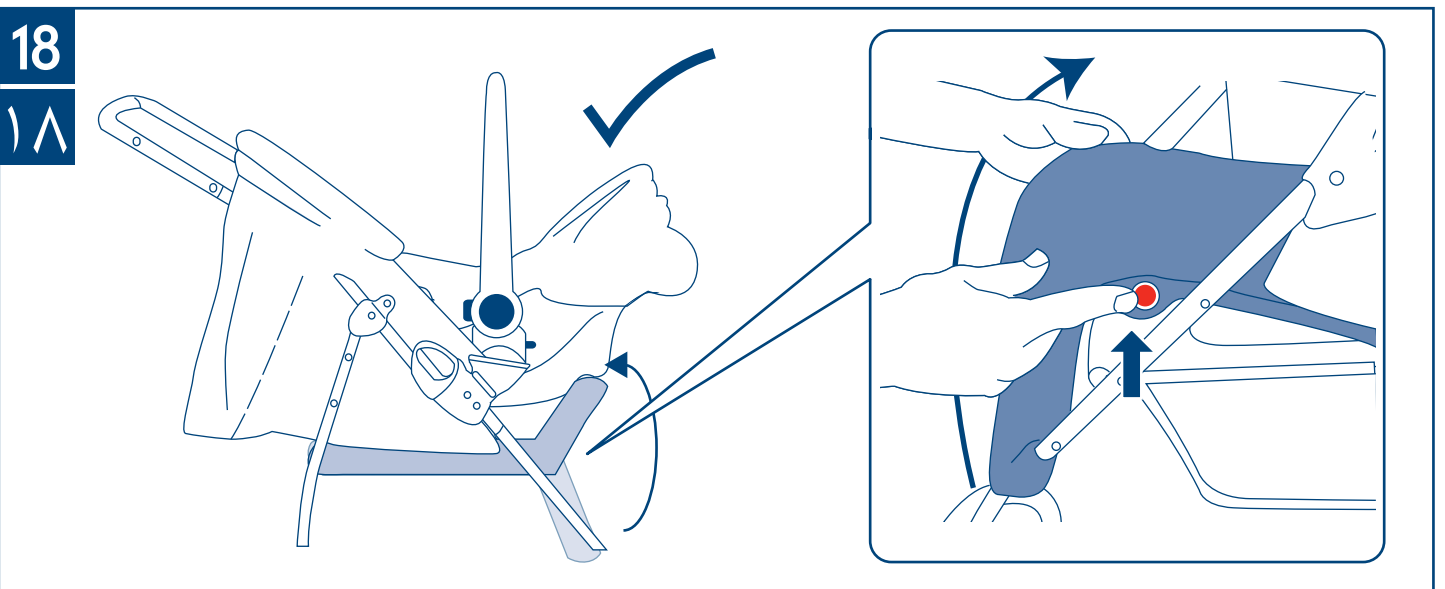
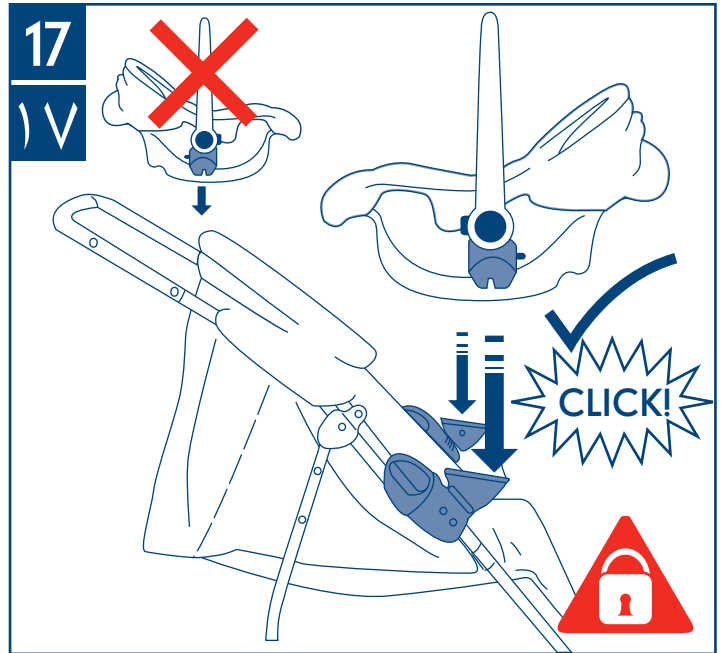
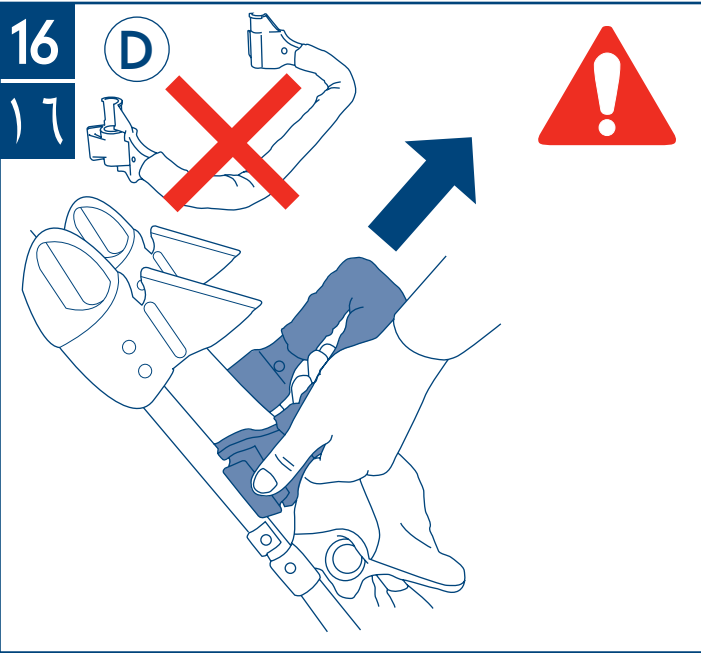
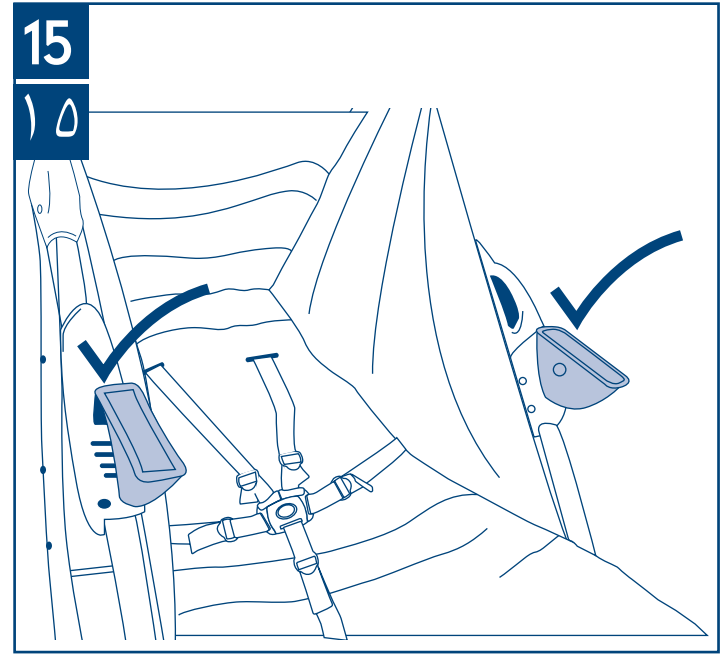
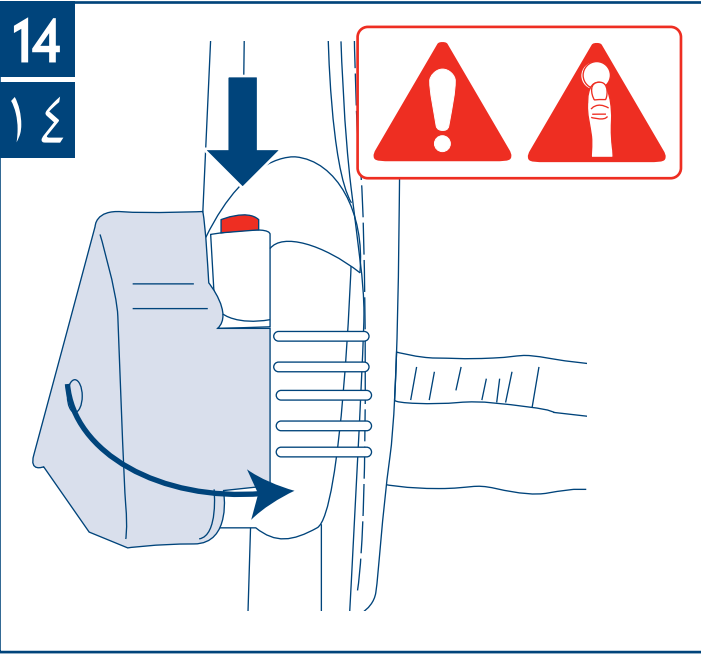

19

19

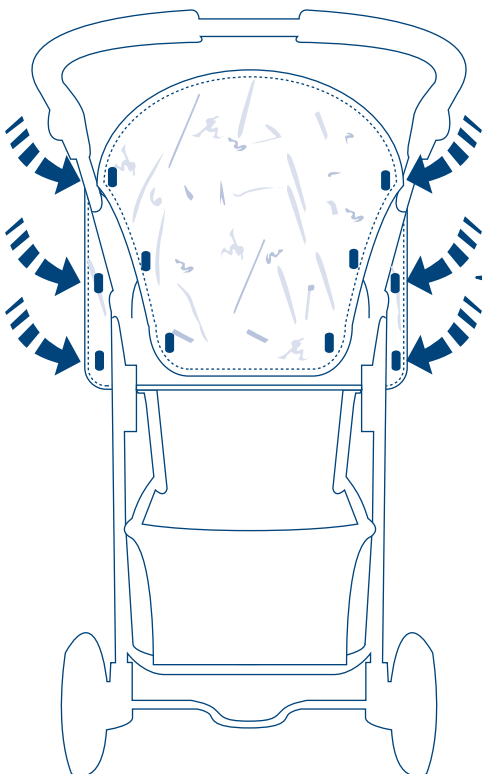
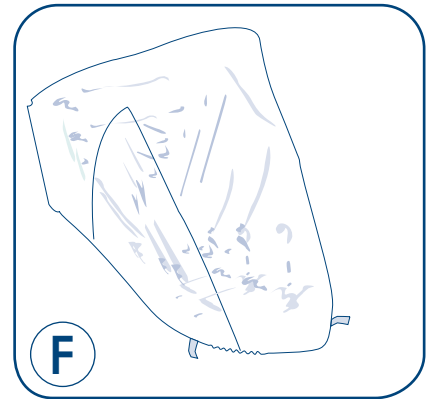
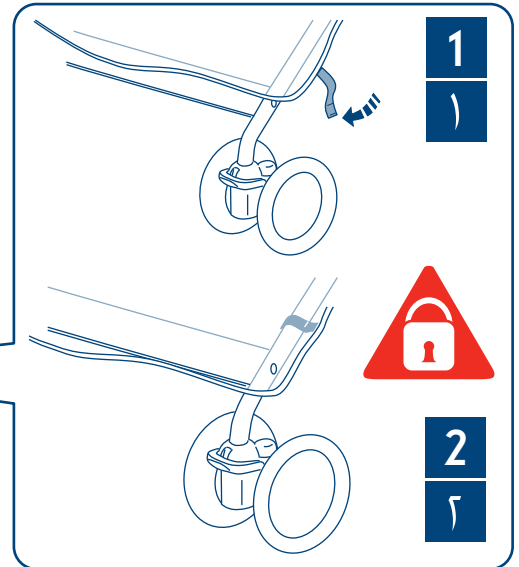
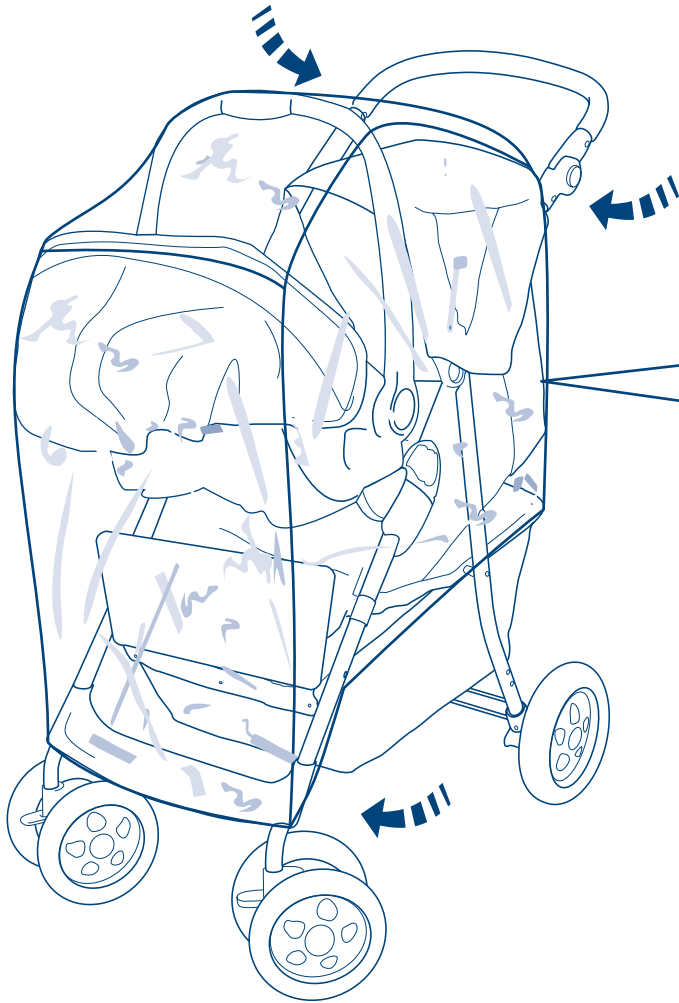

after use, بعد الاستعمال , Après l'utilisation, Nach Verwendung, Μετά τη χρήση, 使用之后 , Po użyciu, После применения, Después del uso, Kullanımdan Sonra,

20

٢٠

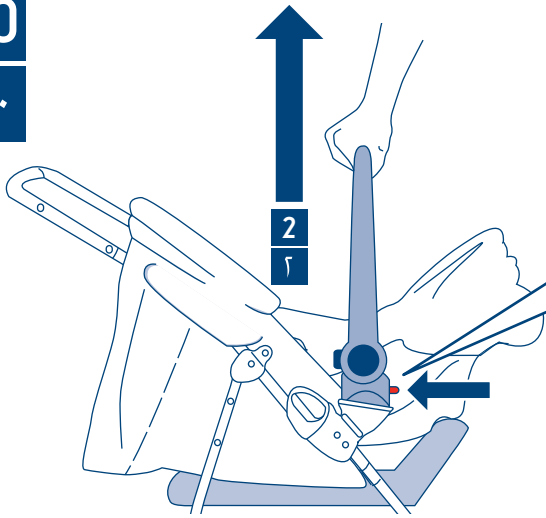

1
١

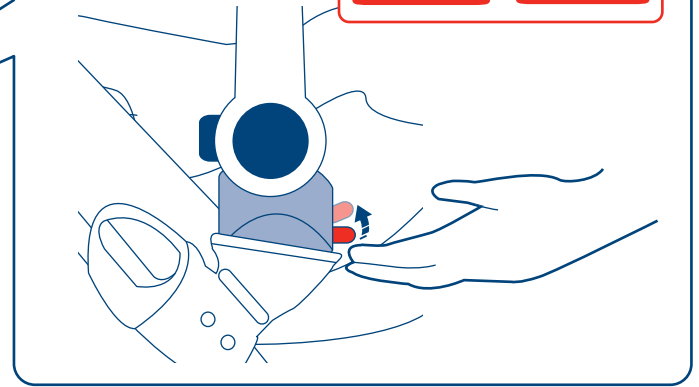

folding, الطي , plier, Zusammenklappen, κλείσιμο, 折叠 , składanie, как сложить, plegar, katlama

21

٢١

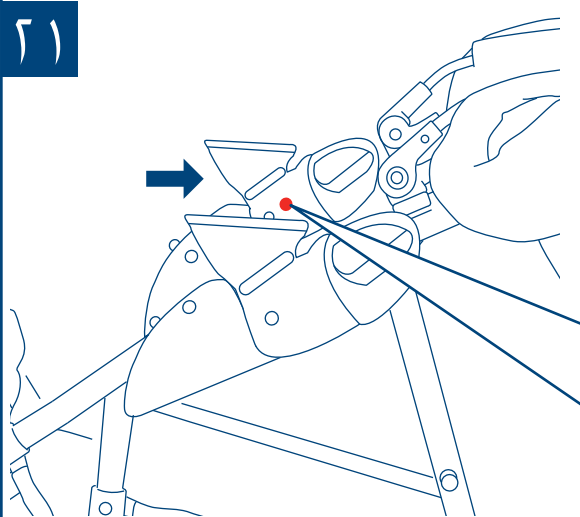

1
١



2
٢

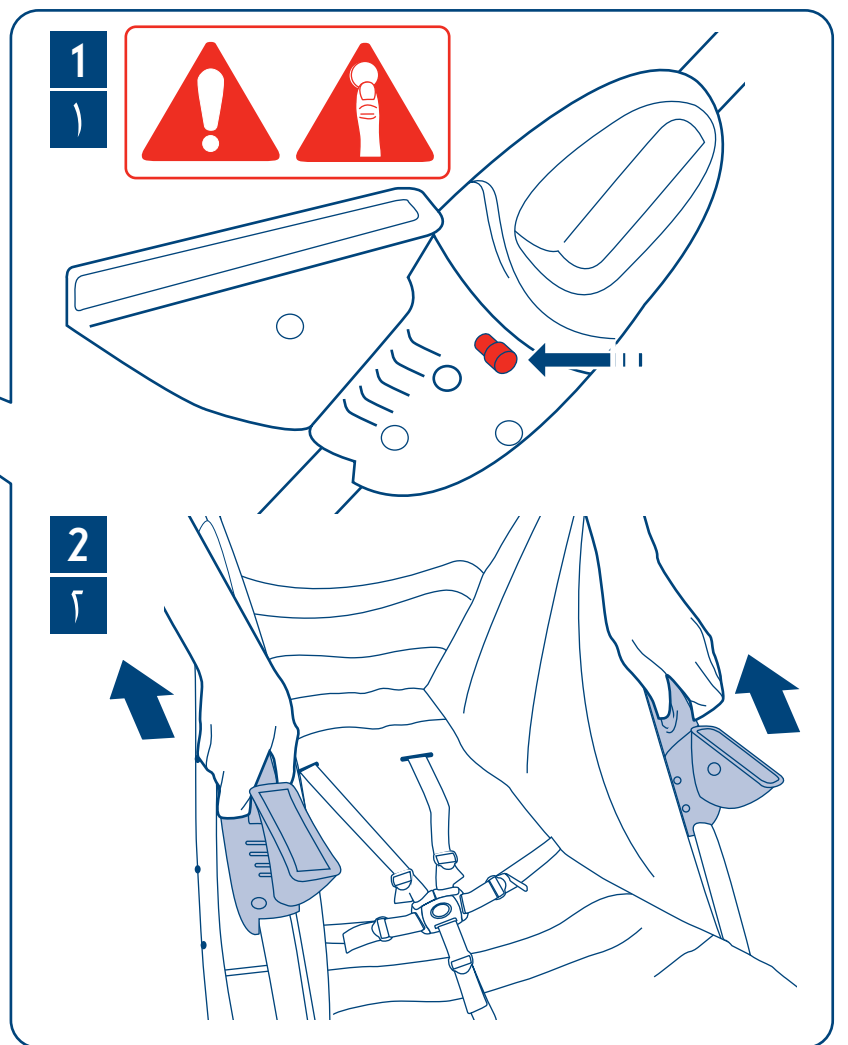

22

٢٢

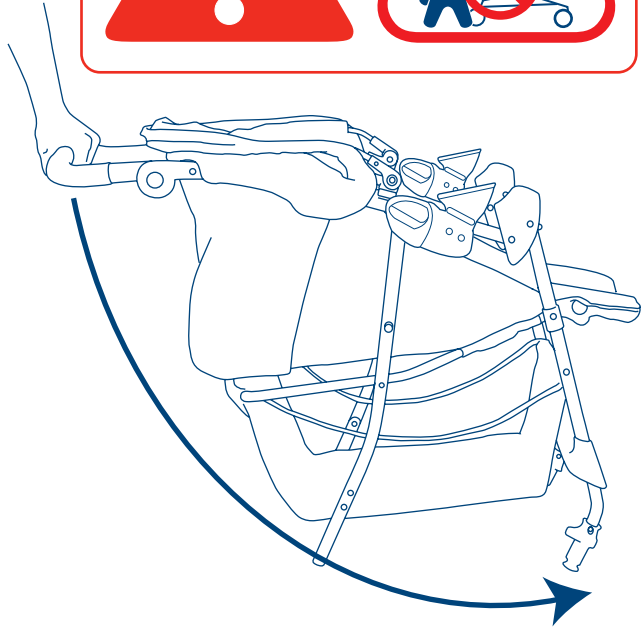

23

٢٣

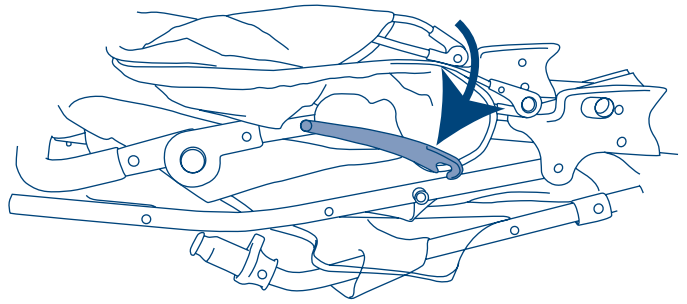

IMPORTANT! KEEP FOR FUTURE REFERENCE: READ CAREFULLY

- **WARNING** It may be dangerous to leave your child unattended.
- **WARNING** Ensure that all the locking devices are engaged before use.
- **WARNING** Do not add an additional mattress to the pushchair.
- **WARNING** Ensure your child wears a correctly fitting harness at all times.
- **WARNING** Any load attached to the handle affects the stability of the pram/pushchair.
- **WARNING** Always use the crotch strap in combination with the waist belt.
- **WARNING** Check that the pram body or seat unit attachment devices are correctly engaged before use.
- **WARNING** This product is not suitable for running or skating.
- For extra safety, D-rings are provided for the attachment of a separate safety harness approved to BS 6684 or BS EN 13210.
- Ensure children are clear of moving parts before making adjustments to the pushchair.
- Overloading, incorrect folding and the use of non-approved accessories is unsafe and may damage or break this pushchair.
- Do not allow your child to climb unassisted into the pushchair. Apply the brake before putting your child into the pushchair.
- Never leave a rain cover hood or apron on indoors, in a hot atmosphere or near a heat source as your child may overheat.
- Do not overload this pushchair with additional children, goods or accessories.
- Bags and other items should not be hung from the handles as this can affect the stability of the pushchair.
- Always apply the parking brake when the pushchair is stationary.
- Ensure the parking brake is engaged during the loading and unloading of children.
- Be careful when going up or down kerbs. Remove your child and fold the pushchair when going up or down stairs or escalators.
- Don't let children play with or hang on the pushchair.
- Do not use parts or accessories which are not approved by the manufacturer.
- If your pushchair is used by someone unfamiliar with it e.g. Grandparents, always show them how it works.
- Do not use this pushchair near an open fire or exposed flame.
- Take extra care in windy conditions.
- This pushchair complies with BS EN 1888:2003
- To prevent damage, remove the weathershield before folding the pushchair.
- Do not place anything on top of the weathershield.
- To prevent your child overheating, always fold or remove the weathershield when indoors or in warm environments.
- A basket is provided for the carriage of 2kg of items evenly distributed.

care of your product

- Your pushchair requires maintenance by you.
- Regularly inspect the locks, brakes, harness, catches, seat adjusters, joints and fixings to ensure they are secure and in full working order.
- Brakes, wheels and tyres do wear and should be replaced if necessary. This can be arranged through your local Mothercare store.
- If parts become stiff or difficult to operate, ensure dirt is not the cause, then try a light application of a silicon lubricant, ensuring it penetrates between the components. Regular lubrication of moving parts will extend the life of your pushchair and make opening and folding easier.
- Plastic and metal parts may be sponged lightly using warm water and a mild detergent. Dry thoroughly before storing.
- Refer to sewn in labels for fabric care instructions.
- Never clean with abrasive, ammonia based, bleach based or spirit type cleaners.
- After exposure to damp conditions, dry off with a soft cloth and leave fully open in a warm environment. Storing damp will encourage mildew to form.
- Store in a dry place
- Do not leave in sunlight for prolonged periods - some fabrics may fade.
- Your pushchair should be serviced and reconditioned before using it for a second baby, or within 18 months, whichever is the sooner. This can be arranged by your local Mothercare store.
- The Weathershield™ can be cleaned by sponging with warm water and a mild detergent.
- Never clean with abrasive, ammonia based, bleach based or spirit type cleaners.
- Never store this cover where heat may distort the Weathershield™.

replacement parts available

Your child's safety is your responsibility

If you have a problem with this product or require replacement parts, please contact your nearest Mothercare store or telephone the Mothercare Customer Care Line on 08453 30 40 30.

Individual parts can be identified with a code (see parts checklist pages), please quote the appropriate code when ordering a replacement part.

Alternatively write to:

Customer Care
Mothercare
Cherry Tree Road
Watford
Herts. WD24 6SH

www.mothercare.com

اقرأ هذه الإرشادات بتمعن قبل الشروع في استعمال العربة واحتفظ بها للرجوع إليها عند الحاجة. قد يؤثر عدم قرأتك لهذه الإرشادات سلباً على سلامة طفلك.
هذه العربة مصممة لحمل طفل واحد فقط منذ ولادته (صفر شهر) إلى أن يبلغ وزنه ١٥ كغم كحد أقصى. صمم هذه العربة لنقل طفل واحد فقط.

إرشادات السلامة والعناية

هام! احتفظ بها للرجوع إليها عند الحاجة. الرجاء قراءتها بدقة

- **تنبيه!** قد يكون خطراً على طفلك تركه بدون مراقبة.
- **تنبيه!** تأكد من عمل كل أنظمة الأقفال قبل الاستعمال.
- **تنبيه!** لا تضع فرشاة إضافية في المقعد المدفوع.
- **تنبيه!** تأكد من أن طفلك يرتدي الحزام الرباط في كل الأوقات مثبتاً بصورة صحيحة ومكيف الطول.
- **تنبيه!** أي ثقل معلق على المقود يؤثر سلباً على استقرار العربة أو المقعد المدفوع.
- **تنبيه!** دائماً استعمل رباط ما بين الفخذين مع حزام الخصر.
- **تنبيه!** تأكد من أن أدوات تثبيت متن العربة أو وحدة الجلوس مربوطة جيداً قبل استعمال المنتج.
- **تنبيه!** هذا المنتج لا يصلح للركض أو التزلج.
- للمزيد من السلامة، أتاحت الحلقات على هيئة الحرف D لتركيب حزام رباط منفصل وفق المعيار البريطاني BS 6684 أو المعيار البريطاني الأوروبي BS EN EN13210
- تأكد من عدم تواجد الأطفال بالقرب من الأجزاء المتحركة من المقعد المدفوع قبل الشروع في تعديله.
- تحميل هذا المقعد المدفوع فوق طاقته، أو طيه بطريقة خاطئة أو استعمال ملحقات غير معتمدة به أمر غير مضمون العواقب وقد يؤدي إلى تلفه أو كسره.
- لا تسمح للأطفال بالتسلق إلى داخل المقعد المدفوع بدون مساعدة شخص بالغ. شغل الفرملة قبل وضع طفلك داخل المقعد المدفوع.
- لا تترك طفلك أبداً في غطاء واق أو قنيسوسه بالداخل، أو في الجو الحار أو بالقرب من مصدر حرارة لأن طفلك قد يحمي أكثر من اللازم.
- لا تحمل هذا المقعد المدفوع فوق طاقته بأطفال إضافيين أو السلع أو الملحقات.
- يجب عدم تعليق الحقائب أو أي أشياء أخرى من المقابض لأن ذلك يؤثر على توازن المقعد المدفوع.
- شغل فرملة الاصطفاف دائماً عند إيقاف المقعد المدفوع.
- تأكد من عمل فرملة الاصطفاف أثناء وضع الأطفال داخل العربة أو إخراجهم منها.
- توخي الحذر عند صعودك أو نزولك من فوق حاجز حافة الطريق. أخرج الطفل من المقعد المدفوع وأطويه عند صعودك أو هبوطك الدرج أو السلالم المتحركة.
- لا تسمح للأطفال باللعب بالمقعد المدفوع أو التدلي منه.
- لا تستعمل بدائل للحماله أو ملحقات غير تلك التي توصي بها الشركة المصنعة.
- إذا استعمل شخص ما المقعد المدفوع وهو ليس على دراية به، كالأقارب مثلاً، فعليك دائماً شرح طريقة عمله لهم.
- لا تستعمل العربة بالقرب من مصدر نار أو لهيب مكشوف.
- توخي المزيد من الحذر في الجو العاصف.
- هذا المقعد المدفوع يتفق مع المعيار الأوروبي رقم BS EN 1888:2003.
- أزل الدرع الحامي من المطر قبل طي المقعد المدفوع منعاً من الإضرار به.
- لا تضع أجساماً فوق قمة الدرع الحامي.
- لمنع طفلك من أن يحمي أكثر من اللازم، أطوي الغطاء الواق من المطر أو أنزعه دائماً بالداخل أو في الأجواء الدافئة.

الاعتناء بالمنتج

- المقعد المدفوع يحتاج إلى عنايةك.
- قم بمراجعة الأقفال والفرامل والحزام الرباط، والسقاطات وضوابط المقعد والمفاصل والروابط لضمان سلامتها وعملها بالشكل الصحيح.
- الفرامل والعجلات وإطاراتها تنهتك ويجب تبديلها عند الحاجة. يمكنك تدبير ذلك من خلال محل مازركير القريب منك.
- إذا تبيس أي من الأجزاء أو صعب تشغيلها، تأكد من عدم كون القاذورات المعلقة بها هي السبب، ثم حاول استعمال بعضا من مزيت السيليكون وتأكد من أنه يتسرب إلى ما بين المكونات. التزيت المنتظم للمكونات المتحركة يطول من عمر العربة ويجعل فتحها وطيها أسهل.
- يمكن تنظيف الأجزاء البلاستيكية والمعدنية باستخدام الإسفنج والماء الدافئ والصابون الخفيف. يجب جفيف العربة جيدا قبل تخزينها.
- راجع العلامات المحيطة لإرشادات العناية بالقماش.
- لا تستعمل أبدا مواد تنظيفية كاشطة، أو بها ماء النشادر، أو مواد تبيض، أو كحولية للتنظيف.
- جفف العربة بعض تعرضها للماء أو الرطوبة باستعمال قطعة قماش ناعمة وأترك العربة مفتوحة تماما في مكان دافئ؛ تخزين العربة وهي مبتلة يساعد على نمو العفن عليها.
- خزنها في مكان جاف.
- لا تترك العربة معرضة لأشعة الشمس لفترات طويلة فقد يؤدي ذلك إلى بهتان بعض المنسوجات.
- يجب صيانة المقعد المدفوع وتجديده قبل استعماله لنقل طفل آخر أو في خلال ١٨ شهرا من شراؤه، أيهما وقع في الأول. يمكنك تدبير ذلك من خلال محل مازركير القريب منك.
- يمكن تنظيف الدرع الحامي بمسحه بالماء الدافئ والصابون الخفيف مستعملا قطعة إسفنج.
- لا تستعمل أبدا مواد تنظيفية كاشطة، أو بها ماء النشادر، أو مواد تبيض، أو كحولية للتنظيف.
- لا تخزن هذا الغطاء في أي مكان ساخن يمكن أن تشوه فيه الحرارة الدرع الحامي من المطر.

قطع الغيار متواجدة

سلامة طفلك هي مسؤوليتك.

إذا واجهتك مصاعب في استعمال هذا المنتج، أو كنت بحاجة إلى قطع غيار، فالرجاء الاتصال بأقرب محل مازركير. يمكن التعرف على قطع الغيار الفردية بالرمز الذي عليها. الرجاء تسمية الرمز الصحيح عند طلب قطعة الغيار.

Introduction

Veuillez lire ces instructions soigneusement avant l'utilisation et les conserver pour référence future. La sécurité de votre enfant pourrait ne pas être garantie, si vous ne suivez pas ces instructions. Ce véhicule convient aux enfants de la naissance (0 mois) et jusqu'à un poids maximum de 15 kg. Ce véhicule est conçu pour transporter un seul enfant.

Conseils de sécurité pour vous et votre bébé

Les poussettes sont le moyen idéal pour transporter votre bébé. Toutefois, il est important de se rappeler que durant les 6 premiers mois de leur vie, les bébés doivent passer la plupart de la journée couchés à plat pour être confortables et se développer.

notes de sécurité et d'entretien

IMPORTANT, CONSERVEZ POUR RÉFÉRENCE ULTÉRIEURE : LISEZ ATTENTIVEMENT

- AVERTISSEMENT Il peut être dangereux de laisser votre enfant sans surveillance.
- AVERTISSEMENT Assurez-vous que tous les dispositifs de verrouillage sont enclenchés avant l'utilisation.
- AVERTISSEMENT N'ajoutez pas de matelas supplémentaire à la poussette.
- AVERTISSEMENT Assurez-vous que votre enfant porte un harnais bien ajusté tout le temps.
- AVERTISSEMENT Toute charge attachée à la poignée affectera la stabilité du landau/de la poussette.
- AVERTISSEMENT Utilisez toujours la sangle d'entre-jambes avec la ceinture.
- AVERTISSEMENT Vérifiez que les fixations du corps du landau ou du siège sont correctement enclenchées avant l'utilisation.
- AVERTISSEMENT Ce produit ne convient pas à la course ou au patinage.
- Pour encore plus de sécurité, des anneaux D sont fournis pour la fixation d'un harnais de sécurité séparé approuvé selon la norme BS 6684 ou BS EN 13210.
- Tenez les enfants éloignés des pièces mobiles avant d'effectuer les réglages de la poussette.
- Une surcharge, un pliage incorrect et l'utilisation d'accessoires non-approuvés sont dangereux et peuvent abîmer ou casser cette poussette.
- Ne laissez pas votre enfant se mettre dans la poussette sans assistance. Appliquez le frein avant de mettre votre enfant dans la poussette.
- Ne laissez jamais l'habillement pluie ou le couvre-jambes à l'intérieur, dans une atmosphère chaude ou près d'une source de chaleur, car votre enfant pourrait avoir trop chaud.
- Ne surchargez pas cette poussette avec d'autres enfants, des objets ou des accessoires supplémentaires.
- Les sacs et autres objets ne doivent pas être suspendus sur les poignées, car ceci peut affecter la stabilité de la poussette. Appliquez toujours le frein de stationnement lorsque la poussette est immobile.
- Assurez-vous que le frein de stationnement est enclenché lorsque vous installez ou enlevez les enfants de la poussette.
- Faites attention lorsque vous montez ou descendez des trottoirs. Sortez votre enfant de la poussette et pliez-la lorsque vous montez ou descendez des escaliers ou escalateurs.
- Ne laissez pas les enfants jouer avec la poussette ou s'y suspendre.
- N'utilisez pas de pièces ou accessoires qui ne sont pas approuvés par le fabricant.
- Si votre poussette est utilisée par des personnes non familiarisées, par ex. grands-parents, montrez-leur son fonctionnement.
- N'utilisez pas cette poussette près d'un feu de cheminée ou d'une source de chaleur exposée.
- Faites particulièrement attention en conditions venteuses.
- Cette poussette est conforme à BS EN 1888:2003.
- Pour éviter qu'il ne soit abîmé, enlevez l'habillement pluie avant de plier la poussette.
- Ne placez rien sur l'habillement pluie.
- Pour éviter que votre enfant n'ait trop chaud, pliez ou enlevez toujours l'habillement pluie à l'intérieur ou dans des environnements chauds.

Entretien de votre produit

- Vous devez veiller à l'entretien de votre poussette régulièrement.
- Inspectez régulièrement les verrous, les freins, les harnais, les réglages de siège, les joints et les fixations, afin d'assurer qu'ils sont en bon état et fonctionnent correctement.
- Les freins, les roues et les pneus s'usent et doivent être remplacés si nécessaire. Ceci peut être organisé par votre magasin Mothercare local.
- Si des pièces deviennent rigides ou difficiles à utiliser, assurez-vous qu'elles ne sont pas trop sales, puis essayez d'appliquer une couche mince de lubrifiant silicone, en vous assurant qu'il pénètre entre les composants. Une lubrification régulière des pièces mobiles augmentera la durée de vie de votre poussette et facilitera l'ouverture et le pliage.
- Les pièces en plastique et en métal peuvent être essuyées légèrement à l'éponge avec de l'eau tiède et un détergent doux. Laissez sécher avant de ranger.
- Consultez les étiquettes cousues pour les consignes d'entretien.
- Ne nettoyez jamais avec des produits nettoyants abrasifs, à base d'ammoniac, de javel ou alcoolisés.
- Après l'exposition aux conditions humides, séchez avec un chiffon doux et laissez la poussette complètement ouverte dans un environnement chaud. Ranger une poussette humide encourage la formation de moisissure.
- Conservez dans un endroit sec.
- Ne laissez pas au soleil pendant des périodes prolongées – certains tissus pourraient se décolorer.
- Votre poussette doit être révisée et reconditionnée avant de l'utiliser pour un deuxième bébé ou dans les 18 mois, le cas échéant. Ceci peut être organisé par votre magasin Mothercare local.
- Le Weathershield™ peut être nettoyé en l'épongeant avec de l'eau chaude et un nettoyant doux.
- Ne nettoyez jamais avec des produits nettoyants abrasifs, à base d'ammoniac, de javel ou alcoolisés.
- Ne rangez jamais dans un endroit où la chaleur pourrait déformer le Weathershield™.

Les pièces de rechange sont disponibles.

Vous êtes responsable de la sécurité de votre enfant.

En cas de problème avec ce produit ou si vous avez besoin de pièces de rechange, veuillez contacter votre magasin Mothercare le plus proche. Les pièces individuelles sont identifiables avec un code, veuillez citer le code correspondant lors de la commande d'une pièce de rechange.

Überblick

Lesen Sie diese Anleitung bitte vor Gebrauch sorgfältig durch und bewahren Sie sie zur späteren Verwendung auf. Nichtbefolgung dieser Anleitung könnte die Sicherheit Ihres Kindes gefährden. Dieses Fahrzeug ist für ein Kind von Geburt an (0 Monate) bis zu einem Höchstgewicht von 15 kg vorgesehen. Dieses Fahrzeug dient ausschließlich dem Transport eines einzelnen Kindes.

So sind Sie mit Ihrem Baby sicher unterwegs:

Buggys stellen eine ideale Lösung für den Transport Ihres Kleinkindes dar. Bedenken Sie jedoch, dass es für Ihr Baby am angenehmsten ist und seine Entwicklung am meisten fördert, wenn es die meiste Zeit des Tages flach liegt.

Sicherheits- und Pflegehinweise

WICHTIG! ZUR SPÄTEREN VERWENDUNG AUFBEWAHREN: SORGFÄLTIG LESEN.

- **WARNHINWEIS!** Es könnte gefährlich sein, Ihr Kind unbeaufsichtigt zu lassen.
- **WARNHINWEIS!** Achten Sie darauf, dass vor Verwendung alle Feststelleinrichtungen eingerastet sind.
- **WARNHINWEIS!** Fügen Sie dem Kinderwagen keine weitere Matratze hinzu.
- **WARNHINWEIS!** Achten Sie darauf, dass Ihr Kind stets korrekt mit dem Gurtsystem gesichert ist.
- **WARNHINWEIS!** Jede Last am Griff beeinträchtigt die Stabilität des Kinderwagens / Buggys.
- **WARNHINWEIS!** Verwenden Sie stets Schritt- und Taillengurt gemeinsam.
- **WARNHINWEIS!** Prüfen Sie, dass die Befestigungsteile der Kinderwagen- bzw. Sitzeinheit vor Verwendung korrekt eingerastet sind.
- **WARNHINWEIS!** Dieses Produkt eignet sich nicht zum Laufen oder Rollschuhlaufen.
- Für zusätzliche Sicherheit stehen Zugringe zur Montage eines weiteren Sicherheitsgurts gemäß den Normen BS 6684 oder BS EN13210 zur Verfügung.
- Bevor Sie den Kinderwagen verstellen, achten Sie darauf, dass sich Kinder nicht in der Nähe beweglicher Teile befinden.
- Überladen, falsches Zusammenfalten und die Verwendung falschen Zubehörs ist unsicher und könnte diesen Kinderwagen beschädigen oder brechen.
- Erlauben Sie Ihrem Kind nicht, selbständig in den Buggy zu klettern. Betätigen Sie die Bremse, bevor Sie Ihr Kind in den Buggy setzen bzw. legen.
- Legen Sie Regenschutz oder -abdeckung im Haus, in warmer Umgebung oder in der Nähe einer Wärmequelle stets ab, da Ihr Kind überhitzen könnte.
- Überladen Sie den Buggy nicht mit weiteren Kindern, Gegenständen oder Zusatzteilen.
- Taschen und andere an den Griff gehängte Gegenstände können die Stabilität des Kinderwagens beeinträchtigen.
- Betätigen Sie stets die Standbremse, wenn der Kinderwagen steht.
- Sorgen Sie dafür, dass die Standbremse festgestellt ist, bevor Sie Kinder in oder aus dem Kinderwagen nehmen.
- Seien Sie beim Hinauf- und Hinabsteigen von Randsteinen vorsichtig. Nehmen Sie Ihr Kind beim Hinauf- bzw. Hinabsteigen von Stiegen oder Rolltreppen aus dem Kinderwagen und falten Sie diesen zusammen.
- Lassen Sie Kinder nicht mit dem Kinderwagen spielen oder an ihn anhängen.
- Verwenden Sie keine Ersatzteile bzw. Kein Zubehör, das nicht vom Hersteller genehmigt wurde.
- Wird Ihr Buggy von Personen verwendet, die mit ihm nicht vertraut sind (z. B. Großeltern), zeigen Sie ihnen stets, wie er funktioniert.
- Verwenden Sie den Buggy nicht in der Nähe eines offenen Feuers oder offener Flammen.
- Seien Sie unter windigen Bedingungen besonders vorsichtig.
- Dieser Buggy entspricht der Norm BS EN 1888:2003.
- Entfernen Sie den Regenschutz vor dem Zusammenklappen des Kinderwagens, um Beschädigung zu vermeiden.
- Stellen oder legen Sie nichts auf den geöffneten Regenschutz.
- Um Ihr Kind vor Überhitzung zu schützen, entfernen Sie stets den Regenschutz oder falten Sie ihn zusammen, wenn Sie sich im Haus oder in warmer Umgebung aufhalten.

Pflege Ihres Produkts

- Ihr Buggy erfordert von Ihnen regelmäßige Wartung.
- Prüfen Sie Feststelleinrichtungen, Bremsen, Sicherheitsgurt, Riegel, Sitzverstellung, Gelenke und Befestigungen regelmäßig, um ihre Betriebssicherheit und -bereitschaft zu gewährleisten.
- Bremsen, Räder und Reifen nutzen sich ab und sollten, wenn erforderlich, ersetzt werden. Ihr örtliches Mothercare-Geschäft ist Ihnen gerne behilflich.
- Sind Teile starr oder schwer zu bedienen, entfernen Sie, wenn nötig, allen Schmutz. Tragen Sie nun ein wenig Silikon-Gleitmittel auf. Das Gleitmittel sollte auch in die Fugen zwischen den Einzelteilen eindringen können. Regelmäßiges Schmieren beweglicher Teile verlängert die Lebensdauer Ihres Kinderwagens und erleichtert Öffnen und Zusammenfallen.
- Plastik- und Metallteile können mit einem feuchten Schwamm und ein wenig mildem Reinigungsmittel gesäubert werden. Lassen Sie den Kinderwagen vor Aufbewahrung gründlich trocknen.
- Pflegehinweise für Stoffteile befinden sich an den aufgenähten Etiketten.
- Verwenden Sie zur Reinigung niemals Scheuermittel oder Reiniger, die Ammoniak, Chlorbleiche oder Spiritus enthalten.
- Wischen Sie den Kinderwagen nach Verwendung in feuchten Bedingungen mit einem weichen Tuch trocken und lassen Sie ihn nun vollständig geöffnet in warmer Umgebung trocknen. Aufbewahrung in feuchtem Zustand könnte zu Schimmelbildung führen.
- Bewahren Sie den Kinderwagen an einem trockenen Ort auf.
- Setzen Sie den Kinderwagen nicht für längere Zeit direkter Sonnenbestrahlung aus - einige Stoffe könnten verblasen.
- Ihr Kinderwagen sollte vor Verwendung für ein zweites Baby oder nach spätestens 18 Monaten gewartet oder überholt werden. Ihr örtliches Mothercare-Geschäft erledigt dies gerne.
- Der Weathershield™ Regenschutz kann mit einem feuchten Schwamm und ein wenig mildem Reinigungsmittel gereinigt werden.
- Verwenden Sie zur Reinigung niemals Scheuermittel oder Reiniger, die Ammoniak, Chlorbleiche oder Spiritus enthalten.
- Bewahren Sie diese Abdeckung niemals in der Nähe einer Wärmequelle auf, die den Regenschutz verziehen könnte.

Ersatzteile stehen zur Verfügung.

Die Sorge für die Sicherheit Ihres Kindes tragen Sie.

Sollten Sie Probleme mit diesem Produkt haben oder Ersatzteile dafür benötigen, kontaktieren Sie bitte Ihr nächstgelegenes Mothercare-Geschäft. Einzelteile besitzen eine bestimmte Kennzahl. Bitte geben Sie diese bei der Bestellung von Ersatzteilen an.

Εισαγωγή

Διαβάστε προσεκτικά τις οδηγίες πριν τη χρήση και φυλάξτε τις για μελλοντική αναφορά. Αν δεν τηρήσετε τις οδηγίες, μπορεί να επηρεάσετε την ασφάλεια του παιδιού σας. Αυτό το καρότσι προορίζεται για τη μεταφορά ενός παιδιού από νεογέννητο (0 μηνών) μέχρι 15 κιλά. Το καρότσι έχει σχεδιαστεί για τη μεταφορά ενός μόνο παιδιού.

Συμβουλές ασφαλούς μετακίνησης για σας και το μωρό σας

Το καρότσι είναι ο ιδανικός τρόπος να μεταφέρετε το μωρό σας. Είναι σημαντικό να θυμάστε, ωστόσο, ότι κατά τους πρώτους έξι μήνες, τα μωρά είναι ξαπλωμένα το μεγαλύτερο μέρος της ημέρας για άνεση και σωστή ανάπτυξη.

σημειώσεις για τη φροντίδα & την ασφάλεια

ΣΗΜΑΝΤΙΚΟ, ΝΑ ΦΥΛΑΣΣΕΤΑΙ ΓΙΑ ΜΕΛΛΟΝΤΙΚΗ ΑΝΑΦΟΡΑ: ΔΙΑΒΑΣΤΕ ΠΡΟΣΕΚΤΙΚΑ

- ΠΡΟΕΙΔΟΠΟΙΗΣΗ Είναι επικίνδυνο να αφήνετε το παιδί χωρίς επιτήρηση.
- ΠΡΟΕΙΔΟΠΟΙΗΣΗ Βεβαιωθείτε ότι λειτουργούν όλες οι ασφάλειες πριν από τη χρήση.
- ΠΡΟΕΙΔΟΠΟΙΗΣΗ Μην προσθέτετε επιπλέον στρώμα στο καρότσι.
- ΠΡΟΕΙΔΟΠΟΙΗΣΗ Φροντίστε να έχετε πάντα στερεωμένο σωστά στο παιδί σας το σύστημα στήριξης.
- ΠΡΟΕΙΔΟΠΟΙΗΣΗ Οποιοδήποτε φορτίο στηρίζεται στη λαβή επηρεάζει την ευστάθεια του καροτσιού.
- ΠΡΟΕΙΔΟΠΟΙΗΣΗ Χρησιμοποιείτε πάντα το στήριγμα του καβάλου σε συνδυασμό με τον ιμάντα μέσης.
- ΠΡΟΕΙΔΟΠΟΙΗΣΗ Πριν από τη χρήση, βεβαιωθείτε ότι οι συνδέσεις στο κυρίως σώμα του καροτσιού ή στο κάθισμα έχουν στερεωθεί καλά.
- ΠΡΟΕΙΔΟΠΟΙΗΣΗ Το προϊόν δεν ενδείκνυται για τρέξιμο ή χρήση με πατίνια.
- Για επιπλέον ασφάλεια, σας παρέχονται κρίκοι σε σχήμα «D» για τη στερέωση ενός χωριστού συστήματος στήριξης που ανταποκρίνεται στο πρότυπο BS 6684 ή EN13210.
- Βεβαιωθείτε ότι τα παιδιά δεν βρίσκονται κοντά σε κινητά μέρη, προτού προχωρήσετε σε τροποποιήσεις στο καρότσι.
- Ποτέ μην αφήνετε την κουκούλα ή την ποδιά του καλύμματος όταν το καρότσι βρίσκεται σε εσωτερικό χώρο, σε ζεστή ατμόσφαιρα ή κοντά σε πηγή θερμότητας, καθώς μπορεί να υπερθερμανθεί το παιδί σας.
- Μην παραφορτώνετε το καρότσι με άλλα παιδιά, τσάντες ή εξαρτήματα.
- Μην κρεμάτε τις σακούλες ή άλλα αντικείμενα από τη λαβή, καθώς ενδέχεται να επηρεαστεί η σταθερότητα του καροτσιού.
- Όταν το καρότσι είναι σταματημένο, χρησιμοποιείτε πάντοτε τα φρένα.
- Φροντίστε να βάζετε φρένο κάθε φορά που τοποθετείτε ή απομακρύνετε τα παιδιά από το καρότσι.
- Να είστε προσεκτικοί όταν ανεβαίνετε ή κατεβαίνετε από κράσπεδα. Απομακρύνετε το παιδί και κλείστε το καρότσι όταν ανεβοκατεβαίνετε απλές σκάλες ή κυλιόμενες σκάλες.
- Μην αφήνετε τα παιδιά να παίζουν ή να κρεμιούνται από το καρότσι.
- Μην χρησιμοποιείτε μέρη ή εξαρτήματα που δεν είναι εγκεκριμένα από τον κατασκευαστή.
- Αν το καρεκλάκι χρησιμοποιείται από άτομο που δεν είναι εξοικειωμένο με τη χρήση του, π.χ. παππούδες, να τους υποδεικνύετε πάντοτε τον τρόπο χρήσης.
- Μην χρησιμοποιείτε το καρότσι κοντά σε τζάκια ή φλόγες.
- Να είστε ιδιαίτερα προσεκτικοί σε συνθήκες δυνατού αέρα.
- Αυτό το καρότσι τηρεί τις προδιαγραφές BS EN 1888:2003.
- Για να αποφύγετε την πρόκληση ζημιάς, αφαιρέστε το κάλυμμα βροχής προτού κλείσετε το καρότσι.
- Μην τοποθετείτε αντικείμενα πάνω στο Weathershield™.
- Για αποφυγή υπερθέρμανσης του παιδιού, κλείνετε ή αφαιρείτε πάντοτε το Weathershield™ σε εσωτερικούς χώρους ή σε ζεστά περιβάλλοντα.
- Μαζί με το καρότσι, παρέχεται ένα καλάθι για τη μεταφορά ομοιόμορφα κατανεμημένων αντικειμένων βάρους έως 2 κιλά.

Φροντίδα του Προϊόντος

- Το καρότσι απαιτεί συντήρηση από εσάς.
- Επιθεωρείτε συχνά τις ασφάλειες, τα φρένα, το σύστημα στήριξης, τα μάνταλα, τους ρυθμιστές του καθίσματος και τις συνδέσεις για να βεβαιωθείτε ότι είναι καλά στερεωμένα και λειτουργούν πλήρως.
- Τα φρένα, οι τροχοί και τα λάστιχα υφίστανται φθορά και πρέπει να αντικαθιστώνται όταν κρίνεται απαραίτητο. Απευθυνθείτε στο πλησιέστερο κατάστημα Mothercare.
- Αν τα εξαρτήματα γίνουν δύσκαμπτα και δύσκολα στο χειρισμό, ελέγξτε αν οφείλεται σε βρομιά. Στη συνέχεια, λιπάνετε με σιλικονούχο λιπαντικό, φροντίζοντας να εισχωρήσει ανάμεσα στα μέρη. Η τακτική λίπανση των κινητών μερών εξασφαλίζει μεγαλύτερη διάρκεια ζωής για το καρότσι σας και κάνει πιο εύκολο το άνοιγμα και το κλείσιμο.
- Καθαρίζετε με σφουγγάρι τα πλαστικά και μεταλλικά μέρη χρησιμοποιώντας χλιαρό νερό και ένα ήπιο καθαριστικό υγρό. Περιμένετε να στεγνώσει τελείως πριν το φυλάξετε.
- Ανατρέξτε στις ετικέτες για οδηγίες προστασίας των υφασμάτων.
- Ποτέ μην χρησιμοποιείτε σκληρά καθαριστικά που περιέχουν αμμωνία, λευκαντικό ή οινόπνευμα
- Μετά την έκθεση σε συνθήκες υγρασίας, σκουπίστε με ένα μαλακό πανί και αφήστε το καρότσι τελείως. Η φύλαξη σε περιβάλλον με υγρασία ευνοεί την ανάπτυξη μούχλας.
- Να φυλάσσεται σε ξηρό μέρος.
- Μην το αφήνετε στο άμεσο ηλιακό φως για παρατεταμένα χρονικά διαστήματα – ορισμένα υφάσματα μπορεί να ξεθωριάσουν.
- Κάντε το απαραίτητο σέρβις και τεχνικούς ελέγχους προτού χρησιμοποιήσετε το καρότσι για ένα δεύτερο μωρό, ή μέσα σε 18 μήνες, όποιο διάστημα προκύψει πιο νωρίς. Απευθυνθείτε στο πλησιέστερο κατάστημα Mothercare.
- Καθαρίστε το Weathershield™ χρησιμοποιώντας χλιαρό νερό και ένα ήπιο καθαριστικό.
- Ποτέ μην χρησιμοποιείτε σκληρά καθαριστικά που περιέχουν αμμωνία, λευκαντικό ή οινόπνευμα
- Μην αποθηκεύετε το κάλυμμα σε σημείο όπου η θερμότητα μπορεί να αλλοιώσει το Weathershield™.

Διαθέσιμα ανταλλακτικά

Η ασφάλεια του παιδιού σας είναι δική σας ευθύνη.

Αν έχετε οποιοδήποτε πρόβλημα με το προϊόν ή χρειάζεστε ανταλλακτικά, επικοινωνήστε με το πλησιέστερο κατάστημα Mothercare. Κάθε εξάρτημα έχει έναν κωδικό, τον οποίο πρέπει να χρησιμοποιείτε κατά την παραγγελία

简介

使用前请仔细阅读这些说明并保存以备日后参考。若您不遵循这些说明，可能会影响您宝宝的安全。本童车适用于新生儿（0 月龄）至体重不超过15公斤的宝宝单独乘坐。本童车的设计仅可乘坐一个孩子。

安全出行注意事项

儿童推车是携带宝宝的理想工具，但请记住，为舒适和发育起见，出生 6 个月之内的宝宝大部分时间应平卧。

安全注意事项和产品维护说明

重要，请保留以备日后参考 仔细阅读

- 注意：宝宝无人照看有可能会有危险。
- 注意：使用前应确保所有锁定装置均锁合。
- 注意：请勿在推车里添加额外的垫子。
- 注意：确保宝宝在任何时候都系上正确装配的安全带。
- 注意：任何挂置在手柄上的物品都会影响平卧座位/推车的稳定性。
- 注意：切记使用裆带时应同时使用安全带腰带部分。
- 注意：使用前请检查以确定平卧座位主体或座位组件连接装置均正确锁定。
- 注意：本产品不适宜跑步或滑行时使用。
- 为增加安全，所提供的半圆环可用于连接符合英国 BS 6684 标准或英国和欧洲 BS EN13210 标准的另一条安全带。
- 调节推车之前应确保儿童远离活动部件。
- 超载、折叠不当以及使用未经核准的附件会不安全并可能会损坏或损毁本推车。
- 请勿允许宝宝在无人协助的情况下爬入推车。在把宝宝抱入推车之前应先踩下刹车。
- 切勿在室内、炎热环境或热源附近时依然使用雨罩、顶篷或围裙，以免宝宝过热。
- 请勿让多个孩子乘坐本推车或超载装置物品或附件。
- 请勿在手柄上挂置包袋和其他物品，因为这样有可能影响推车的稳定性。
- 推车静止时应始终用刹车刹牢。
- 确保在把宝宝抱入和抱出推车时，推车处于静止刹车状态。
- 上下人行道时应小心，上下楼梯或自动扶梯时应抱出宝宝并合拢推车。
- 请勿让幼儿玩弄推车或在推车上悬晃。
- 请勿使用未经厂商许可的零件或附件。
- 若让祖父母等不熟悉推车的人使用时，切记向他们示范使用方法。
- 请勿在敞开火源或暴露的火焰附近使用本推车。
- 有风的天气里需格外小心。
- 本推车符合英国和欧洲标准 BS EN 1888:2003。
- 为防止损坏，请在折叠收拢推车前取下雨罩。
- 请勿在雨罩顶上放置任何物品。
- 为防止宝宝过热，在室内或温暖环境里应始终记住合拢或取下雨罩。
- 所提供的篮筐可装载均匀置放的 2 公斤物品。

替换零件有售。

宝宝的安全是您的责任

若本产品有问题，或需要替换部件，请与离您最近的 Mothercare 商店联系。单独的零件有代号标明，请在订购替换零件时给出有关代号。

Wprowadzenie

Należy dokładnie zapoznać się z tymi instrukcjami i zachować je na przyszłość jako źródło informacji. Nieprzestrzeganie tych instrukcji może narazić Państwa dziecko na niebezpieczeństwo. Ten wózek przeznaczony jest do przewożenia jednego dziecka od urodzenia (0 miesięcy) do osiągnięcia przez nie wagi 15 kg. Ten wózek przeznaczony jest do przewożenia tylko jednego dziecka.

Wskazówki w sprawie bezpiecznego przewożenia dziecka i bezpieczeństwa rodzica

Wózki to doskonały sposób przewożenia dziecka. Należy jednak pamiętać, że podczas pierwszych 6 miesięcy życia dziecko powinno spędzać większość dnia leżąc płasko, dla jego wygody i rozwoju.

wskazówki w sprawie bezpieczeństwa i pielęgnacji wyrobu

WAŻNE - ZATRZYMAĆ JAKO PRZYDATNE ŹRÓDŁO INFORMACJI NA PRZYSZŁOŚĆ PROSZĘ PRZECZYTAĆ UWAŻNIE

- **OSTRZEŻENIE** Pozostawienie dziecka bez opieki może być niebezpieczne.
- **OSTRZEŻENIE** Przed użyciem sprawdzić, czy zabezpieczone są wszystkie mechanizmy blokujące.
- **OSTRZEŻENIE** nie dodawać do wózka dodatkowego materaca.
- **OSTRZEŻENIE** Należy sprawdzać za każdym razem, czy paski upręży zabezpieczającej dziecko są dobrze dopasowane.
- **OSTRZEŻENIE** Wszelkie obciążenie uchwytu wpływa na stabilność kołyski/wózka.
- **OSTRZEŻENIE** Zawsze należy stosować zarówno pasek przebiegający przez krocze, jak i pasek biodrowy.
- **OSTRZEŻENIE** Przed użyciem sprawdzić, czy mechanizmy mocowania kołyski i siedziska są prawidłowo zatrzaśnięte.
- **OSTRZEŻENIE** Ten produkt nie jest przeznaczony do biegania, ani jeżdżenia na wrotkach.
- Dla dodatkowego bezpieczeństwa w wyposażeniu wózka znajdują się elementy w kształcie litery D do zamocowania osobnej upręży ochronnej zgodnej z normą BS 6684 lub BS EN13210.
- Przed dokonaniem jakichkolwiek regulacji wózka należy upewnić się, że dziecko znajduje się z dala od części ruchomych.
- Przeciążanie, nieprawidłowe składanie i użycie niezatwierdzonych akcesoriów jest niebezpieczne i może doprowadzić do uszkodzenia lub zniszczenia wózka.
- Nie należy dopuszczać do tego, aby dziecko wspinało się na siedzisko bez pomocy dorosłego. Przed włożeniem dziecka do wózka należy włączyć hamulec
- Dziecko nie powinno pozostawiać przykryte daszkiem, osłoną przeciwdeszczową, ani śpiworkiem w pomieszczeniach, w wysokich temperaturach lub w pobliżu źródła ciepła, gdyż mogłoby to doprowadzić do przegrzania dziecka.
- Nie należy przeciążać wózka dodatkowymi dziećmi, towarami, ani akcesoriami.
- Nie należy wieszać toreb, ani innych przedmiotów na uchwytach, gdyż mogłoby to naruszyć równowagę wózka.
- Po zatrzymaniu wózka należy zawsze włączyć hamulec postojowy.
- Upewnij się, że hamulec postojowy jest włączony podczas wkładania i wyjmowania dzieci.
- Szczególną ostrożność należy zachować przechodząc przez krawężniki. W przypadku wchodzenia lub schodzenia po schodach i schodach ruchomych należy wyjąć dziecko z wózka.
- Nie pozwalać dzieciom bawić się wózkiem, ani zwieszać się z niego.
- Nie wolno stosować części zamiennych ani akcesoriów innych, niż zatwierdzone przez producenta.
- Jeżeli wózek będzie używany przez osobę nie zaznajomioną z jego działaniem, na przykład przez dziadków, należy zawsze wyjaśnić sposób jego użycia.
- Nie zbliżać wózka do otwartego ognia lub nieosłoniętego płomienia.
- Należy zachować szczególną ostrożność podczas silnych wiatrów.
- Ten wózek zgodny jest z normą BS EN1888:2003
- Aby nie dopuścić do uszkodzeń, zdjąć osłonę przeciwdeszczową przed złożeniem wózka.
- Nie kłaść niczego na osłonę Weathershield™.
- Aby nie dopuścić do przegrzania dziecka, należy zawsze zdejmować lub zwiijać osłonę Weathershield™ w pomieszczeniu lub przy cieplejszej pogodzie.
- Do przewożenia przedmiotów przeznaczony jest koszyk; towary nie mogą przekraczać 2 kg i muszą być równo rozłożone w koszyku

Pielęgnacja wyrobu

- Wózek wymaga pielęgnacji przez użytkownika.
- Należy regularnie sprawdzać działanie blokad, hamulców, uprząży ochronnej, zatrasków, regulacji siodełka, przegubów i uchwytów, aby upewnić się, że są one bezpieczne i sprawne.
- Hamulce, koła i opony ulegają zużyciu i w razie potrzeby należy wymienić je na nowe. Części zamienne można zakupić w lokalnym sklepie Mothercare.
- Jeżeli części są sztywne i trudne w obsłudze, należy sprawdzić, czy do mechanizmu nie przedostał się brud, a następnie należy nałożyć odrobinę smaru silikonowego, upewniając się, że wszedł pomiędzy elementy. Regularne smarowanie części ruchomych przedłuży okres eksploatacji wózka i ułatwi jego składanie i rozkładanie.
- Części z tworzywa sztucznego i metalu można przemywać delikatnie gąbką nasączoną ciepłą wodą z dodatkiem łagodnego detergentu. Wysuszyć dokładnie przed przechowywaniem.
- Wskazówki w sprawie pielęgnacji części z tkanin znaleźć można na wszytych etykietach.
- Do czyszczenia nie należy stosować substancji szorstkich, na bazie amoniaku, środków bielących lub alkoholu.
- Po kontakcie z wilgocią wytrzeć miękką szmatką i pozostawić w położeniu całkowicie otwartym, w ciepłym miejscu. Przechowywanie w stanie wilgotnym sprzyja powstawaniu pleśni.
- Przechowywać w suchym miejscu.
- Nie pozostawiać na słońcu na dłuższy okres – niektóre materiały mogą wyblaknąć.
- Wózek należy oddać do serwisu i odnowienia przed wykorzystaniem go do drugiego dziecka lub po upływie 18 miesięcy (cokolwiek nastąpi szybciej). Serwis dostępny jest w lokalnym sklepie Mothercare.
- Osłonę Weathershield™ można czyścić gąbką nasączoną ciepłą wodą z dodatkiem delikatnego detergentu.
- Do czyszczenia nie należy stosować substancji szorstkich, na bazie amoniaku, środków bielących lub alkoholu.
- Nie wolno przechowywać osłony Weathershield™ w miejscu wystawionym na działanie wysokiej temperatury.
- Dbać o to, by wszystkie opony były dostatecznie napompowane. Ułatwi to pchanie wózka i zapobiegnie uszkodzeniu części ruchomych lub na zawiasach.
- Ciśnienie tylnych opon nie powinno przekraczać 1,8 bara. Opony wyposażone są w wentyl podobny do samochodowego i można je pompować dołączoną do zestawu pompką.

dostępne są części zamienne

Rodzice odpowiadają za bezpieczeństwo swego dziecka.

W razie problemów z tym produktem lub konieczności zamówienia części zamiennych należy się kontaktować z najbliższym sklepem Mothercare. Poszczególne części oznaczone są kodami. Zamawiając część zamienną należy podać kod.

ВАЖНО! ВНИМАТЕЛЬНО ОЗНАКОМЬТЕСЬ С ИНСТРУКЦИЯМИ И СОХРАНЯЙТЕ ИХ ДЛЯ БУДУЩИХ СПРАВОК

- **ВНИМАНИЕ!** Опасно оставлять ребенка в коляске без присмотра.
- **ВНИМАНИЕ!** Перед применением проверьте, что все фиксирующие устройства коляски задействованы.
- **ВНИМАНИЕ!** Не устанавливайте в прогулочную коляску дополнительный матрац.
- **ВНИМАНИЕ!** Следите за тем, чтобы находясь в коляске ваш ребенок был постоянно пристегнут правильно установленными и отрегулированными ремешками безопасности.
- **ВНИМАНИЕ!** Любая нагрузка на ручку будет влиять на устойчивость коляски/прогулочной коляски.
- **ВНИМАНИЕ!** Всегда задействуйте паховый ремешок в комбинации с поясным ремешком ремешков безопасности.
- **ВНИМАНИЕ!** Перед применением проверьте, что устройства крепления корпуса коляски или блока сиденья правильно задействованы.
- **ВНИМАНИЕ!** Этот продукт не предназначен для бега или катания на коньках.
- Для дополнительной безопасности предусмотрены D-кольца, которые предназначены для крепления отдельных ремешков безопасности, утвержденных в соответствии со стандартом BS 6684 или BS EN13210.
- Прежде чем производить какие-либо регулировки прогулочной коляски, проверьте, что на ребенке нет никаких свободных частей одежды.
- Перегрузка, неправильное складывание прогулочной коляски и использование не предназначенных для данной коляски аксессуаров небезопасны и могут привести к повреждению или поломке коляски.
- Не разрешайте ребенку забираться в прогулочную коляску без присмотра. Ставьте прогулочную коляску на тормоз, прежде чем сажать в нее ребенка.
- Никогда не оставляйте на коляске дождевик, капюшон или фартук в помещении, в теплую погоду или когда коляска находится вблизи источника обогрева, т.к. ваш ребенок может перегреться.
- Не перегружайте прогулочную коляску, сажая в нее еще одного ребенка, а также вещами или аксессуарами.
- Не следует вешать сумки и другие предметы на ручки прогулочной коляски, т.к. это может повлиять на ее устойчивость.
- При остановке прогулочной коляски всегда задействуйте тормоз.
- Прежде чем сажать или вынимать ребенка из прогулочной коляски проверьте, что она поставлена на тормоз.
- Соблюдайте осторожность, когда поднимаетесь или спускаетесь по обочинам. Выньте ребенка из прогулочной коляски и сложите ее, когда поднимаетесь или спускаетесь по лестницам или эскалаторам.
- Не разрешайте детям играть с коляской или виснуть на ней.
- Не используйте запасные части или аксессуары, нерекомендованные изготовителем.
- Если вашу коляску использует кто-либо другой, кто не знаком с ее устройством, например, бабушка или дедушка, всегда показывайте им, как она работает.
- Не ставьте прогулочную коляску около открытого камина или пламени.
- Соблюдайте дополнительные меры предосторожности в ветряную погоду.
- Эта прогулочная коляска соответствует стандарту BS EN 1888:2003.
- Прежде чем складывать прогулочную коляску, снимите дождевик во избежание его повреждения.
- Не кладите никакие вещи на верх дождевика.
- Во избежание перегревания ребенка всегда складывайте или снимайте дождевик в помещениях или в теплую погоду.
- Коляска снабжена корзинкой для покупок, общий вес которых не должен превышать 2 кг, все вещи в корзинке для покупок должны быть распределены равномерно.

Уход за продуктом

- Прогулочная коляска требует регулярного ухода.
- Регулярно проверяйте запорные устройства, тормоза, ремешки безопасности, фиксаторы, регуляторы сиденья, механические соединения и крепежные элементы для гарантии их надежности и полной работоспособности.
- Тормоза, колеса и шины подвержены износу и подлежат замене в случае необходимости. Их можно заказать через ваш местный магазин фирмы Mothercare.
- В случае, если части вашей коляски начинают застревать или ими становится трудно управлять, проверьте, что это происходит не по причине скопившейся в них грязи. Затем попробуйте применить небольшое количество силиконовой смазки, проверяя, что смазка проникает между компонентами. Регулярная смазка подвижных частей продлит срок службы вашей прогулочной коляски и облегчит ее раскладывание и складывание.
- Пластиковые и металлические части можно слегка чистить губкой, смоченной в теплой воде и слабом моющем средстве. Тщательно просушите коляску перед ее хранением.
- Инструкции по уходу за материалом смотрите на пришитых этикетках.
- Никогда не применяйте для чистки коляски абразивные, содержащие аммоний, отбеливатели или спирт очистители.
- После прогулок в сырую погоду протрите коляску мягкой тряпкой и оставьте полностью открытой в теплом помещении, чтобы просушить. При хранении коляски в сыром виде может образоваться плесень.
- Храните коляску в сухом помещении.
- Не оставляйте коляску на солнце в течение продолжительных периодов времени – некоторые материалы могут выгореть.
- Перед тем, как использовать коляску для второго ребенка, или после 18 месяцев хранения, в зависимости от того, какой срок меньше, необходимо провести ремонт и обновление. Об этом можно договориться с вашим местным магазином фирмы Mothercare.
- Дождевик Weathershield™ можно чистить губкой, смоченной в теплой воде и слабом моющем средстве.
- Никогда не применяйте для чистки дождевика абразивные, содержащие аммоний, отбеливатели или спирт очистители.
- Никогда не храните этот дождевик в местах чрезмерного обогрева, это может повредить Weathershield™.

Возможен заказ запасных частей

Вы отвечаете за безопасность вашего ребенка.

В случае возникновения каких-либо проблем с данным продуктом, или если вам потребуются запасные части, пожалуйста, свяжитесь с вашим ближайшим магазином фирмы Mothercare. Отдельные запасные части идентифицированы посредством кода. При заказе запасных частей, пожалуйста, укажите соответствующий код части.

Introducción

Lea estas instrucciones detenidamente antes de usar y consérvelas para futuras consultas. De no seguir estas instrucciones, podría poner en peligro la seguridad de su hijo. Este vehículo está diseñado para un niño desde el nacimiento (0 meses) hasta que tenga un peso máximo de 15 kg; únicamente se puede utilizar para llevar a un solo niño.

Consejos de seguridad para usted y su bebé

Las sillas de paseo son ideales para transportar al bebé. No obstante, es importante recordar que durante los primeros seis meses de vida los bebés deben pasar la mayor parte del día tumbados sobre superficies horizontales para su comodidad y desarrollo.

medidas de seguridad y cuidado

IMPORTANTE: GUARDAR PARA FUTURAS CONSULTAS. LEER DETENIDAMENTE

- ADVERTENCIA Podría ser peligroso dejar al niño sin supervisión.
- ADVERTENCIA Asegúrese de que todos los dispositivos de cierre estén bloqueados antes de su uso.
- ADVERTENCIA No ponga un colchón adicional en la silla de paseo.
- ADVERTENCIA Asegúrese de que el niño esté sujeto con un arnés bien colocado en todo momento.
- ADVERTENCIA Las cargas que se cuelguen del manillar afectan la estabilidad de la silla de paseo.
- ADVERTENCIA Utilice siempre la correa de la entrepierna junto con la de la cintura.
- ADVERTENCIA Antes de su uso compruebe que los dispositivos de colocación del capazo o el asiento estén bien encajados.
- ADVERTENCIA Este artículo no es apto para su uso mientras se corre o se patina.
- Para mayor seguridad, se incluyen anillas D que permiten colocar un arnés de seguridad adicional que cumpla con la norma BS 6684 o con la norma BS EN13210.
- Antes de realizar ajustes en la silla, asegúrese de que el niño no se encuentre cerca de las piezas móviles.
- Una carga excesiva, el pliegue inadecuado o el uso de accesorios no autorizados podrían estropear o romper la silla.
- No permita que el niño suba a la silla sin ayuda. Ponga el freno antes de colocar al niño en la silla.
- En espacios cerrados, lugares calurosos y cuando se halle cerca de fuentes de calor, debe retirar el plástico de lluvia, la capota y el cubrepies, de lo contrario el niño podría sofocarse.
- No cargue excesivamente la silla con otros niños, objetos o accesorios.
- No se deben colgar bolsas ni otros artículos del manillar ya que pueden perjudicar la estabilidad de la silla.
- Ponga siempre los frenos cuando la silla no esté en movimiento.
- Asegúrese de echar el freno mientras sube o baja al niño de la silla.
- Tenga cuidado al subir y bajar bordillos. Al subir o bajar escaleras, tanto normales como mecánicas, saque al niño de la silla y pliéguela.
- No deje que los niños jueguen con la silla ni se cuelguen de ella.
- No utilizar piezas ni accesorios que no hayan sido aprobados por el fabricante.
- Si alguien que no esté acostumbrado a manejar la silla (p. ej. los abuelos) va a usarla, explíquele su funcionamiento.
- No utilice esta silla cerca de una chimenea o del fuego.
- Tenga especial cuidado cuando haga viento.
- Esta silla de paseo cumple la norma de seguridad BS EN 1888:2003.
- Retire el plástico de lluvia antes de plegar la silla para evitar su deterioro.
- No colocar objetos encima del plástico de lluvia.
- Para evitar que el niño se sofoque, doble o retire el plástico de lluvia cuando se encuentre en lugares cerrados o calurosos.
- La silla incluye una cesta portapaquetes con capacidad para una carga de 2 kg distribuida uniformemente.

Cuidado del artículo

- Esta silla de paseo requiere ciertos cuidados.
- Inspeccione con regularidad los seguros, los frenos, el arnés, los broches, las piezas de ajuste del asiento, las juntas y las piezas de sujeción para comprobar que funcionen correctamente.
- Los frenos, las ruedas y los neumáticos sufren desgaste y se deben reemplazar si es necesario. Su tienda local de Mothercare puede encargarse de ello.
- Si alguna pieza se atasca o se mueve con dificultad, compruebe primero que no esté sucia y después utilice un lubricante de silicona, asegurándose de que penetre bien entre las piezas. Lubricar con regularidad las partes móviles de la silla prolongará su vida útil y hará que resulte más fácil abrirla y plegarla.
- Las piezas de plástico y de metal se pueden limpiar con una esponja, agua templada y un detergente suave. Antes de guardar la silla, se debe secar bien.
- Para el cuidado de las partes de tela, consulte las etiquetas cosidas en las mismas.
- No utilice productos limpiadores abrasivos, ni con amoníaco, lejía o alcohol.
- Si la silla se ha mojado, séquela con un trapo suave y déjela abierta en un espacio con temperatura cálida. Si la silla se guarda todavía húmeda se puede formar moho.
- Guardar en un lugar seco.
- No deje la silla expuesta a la luz solar por periodos prolongados. Algunas telas podrían perder color como consecuencia.
- La silla se debe revisar y acondicionar antes de usarla para un segundo bebé, o al cabo de 18 meses. Su tienda local de Mothercare puede encargarse de ello.
- Para la limpieza del plástico de lluvia Weathershield™ se puede usar una esponja humedecida con agua templada y un detergente suave.
- No utilice productos limpiadores abrasivos, ni con amoníaco, lejía o alcohol.
- No guarde el plástico de lluvia Weathershield™ en un lugar donde el calor pueda deformarlo.
- Asegúrese de que la presión de los neumáticos sea la adecuada. De ese modo será más fácil llevar la silla y se evitarán daños a las piezas articuladas y de giro.
- Los neumáticos de las ruedas traseras se deben inflar con una presión máxima de 1,8 bar. Los neumáticos tienen una válvula como la de los neumáticos de automóviles y se pueden inflar con la bomba que se incluye.

piezas de repuesto disponibles

La seguridad de su hijo es su responsabilidad.

Si encuentra algún problema con este artículo o necesita piezas de repuesto, póngase en contacto con su tienda Mothercare más cercana. Las piezas individuales se pueden identificar a través de un código. Indique el código correspondiente cuando solicite una pieza de repuesto

Kullanmadan önce bu yönergeleri dikkatlice okuyun ve daha sonra başvurmak üzere saklayın. Bu yönergelere uymamanız durumunda çocuğunuzun sağlığı etkilenebilir. Bu araç yeni doğandan (0 ay) en fazla 15 kg ağırlığına kadar bir çocuk içindir. Bu araç yalnızca bir çocuk taşımak üzere tasarlanmıştır.

Sizin ve bebeğiniz için güvenli seyahat önerisi

Bebek arabaları bebeğinizi taşımak için ideal bir yöntemdir. Bununla birlikte unutulmamalıdır ki ilk altı ay boyunca bebekler rahatlıkları ve gelişimleri için günün büyük bir bölümünü yatarak geçirmelidir.

Güvenlik ve bakım notları

ÖNEMLİ, GELECEKTE REFERANS OLMASI AMACIYLA SAKLAYINIZ: DİKKATLİCE OKUYUNUZ

- UYARI: Çocuğünüzü gözetimsiz olarak bırakmak tehlikeli olabilir.
- UYARI: Kullanmadan önce tüm kilitleme bileşenlerinin kilitlendiğinden emin olun.
- UYARI: Bebek arabasına ek şilte koymayın.
- UYARI: Çocuğunuzun emniyet kemerinin her zaman doğru takıldığından emin olun.
- UYARI: Tutma saplarına takılan her türlü yük bebek arabasının dengesini etkiler.
- UYARI: Her zaman bel kemeriyle birlikte bacak arasından geçen kemer de kullanın.
- UYARI: Her zaman kullanmadan önce bebek arabasının gövdesini kontrol edin veya koltuk ünitesi bağlantı bileşenlerinin tam olarak takılı olduğundan emin olun.
- UYARI: Bu ürün koşu veya kayma için uygun değildir.
- Daha fazla güvenlik sağlamak üzere BS 6684 veya BS EN13210 için onaylı ayrı bir emniyet kemeri takılması amacıyla D-halkalar sağlanmıştır.
- Bebek arabasında ayarlama yapmadan önce çocuğunuzun kol ve ayaklarının güvende olduğundan emin olun.
- Aşırı yükleme, yanlış katlama ve onaylanmamış aksesuarların kullanımı güvenli değildir ve bu bebek arabasına zarar verebilir veya kırabilir.
- Çocuğunuzun gözetimsiz olarak bebek arabasına tırmanmasına izin vermeyin. Çocuğünüzü bebek arabasına koymadan önce freni çekin.
- Çocuğunuz aşırı derecede ısınabileceğini yağmur örtüsünü veya rüzgarlığı hiçbir zaman kapalı alanlarda, sıcak havalarda veya ısı kaynaklarının yakınında örtmeyin.
- Bu bebek arabasını başka bir çocuk, eşya veya aksesuarla aşırı yüklemeyin.
- Bebek arabasının dengesini etkileyebileceğinden tutma sağlarına çanta veya diğer nesnelere asılmamalıdır.
- Bebek arabasının hareket etmediği her tür durumda park frenlerini çekin.
- Çocuğu arabaya koyarken veya arabadan alırken park freninin çekili olduğundan emin olun.
- Yaya kaldırımlarına çıkarken veya inerken dikkatli olun. Merdivenle veya yürüyen merdivenle çıkıp inerken çocuğünüzü çıkarın ve bebek arabasını katlayın.
- Çocuğunuzun bebek arabasıyla oynamasına veya arabaya asılmasına izin vermeyin.
- Üreticinin onaylamadığı parçaları veya aksesuarları kullanmayın.
- Bebek arabanız büyük anne veya baba gibi arabaya alışık olmayan kişiler tarafından kullanılacaksa, her zaman nasıl çalıştığını gösterin.
- Bu bebek arabasını açık ateş veya alev yakınında kullanmayın.
- Rüzgarlı havalarda daha fazla dikkat edin.
- Bu bebek arabası BS EN 1888:2003'e uygundur.
- Zarar görmesini önlemek için bebek arabasını katlamadan önce rüzgarlık veya yağmurluğu çıkarın.
- Rüzgarlık veya yağmurluğun üzerine birşey koymayın.
- Çocuğunuzun aşırı ısınmasını engellemek için kapalı alanlarda veya sıcak ortamlarda rüzgarlık veya yağmurluğu her zaman çıkarın.
- Düzgün olarak dağıtılmış 2 kg ağırlık taşımak için sepet sağlanmıştır.

Ürününüzün bakımı

- Bebek arabanızın bakımınıza gereksinimi vardır.
- Düzenli olarak kilitleri, frenleri, kemerleri, kilit mandallarını, koltuk ayarlayıcıları, bağlantıları ve sabitleyicileri sağlam ve düzgün çalıştıklarından emin olmak için kontrol edin.
- Frenler, lastikler ve tekerlekler yıpranır ve gerekiyorsa değiştirilmesi gerekir. Bu işlem yerel Mothercare mağazanız tarafından ayarlanabilir.
- Parçalar sıkışır veya zor hareket etmeye başlarsa, buna kirin neden olmadığından emin olun ardından bileşenlere nüfuz ettiğinden emin olarak az miktarda silikon yağ uygulayın. Hareketli parçaların düzenli olarak yağlanması bebek arabanızın ömrünü uzatacak ve açma-kapama işlemlerini kolaylaştıracaktır.
- Plastik ve metal parçalar sıcak su ve yumuşak bir deterjan kullanılarak süngerle silinebilir. Kaldırmadan önce tamamen kurutun.
- Kumaş kısımların bakımı için etiketteki yönergelere bakın.
- Hiçbir zaman aşındırıcı, amonyak bazlı, beyazlatıcı veya alkol türevi temizleyicilerle temizlemeyin.
- Neme maruz kalması durumunda yumuşak bir bezle kurulayın ve sıcak bir ortamda tam olarak açık biçimde bırakın. Nemli olarak saklama küflenmeye neden olabilir.
- Kuru bir yerde saklayın
- Bazı kumaşlar solabileceğinden doğrudan güneş ışığında uzun süre bırakmayın.
- Bebek arabanız, ikinci bebeğiniz için kullanılmadan önce veya 18 ayın ardından (hangisi daha önce gerçekleşirse) bakım görmeli ve yeniden ayarlanmalıdır. Bu işlem yerel Mothercare mağazanız tarafından ayarlanabilir.
- Weathershield™ sıcak su ve yumuşak deterjan ile süngerle silinerek temizlenebilir.
- Hiçbir zaman aşındırıcı, amonyak bazlı, beyazlatıcı veya alkol türevi temizleyicilerle temizlemeyin.
- Weathershield™ ürününe zarar verebileceğinden bu örtüyü hiçbir zaman sıcak ortamda saklamayın.

Yedek parçalar mevcuttur

Çocuğunuzun güvenliği sizin sorumluluğunuzdadır.

Bu ürünle ilgili bir sorunuz varsa veya yedek parçaya ihtiyaç duymanız halinde en yakınınızdaki Mothercare mağazasıyla irtibata geçiniz. Parçaların ayrı kodu bulunmaktadır, lütfen yedek parça siparişi verirken gerekli kodu belirtiniz.