

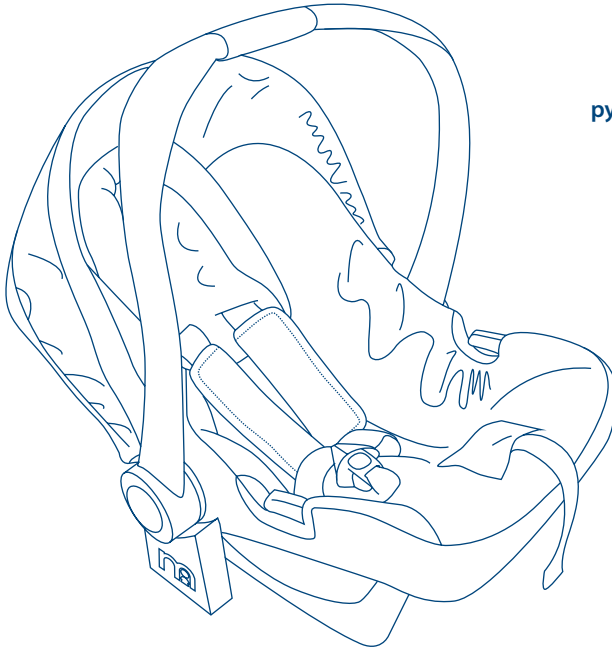

xpedior infant carrier user guide



دليل المستخدم

راهنمای کاربر

guide d'utilisation

bedienungsanleitung

οδηγός χρήστη

panduan pengguna

ユーザーガイド

사용자 설명서

用戶指南

instrukcja użytkownika

guia do usuário

руководство пользователя

instrucciones

คู่มือผู้ใช้

kullanım kılavuzu

IMPORTANT! KEEP FOR FUTURE REFERENCE, هام! احتفظي بها للرجوع إليها في المستقبل, IMPORTANT! CONSERVER POUR RÉFÉRENCE ULTÉRIEURE, WICHTIG! ZUR SPÄTEREN VERWENDUNG AUFBEWAHREN, ΣΗΜΑΝΤΙΚΟ! ΝΑ ΦΥΛΑΣΣΕΤΑΙ ΓΙΑ ΜΕΛΛΟΝΤΙΚΗ ΧΡΗΣΗ, PENTING! SIMPAN SEBAGAI RUJUKAN DI KEMUDIAN HARI, 重要! 今後のご参考のために 保存しておいて下さい, 중요! 나중에 참고를 위해 보관, 重要! 妥善保存以备日后参考, WAŻNE! ZACHOWAĆ NA PRZYSZŁOŚĆ: PRZECZYTAĆ UWAGAŻNIE, IMPORTANTE! MANTENHA PARA REFERÊNCIA FUTURA, ВАЖНО! СОХРАНЯЙТЕ ДЛЯ БУДУЩИХ СПРАВOK, iIMPORTANTE! GUARDAR PARA FUTURAS CONSULTAS, ข้อความสำคัญ! เก็บไว้สำหรับการอ้างอิงในอนาคต กรุณาอ่านอย่างรอบคอบ, ÖNEMLİ! İLERDE BAŞVURMAK ÜZERE SAKLAYIN

important information, مهم تاعالطا , معلومات هامة , informations importantes, wichtige informationen, σημαντικές πληροφορίες, informasi penting, 重要情報, 중요 정보, 重要信息, ważne informacje, informações importantes, важная информация, información importante, ข้อมูลสำคัญ, önemli bilgi

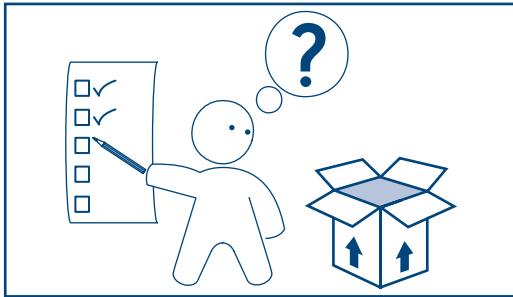

introduction

Read these instructions carefully before use and keep them with the child restraint for future reference.
Your child's safety may be affected if you do not follow these instructions.

Group 0+ Infant carrier

Suitable for infants from birth to 13Kg/29lbs (12-15 months approx)

This is a "Universal" child restraint. It is approved to Regulation No. 44.04 series of amendments, for general use in vehicles and it will fit most, but not all, car seats. A correct fit is likely if the vehicle manufacturer has declared in the vehicle handbook that the vehicle is capable of accepting a "Universal" child restraint for this age group. This child restraint has been classified as "Universal" under more stringent conditions than those which applied to earlier designs which do not carry this notice. Only suitable for use in approved vehicles fitted with 3 point retractor safety belts, approved to UN/ECE Regulation No. 16 or other equivalent standard. If in doubt please contact Mothercare. Contact details are given at the end of this guide.

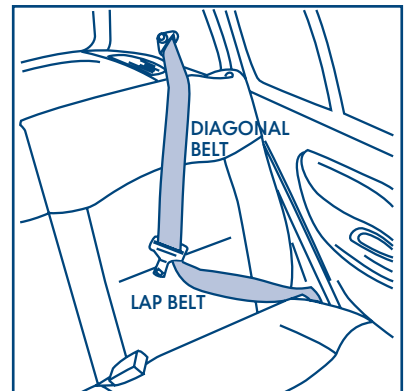

important information

Your Mothercare child seat can only be installed rearward facing in the front or rear passenger seat of the car.

UK legal requirements

Front Seat: Anyone, especially children, travelling in the front seat of a car must be properly restrained.

Children under three years must use a suitable approved restraint system.

Rear Seat: All adults and children must use seat belts or child restraints where they are fitted in the rear of a car and are available for use. If the appropriate restraint is not available, children from 3 years must wear an adult seat belt if available.

مقدمة

قم بقراءة تلك التعليمات بعناية قبل الاستخدام واحتفظ بها مع نظام تأمين الأطفال للرجوع إليها مستقبلاً. قد يتضرر أمان طفلك إذا لم تتبع هذه التعليمات.

مجموعة 0 + حامل الطفل

مناسب للأطفال منذ الولادة حتى يصبح وزن الطفل 13 كجم/ 29 رطل (12-15 شهر تقريباً)

هذا نظام تأمين سلامة الطفل (الشامل). وهو معتمد طبقاً للتنظيم رقم 40.44 لسلسلة التعديلات من أجل الاستخدام العام في المركبات وسيتم تركيبه في معظم وليس كل مقاعد السيارات. يكون التركيب صحيحاً إذا كانت الجهة الصانعة للمركبة قد أوضحت في كتيب المركبة بأن هذه المركبة قادرة على قبول نظام تأمين سلامة الطفل (شامل) لهذه المجموعة العمرية. تم تصنيف نظام تأمين سلامة الطفل تحت أنظمة (شاملة) في ظل أكثر الحالات صرامة عن تلك المطبقة في تصميمات مسبقة لا تحمل هذا الإشعار. ملائم للاستخدام فقط في المركبات المعتمدة المزودة بأحزمة أمان ذات شداد ثلاثي النقاط، معتمدة وفقاً لتنظيم UN/ECE رقم 16 أو أي معايير أخرى مكافئة. إذا كان لديك شك، فالرجاء الاتصال بشركة Mothercare. توجد البيانات التفصيلية للاتصال في نهاية هذا الدليل.

معلومات هامة

مقعد الأطفال الخاص بك من Mothercare يركب فقط متجهاً للخلف في مقعد الراكب الأمامي أو الخلفي بالسيارة.

المتطلبات وفقاً للقانون البريطاني

المقعد الأمامي: يجب تثبيت أي شخص بالأخص الأطفال في المقعد الأمامي أثناء سير السيارة بالحزام بطريقة ملائمة. يجب على الأطفال الذين يقل عمرهم عن ثلاث سنوات استخدام نظام تأمين سلامة الأطفال المناسب المعتمد. المقعد الخلفي: يجب على البالغين والأطفال استخدام أحزمة الأمان أو أنظمة تأمين سلامة الأطفال حيث يتم تركيبها في الجزء الخلفي من السيارة وهي متوفرة للاستخدام. إذا لم يتوفر نظام تأمين سلامة ملائم، يجب على الأطفال بداية من عمر 3 سنوات استخدام حزام الأمان الخاص بالبالغ، إذا كان متاحاً.

قبل از استفاده، دستورالعمل‌ها را به دقت بخوانید و آنها را همراه با مهار کودک برای استفاده بعدی نگه دارید. اگر از این دستورالعمل‌ها پیروی نکنید ایمنی کودکان به خطر می‌افتد.

سبدهای حمل نوزاد گروه 0+ مناسب برای نوزادان از زمان تولد تا وزن 13 کیلوگرم/29 پوند (تقریباً 12 تا 15 ماهگی)

این یک مهار کودک "جهانی" است. این محصول با اصلاحیات قوانین شماره 44.04 کمیته اقتصادی اروپا ویژه استفاده معمول در خودرو مطابقت دارد و برای تمامی، و البته نه همه صندلی‌های خودرو مناسب است. زمانی این محصول به طول مناسب قابل نصب است که شرکت سازنده خودرو در دفترچه راهنمای خودرو درج کرده باشد که نصب مهار کودک "جهانی" برای این گروه سنی امکان‌پذیر است. این مهار کودک تحت شرایط سختگیرانه تری از سایر طراحی‌های پیشین از نوع "جهانی" طبقه بندی شده است که دارای این برجسب نیستند. این محصول تنها مناسب خودروهایی است که دارای کمربندهای ایمنی با 3 نقطه منقبض شونده هستند و با استانداردهای قوانین شماره 16 UN/ECE یا سایر استانداردهای معادل مطابقت دارند. اگر در این مورد دچار شک بودید، با Mothercare تماس بگیرید. اطلاعات تماس در انتهای این راهنما آمده است.

مهم‌ت‌اعالطا

صندلی کودک Mothercare شما را تنها می‌توان به صورت رو به عقب بر روی صندلی جلو یا عقب مسافر خودرو نصب کرد.

الزامات قانونی بریتانیا

صندلی جلو: تمامی افراد، به ویژه کودکان مسافر که بر روی صندلی جلوی خودرو می‌نشینند باید به طرز مناسب مهار شوند. کودکان زیر سه سال باید از سیستم مهار مناسب و مورد تأیید استفاده کنند. صندلی عقب: تمامی افراد بالغ و کودکان باید از کمر بند ایمنی یا مهار کودک که در عقب خودرو نصب شده و برای استفاده در دسترس هستند، استفاده کنند. اگر مهار مناسب موجود نیست، کودکان از 3 سال به بالا باید از کمر بند ایمنی بزرگسالان را در صورت وجود استفاده کنند.

introduction

Veillez lire attentivement ces instructions avant l'utilisation et conservez-les avec le siège-auto de votre enfant pour référence ultérieure.

La sécurité de votre enfant peut être mise en danger si vous ne suivez pas ces instructions.

Siège-auto groupe 0+

Convient pour les enfants de la naissance à 13 kg (12-15 mois environ)

Ce dispositif de retenue est classé "Universel". Il est homologué conformément à la norme ECE R44/04 pour être utilisé avec la majorité (sauf exceptions) des sièges-auto. Une parfaite compatibilité est plus facilement obtenue lorsque le fabricant du véhicule déclare dans le mode d'emploi que le véhicule prévoit l'installation de dispositifs de retenue "Universel" pour cette tranche d'âge. Ce dispositif de retenue est classé "Universel" sur la base de critères d'homologation plus stricts par rapport à des modèles précédents qui ne disposent pas de cet avertissement. Adapté uniquement pour une utilisation dans des véhicules dotés de ceinture de sécurité à 3 points, à enrouleur, homologuée conformément à la norme UN/ECE No. 16 ou autres standards équivalents. En cas d'incertitude, veuillez contacter Mothercare. Les coordonnées sont mentionnées à la fin de ce mode d'emploi.

informations importantes

Votre siège-auto Mothercare doit être uniquement installé soit en position dos à la route sur le siège avant soit sur le siège arrière du véhicule.

UK exigences légales

Siège avant : Toutes les personnes, et plus précisément les enfants, voyageant à l'avant d'une voiture doivent être correctement attachés et retenus. Les enfants âgés de moins de 3 ans doivent être installés dans des systèmes de retenue adaptés.

Siège arrière : Tous les adultes et enfants doivent porter une ceinture de sécurité ou des systèmes de retenue adaptés lorsqu'ils sont assis à l'arrière du véhicule et que ces équipements sont disponibles. Si le système de retenue et de sécurité n'est pas disponible, les enfants âgés de 3 ans minimum devront porter la ceinture de sécurité si celle-ci est disponible.

einführung

Lesen Sie diese Anweisungen vor Gebrauch sorgfältig durch und bewahren Sie diese stets zusammen mit der Kinderrückhalteeinrichtung zur späteren Referenz auf. Die Nichtbeachtung dieser Anweisungen kann die Sicherheit Ihres Kindes gefährden.

Autokindersitz Gruppe 0+

Geeignet für Kleinkinder von Geburt bis 13 kg (ca. 12-15 Monate)

Bei diesem Produkt handelt es sich um eine „Universal“-Kinderrückhalteeinrichtung. Sie ist nach ECE-Regelung 44, Änderungsserie 04 genehmigt für die allgemeine Verwendung in Fahrzeugen und passt in die meisten, aber nicht alle Pkw-Sitze. Der ordnungsgemäße Sitz der Einrichtung kann vorausgesetzt werden, wenn der Fahrzeughersteller im Fahrzeughandbuch erklärt, dass das Fahrzeug für den Einbau einer „Universal“-Kinderrückhalteeinrichtung der jeweiligen Altersgruppe geeignet ist. Diese Rückhalteeinrichtung wurde nach strengeren Bedingungen der Klasse „Universal“ eingestuft als vorhergehende Ausführungen, die nicht diese Aufschrift tragen. Ausschließlich geeignet für Fahrzeuge mit 3-Punkt-Gurten, die nach ECE-Regelung Nr. 16 oder einem vergleichbaren Standard geprüft und zugelassen sind. Im Zweifelsfall wenden Sie sich bitte an Mothercare. Kontaktdetails finden Sie am Ende dieses Leitfadens.

wichtige informationen

Ihr Mothercare Kindersitz kann nur für die Verwendung gegen die Fahrtrichtung auf dem Vorder- bzw. Rücksitz des Fahrzeugs angebracht werden.

UK gesetzliche anforderungen

Vordersitz: Alle auf dem Vordersitz eines Kraftfahrzeugs befindlichen Personen müssen einen geeigneten Sicherheitsgurt tragen; dies gilt jedoch ganz besonders für Kinder. Kinder unter drei Jahren müssen durch ein geeignetes und dafür zugelassenes Rückhalteeinrichtung gesichert sein.

Rücksitz: Alle auf dem Rücksitz eines Kraftfahrzeugs befindlichen Erwachsenen oder Kinder müssen dort, wo vorhanden, einen geeigneten Sicherheitsgurt bzw. eine geeignete Rückhalteeinrichtung benutzen. Ist eine geeignete Kinderrückhalteeinrichtung nicht verfügbar, müssen Kinder ab 3 Jahren nach Möglichkeit einen normalen Sicherheitsgurt anlegen.

Εισαγωγή

Διαβάστε προσεκτικά αυτές τις οδηγίες πριν από τη χρήση και κρατήστε τις με το σύστημα συγκράτησης παιδιού για μελλοντική αναφορά.
Η ασφάλεια του παιδιού σας μπορεί να διακυβευτεί αν δεν ακολουθήσετε αυτές τις οδηγίες.

Βρεφικό κάθισμα Ομάδας 0+

Κατάλληλο για νεογέννητα έως παιδιά 13Kg/29lbs (12-15 μηνών περίπου)

Πρόκειται για «Γενικής χρήσης» σύστημα συγκράτησης παιδιών. Είναι εγκεκριμένο σύμφωνα με τη σειρά τροποποιήσεων του κανονισμού υπ' αριθμ. 44.04 UN/ECE, για γενική χρήση σε οχήματα και μπορεί να προσαρμοστεί στα περισσότερα, αλλά όχι σε όλα, τα καθίσματα αυτοκινήτου.

Η σωστή εφαρμογή είναι πολύ πιθανή αν ο κατασκευαστής του οχήματος έχει δηλώσει στο εγχειρίδιο του οχήματος ότι το όχημα έχει τη δυνατότητα να δέχεται «Γενικής χρήσης» σύστημα συγκράτησης παιδιών για αυτή την ομάδα ηλικιών.

Αυτό το σύστημα συγκράτησης παιδιών έχει ταξινομηθεί ως «Γενικής χρήσης» υπό πιο αυστηρές προϋποθέσεις από αυτές που ίσχυαν σε προγενέστερους σχεδιασμούς που δεν φέρουν αυτή την επισήμανση.

Κατάλληλο για χρήση μόνο σε εγκεκριμένα οχήματα που διαθέτουν ζώνες ασφαλείας 3 σημείων με μηχανισμό επαναφοράς, εγκεκριμένα σύμφωνα με τον κανονισμό υπ' αριθμ. 16 UN/ECE ή άλλο ισοδύναμο πρότυπο.

Αν έχετε οποιαδήποτε αμφιβολία, απευθυνθείτε στην Mothercare. Τα στοιχεία επικοινωνίας παρέχονται στο τέλος του παρόντος οδηγού.

σημαντικές πληροφορίες

Το παιδικό κάθισμα Mothercare μπορεί μόνο να τοποθετηθεί κοιτάζοντας πίσω στο μπροστινό ή πίσω κάθισμα του αυτοκινήτου.

νομικές απαιτήσεις για το HB

Μπροστινό κάθισμα: Οποιοσδήποτε, ιδιαίτερα τα παιδιά, που ταξιδεύουν σε μπροστινό κάθισμα αυτοκινήτου πρέπει να συγκρατείται σωστά. Τα παιδιά κάτω των τριών ετών πρέπει να χρησιμοποιούν κατάλληλο και εγκεκριμένο σύστημα συγκράτησης.

Πίσω κάθισμα: Όλοι οι ενήλικες και παιδιά πρέπει να χρησιμοποιούν ζώνες ασφαλείας ή συστήματα συγκράτησης παιδιών όταν υπάρχουν τοποθετημένα στο χώρο των πίσω επιβατών του αυτοκινήτου και διατίθενται για χρήση. Αν δεν διατίθεται το κατάλληλο σύστημα συγκράτησης, τα παιδιά από τα 3 έτη πρέπει να φορούν ζώνη ασφαλείας για ενήλικες, αν διατίθεται.

pendahuluan

Baca petunjuk ini dengan cermat sebelum menggunakan dan simpan bersama perangkat pelindung anak untuk referensi mendatang.

Keselamatan anak dapat terancam jika Anda tidak mengikuti petunjuk ini.

Keranjang bayi tipe 0+

Sesuai untuk bayi yang baru lahir hingga memiliki berat 13Kg/29lbs (sekitar 12-15 bulan)

Ini adalah perangkat pelindung “Universal” untuk anak. Produk ini mematuhi rangkaian Peraturan UN/ECE No. 44.04 terbaru untuk penggunaan umum di kendaraan dan sesuai untuk sebagian besar (namun tidak semua) kursi mobil. Produk ini sangat sesuai jika produsen kendaraan mencantumkan dalam panduan pengguna kendaraan bahwa kendaraan tersebut kompatibel untuk perangkat pelindung “Universal” untuk kelompok usia ini. Perangkat pelindung anak ini dikategorikan sebagai “Universal” dengan ketentuan yang lebih ketat daripada ketentuan yang berlaku pada desain sebelumnya yang tidak mencantumkan pemberitahuan ini. Hanya sesuai untuk digunakan dalam kendaraan yang telah mendapat persetujuan dan dilengkapi sabuk keselamatan retraktor 3, sesuai Peraturan UN/ECE No. 16 atau standar lain yang setara. Jika ragu, hubungi Mothercare. Informasi kontak terdapat di bagian akhir panduan ini.

informasi penting

Tempat duduk anak Mothercare hanya dapat dipasang menghadap ke belakang di kursi penumpang bagian depan atau belakang pada mobil.

UK persyaratan hukum

Kursi Depan: Siapa pun, terutama anak-anak, yang saat bepergian duduk di kursi depan mobil harus menggunakan sabuk pengaman yang sesuai. Anak berusia di bawah tiga tahun harus menggunakan sistem perlindungan yang telah disetujui.

Kursi Belakang: Semua orang dewasa dan anak-anak harus menggunakan sabuk keselamatan atau perangkat pelindung anak yang terpasang di bagian belakang mobil dan tersedia untuk digunakan. Jika tidak tersedia perangkat pelindung yang sesuai, anak yang sudah berusia 3 tahun harus menggunakan sabuk keselamatan orang dewasa jika ada.

導入

ご使用前に使用説明書を注意して読み、今後のご参考のためお子様用拘束具と一緒に保持しておいて下さい。

使用説明書をフォローしない場合はお子様の安全に影響を及ぼす恐れがあります。

グループ 0 + インファント キャリアー

誕生から体重13キログラム/29ポンド (約12ヶ月-15ヶ月)までの乳幼児に適しています。

本品は「一般」拘束具です。規定No. 44.04 一連の改正により承認されています。この年齢層のために、「一般」お子様用拘束具を車両が受け入れることができることを、自動車メーカーの自動車ハンドブックに示している場合は正しい適合が可能です。

本お子様用拘束具は、本通知を保有していない以前のデザインに適用の分類よりも、更に厳密な条件下で「一般」として分類されています。

UN/ECE 規定 No. 16、又はその他同等の基準により承認の3点固定式自動巻き取り装置安全ベルトが取り付けられ、承認された自動車使用のみに適しています。

疑問がある場合はマザーケアにご連絡下さい。本ガイドの最後に連絡先詳細が載っています。

重要情報

お客様購入のマザーケア チャイルドシートは前部助手席、又は後部座席で後向きのみで取り付け可能です。

UK法的要件

前部助手席：どなたにでも拘束が適用されますが、特にお子様が前部助手席に乗車する場合は適切に拘束されなければなりません。

3歳以下のお子様は適切で、承認された拘束システムを使用しなければなりません。

後部座席：全ての成人及びお子様はシートベルト、お子様用拘束具を使用しなければなりません。

소개

사용 전에 이 설명서를 숙지하고, 이후 참고를 위해 아이용 보호장구와 함께 보관해 주십시오.

이 설명서의 내용을 따르지 않는 경우에 아기의 안전이 영향 받을 수도 있습니다.

그룹 0+ 유아 캐리어

신생아에서 13Kg/29파운드(약 12-15 개월)의 유아까지 적당함

이 제품은 “범용”의 아이용 보호장구입니다. 개정판 규정번호 44.04 시리즈에 차량의 일반사용으로 승인을 받았으며, 대부분의 자동차 좌석에 장착될 수 있습니다.

차량제조사가 차량설명서에서 해당 차량이 이 연령대의 “범용”의 아이용 보호장구를 장착할 수 있다고 설명한 경우에는 대부분 정확하게 장착될 수 있습니다.

본 아이용 보호장구는 이 안내문을 부착하지 않는 이전의 디자인에 적용되는 요건보다 강화된 규정이 적용된 “범용” 장치입니다.

3지점 자동감김식 안전벨트가 장착되어 UN/ECE 규정번호 16 또는 이에 상당하는 표준에 의해 사용이 승인된 차량에만 적합합니다.

의문사항이 있는 경우에는 Mothercare로 연락하시기 바랍니다. 연락처 세부정보는 이 설명서의 마지막 부분에서 제공됩니다.

중요 정보

이 Mothercare 아이용 시트는 자동차에서 앞뒤의 승객 좌석에 뒤를 바라보게만 설치될 수 있습니다.

영국 법률요건

앞 좌석: 앞 좌석의 모든 사람, 특히 아이의 경우에는 적절한 보호장비가 사용되어야 합니다.

3세 미만의 아이는 적합한 승인된 보호장구를 반드시 착용해야 합니다.

뒤 좌석: 모든 성인 및 아이는 좌석벨트나 뒤 좌석에 장착되어 사용할 수 있는 아이용 보호장구가 사용해야 합니다. 적절한 보호장구를 사용할 수 없는 경우, 3세 이상의 아이의 경우 성인용 사용 가능한 좌석벨트를 착용해야 합니다.

简介

使用前请认真阅读说明，并与本品一起妥善保存，供日后参考使用。
如不遵守使用说明，将会影响孩子的安全。

0+组婴儿篮

适合刚出生至体重达13Kg/29lbs (约12-15个月) 的婴儿使用

本品为通用型儿童安全座椅本品经第44.04号UN/ECE法规系列修订标准认证，适合在车辆内使用，适合多数汽车座椅，但并非全部。

如汽车厂商在车辆手册中注明座椅适合特定年龄组的通用型儿童安全座椅，则本品在一般情况下都能妥善安装。

旧款产品未附带“通用型”标签，与之相比，新产品经过更为严格的测试，因而被列为“通用型”产品。

仅适用于配备3点牵引式安全带的经认证车辆，须经过第16号UN/ECE法规或其他同类标准认证。

如有疑问，请与Mothercare联络。说明尾页提供联系方式。

重要说明

Mothercare儿童安全座椅仅限面朝后安装在汽车前排或后排座椅上。

UK 法律要求

前排座椅：任何乘客，尤其是儿童，坐在汽车前排座椅上出行必须妥善使用安全带。
三岁以下儿童必须使用经认证的约束系统。

后排座椅：所有成年人和儿童必须使用安全带，或者儿童应使用安装在后排座椅上的儿童安全座椅。如未安装适当的儿童安全座椅，3岁以上儿童必须系好成人用安全带

wprowadzenie

Przed przystąpieniem do użytkowania proszę uważnie zapoznać się z instrukcją, a później proszę ją przechowywać wraz z fotelikiem.

W przypadku nieprzestrzegania instrukcji bezpieczeństwo dziecka może zostać zagrożone.

Nosidełko dla grupy 0+

Odpowiednie dla dzieci do 13 kg/29 lbs (około 12 - 15 miesięcy)

Uniwersalny fotelik samochodowy dla dzieci. Zgodne z normą UN/ECE nr 44.04 z późniejszymi zmianami do ogólnego zastosowania w samochodach. Pasuje do większości siedzeń samochodowych.

Prawidłowy montaż jest możliwy, jeżeli producent samochodu zaznaczył w instrukcji, że w samochodzie można montować uniwersalny fotelik samochodowy dla dzieci z danej grupy wiekowej.

Fotelik dla dzieci został zakwalifikowany jako uniwersalny zgodnie z bardziej rygorystycznymi wymogami niż te, które miały zastosowanie do wcześniejszych modeli nieposiadających tego oznaczenia.

Nadaje się do zastosowania wyłącznie w samochodach z atestem, wyposażonych w 3-punktowe, zwijane pasy bezpieczeństwa, zgodne z normą UN/ECE nr 16 lub innymi, równoważnymi normami.

W razie wątpliwości należy się skontaktować z firmą Mothercare. Dane kontaktowe znajdują się na końcu instrukcji.

ważna informacja

Fotelik samochodowy dla dzieci firmy Mothercare można montować wyłącznie oparciem do przodu na przednim lub tylnym siedzeniu pasażera w samochodzie.

wymogi prawne zjednoczonego królestwa

Przednie siedzenie: Każda osoba, w szczególności dziecko, podróżująca na przednim siedzeniu musi być odpowiednio zapięta pasami.

Dzieci, które nie ukończyły trzech lat, muszą być zabezpieczone odpowiednim, zatwierdzonym systemem przytrzymującym.

Tylnie siedzenie: Wszystkie osoby dorosłe i dzieci muszą korzystać z pasów bezpieczeństwa lub fotelików dla dzieci, jeśli są one zamontowane na tylnych siedzeniach samochodu i gotowe do użytku. Jeśli odpowiedni fotelik jest niedostępny, dzieci, które nie ukończyły 3 lat, muszą być zabezpieczone pasami bezpieczeństwa przeznaczonymi dla dorosłych, jeśli pasy te są dostępne.

introdução

Leia essas instruções com cuidado antes de usar o produto e guarde-as com o sistema de retenção infantil para referência futura.
A segurança de seu filho poderá ser afetada se você não seguir essas instruções.

Grupo 0+ Assento para bebê

Adequado para crianças desde o nascimento até atingirem o peso de 13kg/29lbs (12-15 meses de idade, aproximadamente)

Esse sistema de retenção infantil é “universal”. Ele é aprovado pela série de alterações de n.º 44.04 do Regulamento UN/ECE, para uso geral em veículos e se adequa à maioria, mas não a todos os bancos de carro.

Haverá adequação correta desse sistema de retenção infantil nos veículos em cujo manual o fabricante declarar a compatibilidade com um sistema de retenção infantil “universal” para esse grupo etário.

Esse sistema de retenção infantil foi classificado como “universal” sob condições mais rígidas do que as aplicadas aos desenhos mais antigos, que não contêm essa observação.

Adequado para uso somente nos veículos aprovados e com cinto de segurança retrator de 3 pontos, aprovado pelo Regulamento UN/ECE n.º 16 ou outro padrão equivalente.

Caso tenha dúvidas, entre em contato com a Mothercare. Os detalhes para contato serão fornecidos ao final desse guia.

informações importantes

A cadeira infantil Mothercare só pode ser instalada na posição voltada para trás no banco do passageiro, seja o da frente ou o de trás.

requisitos legais no reino unido

Banco da frente: Qualquer pessoa, principalmente uma criança, viajando no banco da frente do carro deve estar protegido com um sistema de retenção adequado. As crianças abaixo de três anos devem usar um sistema de retenção adequado e aprovado pelos órgãos competentes.

Banco de trás: Todos os adultos e crianças devem usar cintos de segurança ou sistemas de retenção infantis ajustados na parte de trás do carro e disponíveis para uso. Se um sistema de retenção apropriado não estiver disponível, as crianças de 3 anos deverão usar um cinto de segurança de adulto, se disponível.

введение

Внимательно прочтите эти указания перед применением и держите их вместе с детским удерживающим устройством, так как они могут понадобиться вам в будущем. Если вы не будете следовать этим указаниям, безопасность вашего ребенка может оказаться под угрозой.

Option for Group 0+ Infant carriers

Автокресло-переноска группы 0+

Предназначено для детей с момента рождения и до достижения веса 13 кг/29 ф (в возрасте примерно 12-15 месяцев)

Это детское удерживающее устройство типа «универсал». Одобрено серией поправок к Правилам ЕЭК ООН № 44.04 для общего применения в автомобилях и может устанавливаться на большинстве автомобильных сидений, но не на всех. Правильная установка будет наиболее вероятной в том случае, если производитель автомобиля указал в руководстве, что на этом автомобиле может быть установлено детское удерживающее устройство типа «универсал» для данной возрастной группы. Это детское удерживающее устройство было классифицировано как устройство типа «универсал», удовлетворяющее более жестким требованиям, чем модели этого устройства, произведенные ранее, и в руководствах к которым не содержалось положения, указанного выше. Предназначено для использования только в автомобилях, оборудованных трехточечным убирающимся ремнем безопасности, удовлетворяющим Правилам ЕЭК ООН № 16 или другому соответствующему стандарту. В случае сомнения обратитесь, пожалуйста, к компании Mothercare. Контактную информацию вы найдете в конце данного руководства.

важная информация

Ваше детское автокресло Mothercare может быть установлено только против направления движения на переднем или заднем пассажирском сиденье автомобиля.

UK законодательные требования

Переднее сиденье. Любой человек, особенно дети, находящиеся на переднем сиденье автомобиле, должны быть должным образом зафиксированы. Для детей младше трех лет должна использоваться сертифицированная система удерживания, соответствующая данной возрастной группе.

Заднее сиденье. Все взрослые и дети должны использовать ремни безопасности или детские удерживающие устройства, установленные в задней части автомобиля и доступные для использования. Если соответствующее удерживающее устройство не может быть использовано, дети в возрасте старше 3 лет должны быть зафиксированы ремнем безопасности для взрослых, если таковой имеется.

introducción

Leer estas instrucciones atentamente antes de utilizar el producto y guardarlas con la silla de seguridad para cualquier consulta posterior.

La seguridad de su hijo podría verse perjudicada si usted no sigue estas instrucciones.

Portabebés Grupo 0+

Adecuado para bebés desde recién nacidos hasta 13Kg/29lbs (12-15 meses aprox)

Este es un asiento de seguridad "Universal". Cumple las modificaciones de la Regulación N° 44.04 UN/ECE, para el uso general en vehículos y se adaptará a la mayoría, pero no a la totalidad, de asientos de coche.

La silla de seguridad se ajustará perfectamente al asiento del vehículo cuando el fabricante del vehículo haya declarado en el manual de instrucciones del vehículo que el vehículo acepta sillas de seguridad "Universal" para este grupo de edad.

Esta silla de seguridad ha sido clasificado como "Universal" bajo condiciones más exigentes que las aplicables a diseños previos que no incluían este mensaje.

Adecuada para utilizar solo en vehículos homologados que cuenten con un cinturón de seguridad retráctil de 3 puntos, que haya sido debidamente homologado de conformidad con la Normativa UN/ECE N° 16 u otra normativa equivalente.

En caso de duda consulte con Mothercare. La información de contacto se incluye al final de estas instrucciones.

información importante

Su silla de seguridad Mothercare solo se puede instalar en sentido contrario a la marcha en el asiento delantero o trasero de pasajero del vehículo.

UK requisitos legales

Asiento Delantero: Cualquier persona, especialmente niños, que viajen sentados en el asiento delantero de un coche deberá utilizar un sistema de seguridad adecuado. Los niños menores de tres años deben utilizar una silla de seguridad homologada y adecuada.

Asiento Trasero: Todos los adultos y niños deben utilizar cinturón de seguridad o silla de seguridad cuando existan cinturones de seguridad instalados en el asiento trasero del coche y estén disponibles para su uso. Si la silla de seguridad no está disponible, los niños a partir de 3 años de edad, deberán utilizar un cinturón de seguridad para adultos cuando esté disponible

คำนำ

อ่านคำแนะนำเหล่านี้ตัวอย่างระมัดระวังก่อนการใช้และเก็บไว้กับเข็มขัดเด็กเพื่ออ้างอิงในอนาคต ความปลอดภัยของบุตรหลานของคุณอาจถูกกระทบกระเทือนได้หากคุณไม่ทำตามคำแนะนำเหล่านี้

อุปกรณ์ขนส่งเด็กทารก กลุ่มอายุที่ 0+

เหมาะสำหรับเด็กทารกตั้งแต่แรกเกิดจนถึง 13 กิโล/29 ปอนด์ (12-15 เดือนโดยประมาณ)

นี่คือระบบนิรภัยสำหรับเด็กแบบ “สากล” ได้รับการอนุมัติภายใต้ข้อบังคับหมายเลข 44.04 ชุดปรับปรุงเพิ่มเติม สำหรับการใช้ในยานพาหนะทั่วไปและจะสามารถติดตั้งได้ แต่ไม่ทั้งหมด กับที่นั่งเด็กอ่อนในรถแต่ละชนิด

การติดตั้งที่ถูกต้องจะเป็นไปได้หากผู้ผลิตยานพาหนะได้ประกาศไว้ในคู่มือยานพาหนะว่ายานพาหนะนี้เหมาะสมสำหรับการติดตั้งระบบนิรภัยสำหรับเด็กแบบ “สากล” สำหรับกลุ่มอายุนี้ ระบบนิรภัยสำหรับเด็กนี้ได้ถูกจำพวกไว้เป็นแบบ “สากล” ภายใต้สภาพที่เข็มงวดกว่ารุ่นที่มีผลตามการออกแบบก่อนหน้านี้ ซึ่งไม่ได้ให้ไว้กับใบแจ้งเตือนนี้

เหมาะสำหรับการใช้กับยานพาหนะที่ได้รับการอนุมัติแล้วและติดตั้งไว้กับเข็มขัดนิรภัยที่มีเครื่องดัด 3 ตำแหน่ง อนุมัติภายใต้ข้อบังคับ UN/ECE หมายเลข 16 หรือมาตรฐานที่เทียบเท่าอื่น ๆ หากสงสัยกรุณาติดต่อ Mothercare ข้อมูลติดต่อได้ถูกให้ไว้ในช่วงท้ายของคู่มือผู้ใช้

ข้อมูลสำคัญ

ที่นั่งเด็ก Mothercare ของคุณมีไว้สำหรับการติดตั้งโดยหันไปทางด้านหลังในที่นั่งผู้โดยสารข้างหน้าหรือหลังของรถยนต์เท่านั้น

ความต้องการทางกฎหมายของสหราชอาณาจักร

ที่นั่งด้านหน้า: ผู้ใดก็ตาม โดยเฉพาะเด็ก ๆ ที่เดินทางโดยสารในที่นั่งด้านหน้าของรถยนต์จะต้องรัดเข็มขัดนิรภัยอย่างเหมาะสม

เด็ก ๆ ที่มีอายุภายใต้สามขวบควรต้องมีระบบเข็มขัดนิรภัยที่เหมาะสมที่ได้รับอนุมัติ

ที่นั่งด้านหลัง: ผู้ใหญ่และเด็ก ๆ ทุกคนจะต้องใช้เข็มขัดนิรภัยหรือระบบนิรภัยสำหรับเด็ก หากสามารถติดตั้งในที่นั่งด้านหลังของรถยนต์และหากมี หากระบบนิรภัยที่เหมาะสม ไม่มีให้ใช้ เด็ก ๆ ตั้งแต่ 3 ขวบขึ้นไปควรต้องรัดเข็มขัดนิรภัยของผู้ใหญ่หากมี

giriş

Kullanmadan önce dikkatlice bu talimatları okuyunuz ve ileride başvurmak için saklayınız.

Bu yönergeleri takip etmezseniz çocuğunuz zarar görebilir.

Grup 0+ Bebek taşıyıcısı

Doğumdan itibaren 13Kg ya kadar bebekler için (12-15 ay yaklaşık) uygundur.

Bu “Evrensel” bir çocuk koltuğudur. Yönetmelik No. 44.04 serilerindeki değişikliklere göre araçlarda genel kullanım için onaylıdır ve araba koltuklarının hepsine değil fakat çoğuna uymaktadır.

Araç üreticisi aracın el kitabında bu yaş grubu için aracın “Evrensel” çocuk koltuğuna uygun olduğunu belirtmişse, çocuk koltuğunun doğru şekilde uyması muhtemeldir. Bu çocuk koltuğu, “Evrensel” ibaresini taşımayan önceki tasarımlara uygulananlardan daha katı olan koşullar uygulanarak “Evrensel” olarak sınıflandırılmıştır. Yalnızca kendinden geri çekmeli 3 nokta emniyet kemeri olan ve UN/ECE Yönetmelik No. 16 ‘ya yada diğer eşdeğer standarda göre onaylanmış araçlarda kullanılmak için uygundur. Şüphe edilmesi halinde lütfen Mothercare ile bağlantı kurun. İletişim bilgileri bu kılavuzun sonunda verilmiştir.

önemli bilgiler

Mothercare çocuk koltuğunuz sadece arabanın ön veya arka yolcu koltuğunda geriye bakacak yönde kurulabilir.

UK yasal gereklilikler

Ön Koltuk: Bir otomobilin ön koltuğunda seyahat eden herkes, özellikle çocuklar, doğru şekilde korunmalıdırlar. Üç yaşın altındaki çocuklar uygun onaylı bir bağlanma sistemi kullanmak zorundadırlar.

Arka Koltuk: Tüm yetişkinler ve çocuklar bir arabanın arkasına takılan ve kullanıma hazır olan emniyet kemeri yada çocuk koltukları kullanmak zorundadırlar. Uygun bağlama mevcut değilse, 3 yaşından büyük çocuklar mümkünse bir yetişkin kemeri takmalıdırlar.

parts check list, قائمة الأجزاء , ليست موجودى قطعات , nomenclature des pièces, teile-prüfliste, λίστα εξαρτημάτων, daftar periksa komponen, 部品チェックリスト, 부품 점검 목록, 零件检查清单, lista kontrolna elementów, lista de verificação de peças, проверочный лист комплектности, lista de comprobación de las piezas, รายการตรวจชิ้นส่วนสินค้า, parça listesi

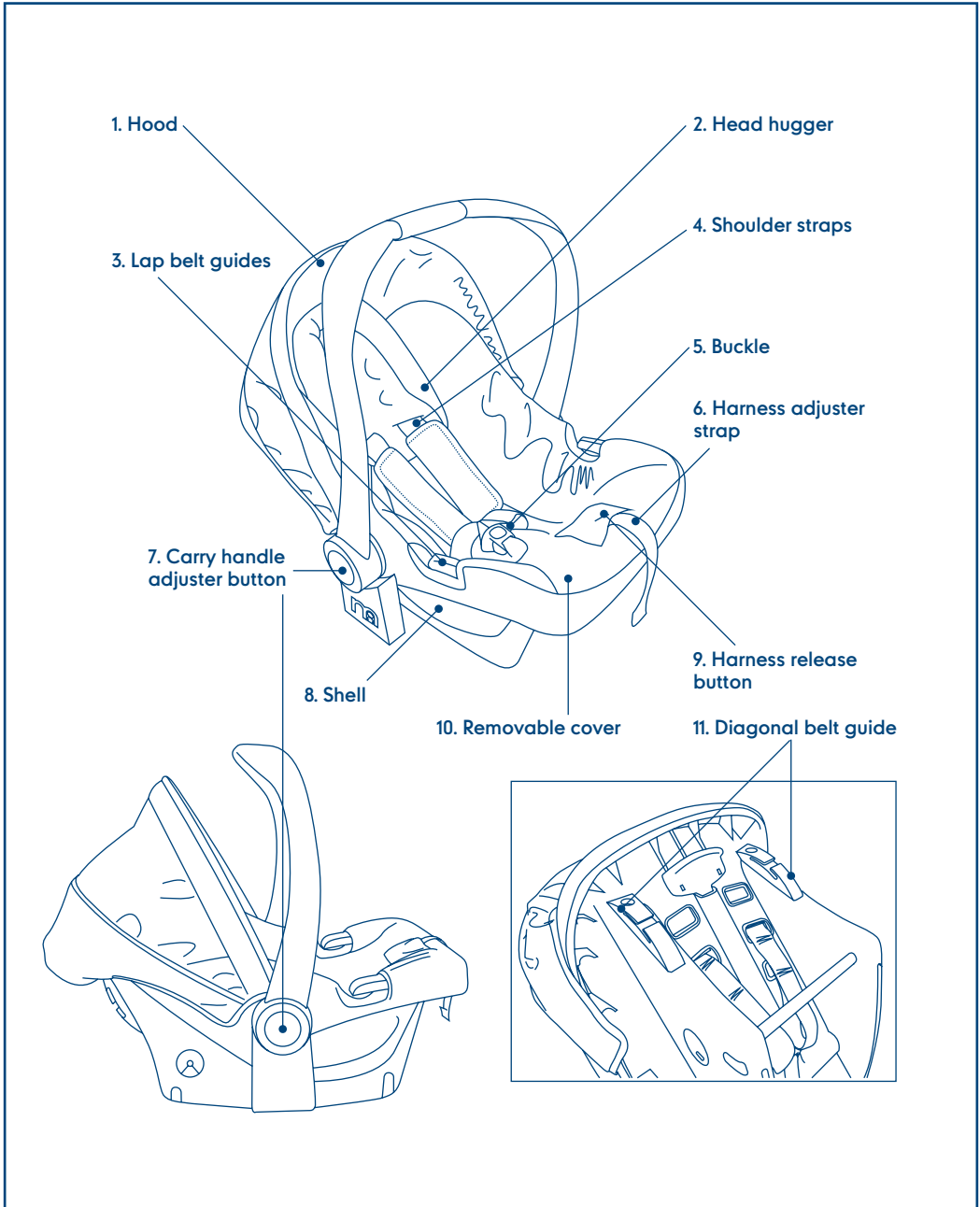

parts check list, قائمة الأجزاء , ليست موجودى قطعات , nomenclature des pièces, teile-prüfliste, λίστα εξαρτημάτων, daftar periksa komponen, 部品チェックリスト, 부품 점검 목록, 零件检查清单, lista kontrolna elementów, lista de verificação de peças, проверочный лист комплектности, lista de comprobación de las piezas, รายการตรวจชิ้นส่วนสินค้า, parça listesi

الغطاء	1.	شنل	1.
حاضن الرأس	2.	بالشتک نگهدارنده سر	2.
موجهات حزام الأرداف	3.	راهنمای کمربند شکمی	3.
أحزمة الكتف	4.	بند شانہ	4.
الإبزيم	5.	سگگ	5.
شريط ضابط المجموعة	6.	بند تنظیم کننده مهار	6.
زر ضبط مقبض الحمل	7.	دکمه تنظیم دسته حمل	7.
خارجي	8.	بدنه	8.
غطاء قابل للإزالة	9.	روکش باز شدنی	9.
زر تحرير المجموعة	10.	دکمه آزادسازی مهار	10.
موجهات الحزام القطري	11.	راهنمای کمربند اریب	11.

1.	Capote
2.	Cale-tête
3.	Guide de ceinture abdominale
4.	Bretelles
5.	Boucle
6.	Sangle de réglage du harnais
7.	Bouton de réglage de la poignée de transport
8.	Coquille
9.	Housse amovible
10.	Bouton de déverrouillage du harnais
11.	Guide de ceinture diagonale

1.	Verdeck
2.	Gepolsterte Kopfstütze
3.	Beckengurtführungen
4.	Schultergurte
5.	Schnalle
6.	Gurteinstellungsriemen
7.	Einstellknopf für Tragebügel
8.	Außenseite
9.	Abnehmbare Abdeckung
10.	Sicherheitsgurt-Entriegelungsknopf
11.	Diagonalgurtführungen

1.	Κουκούλα
2.	Κουκούλα
3.	Οδηγοί ζώνης λεκάνης
4.	Ζώνες ώμου
5.	Πόρπη
6.	Λουρί ρύθμισης συστήματος ζωνών
7.	Κουμπί ρύθμισης λαβής μεταφοράς
8.	Εξωτερικό
9.	Αφαιρούμενο κάλυμμα
10.	Κουμπί απασφάλισης
11.	Οδηγοί διαγώνιας ζώνης

1.	Tudung
2.	Bantalan kepala (head hugger)
3.	Pengarah sabuk pengikat pangkuan
4.	Tali pengikat bahu
5.	Gesper
6.	Sabuk pengaman dengan tali pengikat yang bisa diubah atau diatur ukurannya.
7.	Tombol untuk mengatur pegangan penjinjing
8.	Bagian luar
9.	Tutup yang bisa dicopot
10.	Tombol pelepas sabuk pengaman
11.	Pengarah sabuk pengikat diagonal

1.	フード
2.	ヘッド ハガー
3.	膝ベルト ガイド
4.	肩ストラップ
5.	バックル
6.	ハーネス調整ストラップ
7.	持ち運び取手調節ボタン
8.	外側
9.	取り外し可能カバー
10.	ハーネス解除ボタン
11.	対角線ベルト ガイド

1.	후드
2.	헤드 허거
3.	무릎벨트 가이드
4.	어깨끈
5.	버클
6.	하네스 조정끈
7.	이동용 손잡이 조정 버튼
8.	셀
9.	분리형 커버
10.	하네스 해제 버튼
11.	대각선벨트 가이드

parts check list, قائمة الأجزاء , ليست موجودى قطعات , nomenclature des pièces, teile-prüfliste, λίστα εξαρτημάτων, daftar periksa komponen, 部品チェックリスト, 부품 점검 목록, 零件检查清单, lista kontrolna elementów, lista de verificação de peças, проверочный лист комплектности, lista de comprobación de las piezas, รายการตรวจชิ้นส่วนสินค้า, parça listesi

- | | |
|---------------|---|
| 1. 罩 | 1. Daszek |
| 2. 安全头枕 | 2. Podglówek |
| 3. 腰带式安全带导向装置 | 3. Prowadnik pasa biodrowego |
| 4. 肩带 | 4. Pasy naramienne |
| 5. 带扣 | 5. Klamra |
| 6. 安全带调整肩带 | 6. Pasek do regulacji uprząży |
| 7. 手提把手调整按钮 | 7. Przycisk do regulacji rączki do przenoszenia |
| 8. 外壳 | 8. Szkielet |
| 9. 可移除盖子 | 9. Zdejmowana pokrywka |
| 10. 安全带释放按钮 | 10. Przycisk odblokowujący uprząż |
| 11. 肩式安全带导向装置 | 11. Prowadnik pasa piersiowego |

- | | |
|--|---|
| 1. Cobertura | 1. Капюшон |
| 2. Suporte para cabeça | 2. Подголовник |
| 3. Guias para cinto de colo | 3. Направляющие поперечного ремня |
| 4. Cintas de ombros | 4. Плечевые ремни |
| 5. Fivela | 5. Пряжка |
| 6. Cinta para ajuste do suporte | 6. Регулировочный ремень |
| 7. Botão de ajuste da alça para transporte | 7. Регулировочная кнопка переносной ручки |
| 8. Exterior | 8. Оболочка |
| 9. Cobertura removível | 9. Съёмная крышка |
| 10. Botão para abrir o suporte | 10. Стопорная кнопка ремней безопасности |
| 11. Guias para cinto diagonal | 11. Направляющие диагонального ремня |

- | | |
|---|----------------------------------|
| 1. Capota | 1. ผ้าคลุมศีรษะ |
| 2. Almohada reductora | 2. หมอนรองศีรษะเด็ก |
| 3. Guías para el cinturón de seguridad horizontal | 3. คู่มือผู้ใช้เข็มขัดรัดหน้าตัด |
| 4. Correas de hombros | 4. สายรัดหัวไหล่ |
| 5. Broche | 5. หัวเข็มขัด |
| 6. Correa de ajuste del arnés | 6. สายรัดเข็มขัดปรับได้ |
| 7. Botón de ajuste del asa de transporte | 7. ปุ่มปรับด้ามหัว |
| 8. Exterior | 8. เปลือก |
| 9. Funda extraíble | 9. ฝาครอบถอดได้ |
| 10. Soltador del arnés | 10. ปุ่มปลดล๊อคเข็มขัด |
| 11. Guías para el cinturón de seguridad diagonal | 11. คู่มือผู้ใช้เข็มขัดนิรภัย |

- | |
|--|
| 1. Başlık |
| 2. Baş desteği |
| 3. Kucağın kemerini kullanma kılavuzları |
| 4. Omuz kayışları |
| 5. Kemer tokası |
| 6. Kemer ayarlamaya kayış |
| 7. Taşıma sapını ayar düğmesi |
| 8. İskelet |
| 9. Çıkarılabilir örtü |
| 10. Kemer açma düğmesi |
| 11. Çapraz kemer kılavuzları |

user guide storage, راهنمای نگهداری, poche de rangement pour la notice, aufbewahrung für bedienungsanleitung, αποθήκευση οδηγιών χρήσης, penyimpanan panduan pemakai, ユーザーガイド収納, 사용자 설명서 보관점, 用户指南存放, schowek na podręcznik użytkownika, armazenamento do guia do usuário, отделение для хранения руководства пользователя, instruções, คู่มือผู้ใช้, kullanım kılavuzu

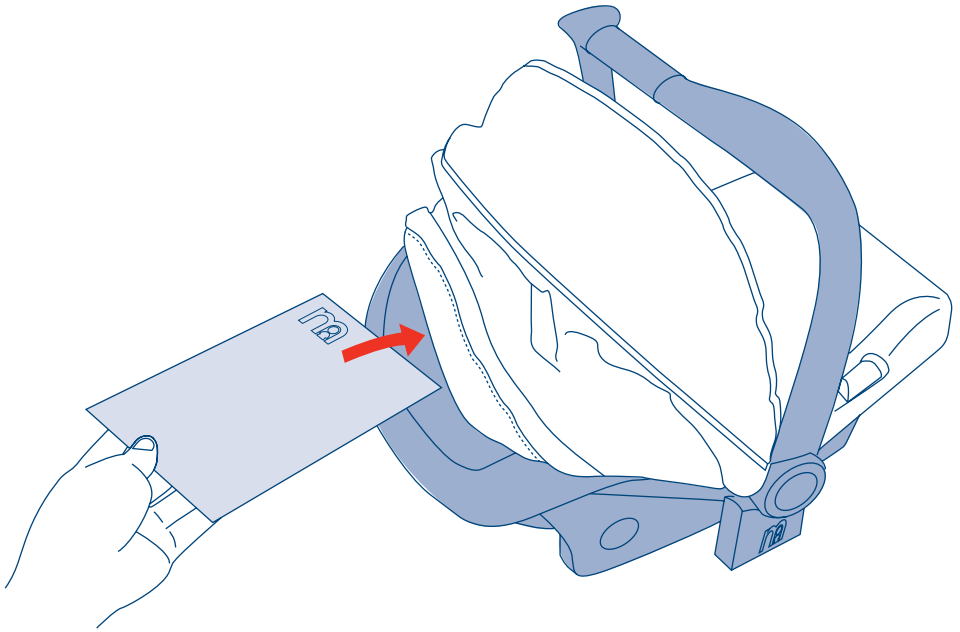

adjusting and positioning the handle, تنظيم و نصب دستگیره , وضع وتعديل المقبض , régler et positionner la poignée, anpassen und positionieren des griffs, ρύθμιση και τοποθέτηση της χειρολαβής, sesuaikan dan positionkan gagang, 取っ手調節及び位置決め 손잡이 조정 및 위치, 对把手进行调整和定位, regulacja i położenie uchwytu ajuste e posicionamento da alça, регулировка и позиционирование ручки, regulación y colocación del asa, ปรับและตั้งตำแหน่งตามจับ, sapin ayarlanması ve yerleştirilmesi

1

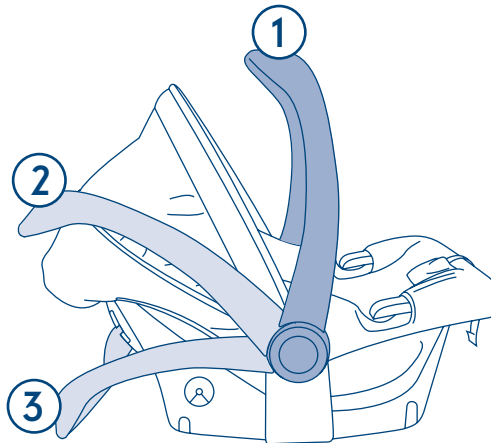
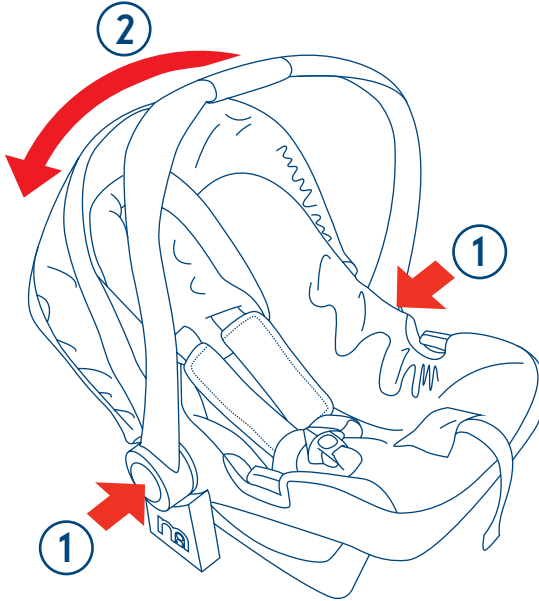

adjusting and positioning the handle, تنظیم و نصب دستگیره , régler et positionner la poignée, anpassen und positionieren des griffs, ρύθμιση και τοποθέτηση της χειρολαβής, sesuaikan dan posisikan gagang, 取っ手調節及び位置決め 손잡이 조정 및 위치, 对把手进行调整和定位, regulacja i położenie uchwytu, ajuste e posicionamento da alça, регулировка и позиционирование ручки, regulación y colocación del asa, ปรับและตั้งตำแหน่งตามจับ, sapin ayarlanmasi ve yerlestirilmesi

2

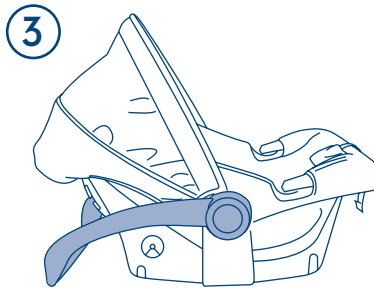
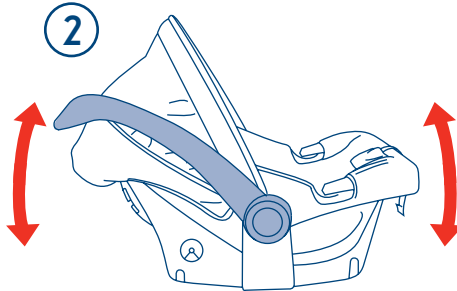
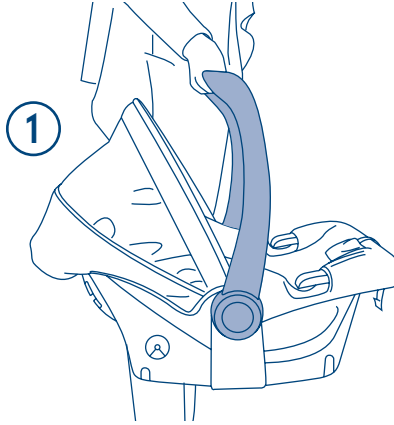



Never place your child in the seat without securing them with the harness.

Do not place the car safety seat on high surfaces, such as tables, worktops, beds, etc., due to the risk of falling.

لا تضعي طفلك في المقعد أبداً دون تأمينه بحزام الأمان.
لا تضع مقعد الأمان في السيارة على الأسطح العالية كالمناضد أو طاولات العمل، السرير، وما شابه ذلك، وذلك لما ينطوي عليه من خطورة التعرض للسقوط.
هرگز فرزند خود را بدون بستن مهار درون صندلی قرار ندهید.
هشدار! صندلی ایمنی خودرو رو بر روی سطوح بلند، از قبیل میز، میز کار، تخت خواب و غیره بدلیل خطر سقوط قرار ندهید.

Ne jamais mettre votre enfant dans le siège sans l'attacher avec le harnais.

Ne placez pas le siège auto sur des surfaces élevées, comme des tables, surfaces de travail, lit, etc., en raison du risque de chute.

Platzieren Sie Ihr Kind niemals in den Sitz, ohne es im Gurt zu sichern.

Stellen Sie den Babyautositz nicht auf erhöhte Oberflächen wie Tische, Arbeitsflächen, Betten usw., da die Gefahr besteht, dass er herabfallen könnte.

Ποτέ μην τοποθετείτε το παιδί στο κάθισμα χωρίς προηγουμένως να το ασφαλίσετε με τις ζώνες ασφαλείας.

Μην τοποθετείτε το παιδικό κάθισμα αυτοκινήτου σε ψηλές επιφάνειες, όπως τραπέζια, πάγκους εργασίας, κρεβάτια, κ.λπ. καθώς υπάρχει ο κίνδυνος πτώσης.

Jangan pernah meletakkan anak Anda di kursinya tanpa mengamankan mereka dengan harness.

Jangan letakkan kursi pengaman mobil pada permukaan yang tinggi, seperti meja, bidang kerja, ranjang, dll. karena ada risiko jatuh.

ハーネスでお子様をしっかり装着せずに決して座席に座らせしないで下さい。

落下の危険性のため自動車安全シートをテーブル、ワークトップ、ベッドなどの高所に置かないで下さい。

하네스로 고정시키지 않고 아이를 시트에 위치시키지 마십시오.

자동차 안전시트는 추락의 위험이 있으므로 식탁, 작업대, 침대 등의 높은 곳에 위치시키지 마십시오.

沒有系上安全帶前，不要把宝宝放在座位上。

由于存在跌落危險，切勿將汽车安全座椅放在高处，例如桌面上、工作台上、床上等。

Nigdy nie sadzaj dziecka w foteliku, nie przypinając go pasami.

Nie stawiaj fotelika dla dzieci na powierzchniach znajdujących się na pewnej wysokości, takich jak stoły, blaty kuchenne, łóżka, itd. ze względu na ryzyko upadku.

Nunca coloque a criança na cadeira sem prendê-la com o suporte.

Não coloque a cadeira de segurança para automóvel em superfícies elevadas, como mesas, superfícies de trabalho, camas, etc., devido ao risco de queda.

Сажая ребенка на сиденье, всегда пристегивайте его ремнями безопасности.

Из-за риска падения не помещайте детское автомобильное сиденье безопасности на высокие поверхности, такие как столы, кухонные столы, кровати и пр.

Nunca ponga al niño en el asiento sin colocarle el arnés.

¡ADVERTENCIA! No coloque la silla de seguridad sobre superficies altas, como mesas, encimeras, camas, etc. ya que existe el riesgo de que se caiga.

ห้ามวางเด็กของคุณในรถเด็กขาดหากไม่ได้คาดเข็มขัดให้พวกเขา

อย่าวางที่นั่งในรถสำหรับความปลอดภัยไว้บนพื้นที่ยกสูง อย่างเช่นโต๊ะ เคา์นเตอร์ เตียง ฯลฯ

เนื่องจากอันตรายที่อาจเกิดขึ้นได้จากการร่วงหล่น

Çocuğunuzun güvenlik kemeri ni güvenli bir şekilde bağlamadan koltuğa oturtmayın.

Düşme riski nedeniyle masalar, mutfak tezgahları, yataklar vb. gibi yüksek yüzeylere araba güvenlik koltuğunu yerleştirmeyiniz.

securing the harness, تأمين حزام الأمان , بستن كمر بند مهار , attacher le harnais, feststellen des sicherheitsgurts, ασφάλιση των ζωνών ασφαλείας, mengamankan harnes, ハーネスをしっかりと装着して下さい, 하네스 장착, 系好安全带, zapinanie pasów, como prender o suporte, крепление ремней безопасности, asegurar el arnés, การคาดเข็มขัด, güvenlik kemerinin bağlanması

1

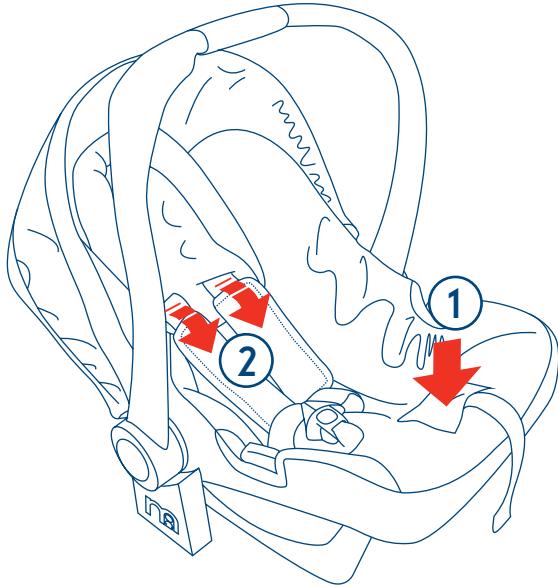

2



securing the harness, تأمين حزام الأمان , بستن كمر بند مهار , attacher le harnais, feststellen des sicherheitsgurts, ασφάλιση των ζωνών ασφαλείας, mengamankan harness, ハーネスをしっかりと装着して下さい, 하네스 장착, 系好安全带, zapinanie pasów, como prender o suporte, крепление ремней безопасности, asegurar el arnés, การคาดเข็มขัด, güvenli kemerinin bağlanması

3

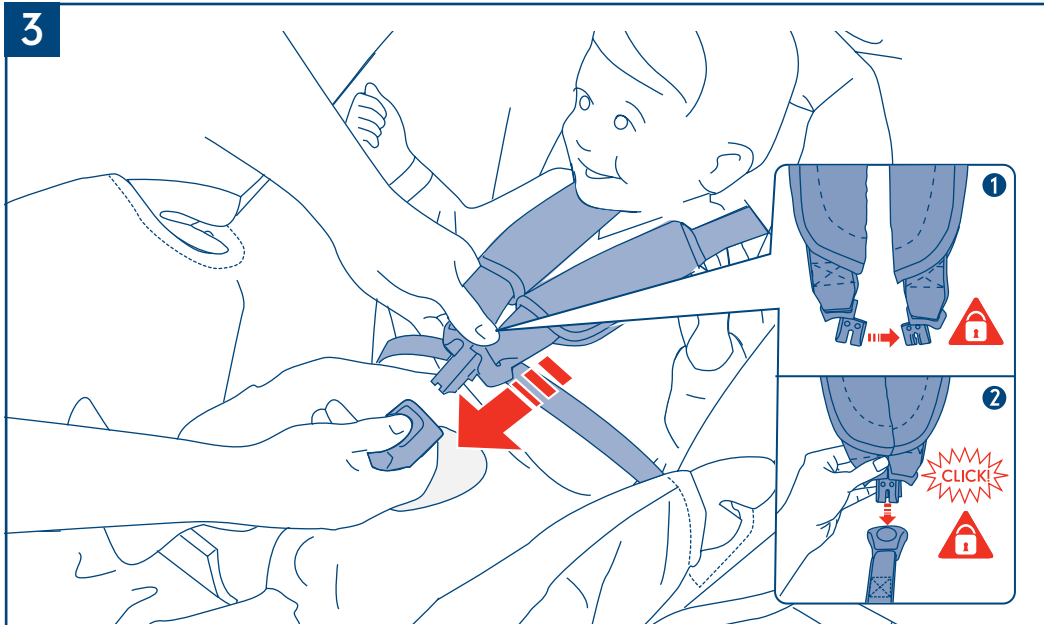

4

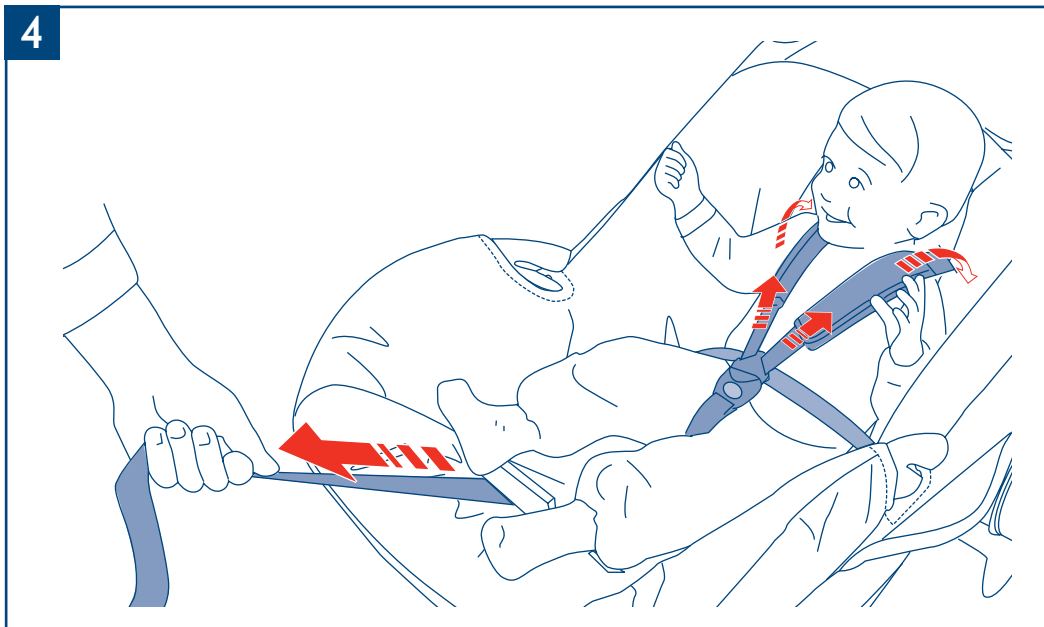

adjusting the harness, ضبط حزام الأمان, تنظيم مهار, ajustar le harnais, gurt einstellen, ρύθμιση των ζωνών, menyesuaikan sabuk pengaman, ハーネス調節, 하네스 조정하기, 调整婴儿安全带, regulacja uprząży, ajuste do suporte, регулировка ремней безопасности, regular el arnés, การปรับเข็มขัด, güvenlik kemerinin ayarlanması

1

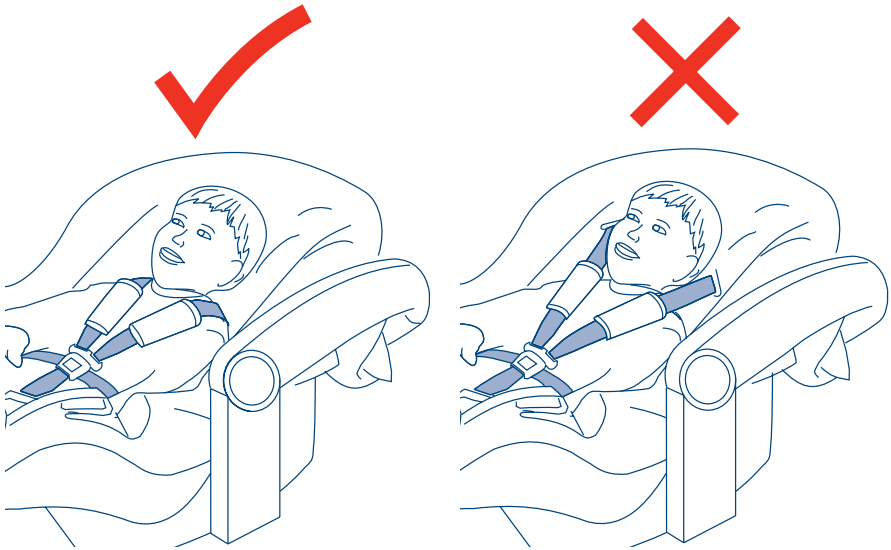

2

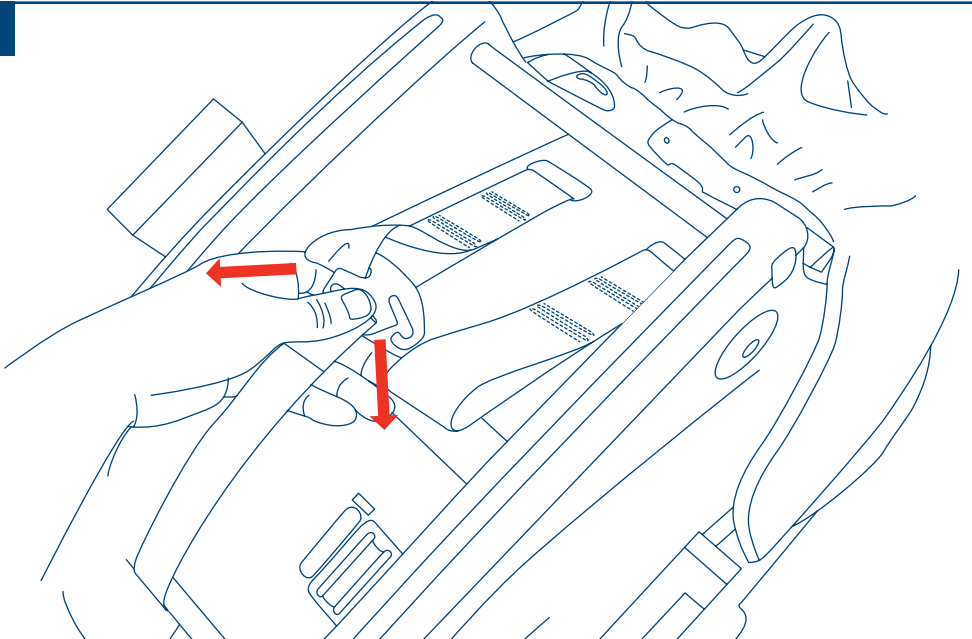

adjusting the harness, ضبط حزام الأمان, تنظيم مهارة, ajustar le harnais, gurt einstellen, ρύθμιση των ζωνών, menyesuaikan sabuk pengaman, ハーネス調節, 하네스 조정하기, 调整婴儿安全带, regulacja uprząży, ajuste do suportu, регулировка ремней безопасности, regular el arnés, การปรับเข็มขัด, güvenlik kemerinin ayarlanması

3

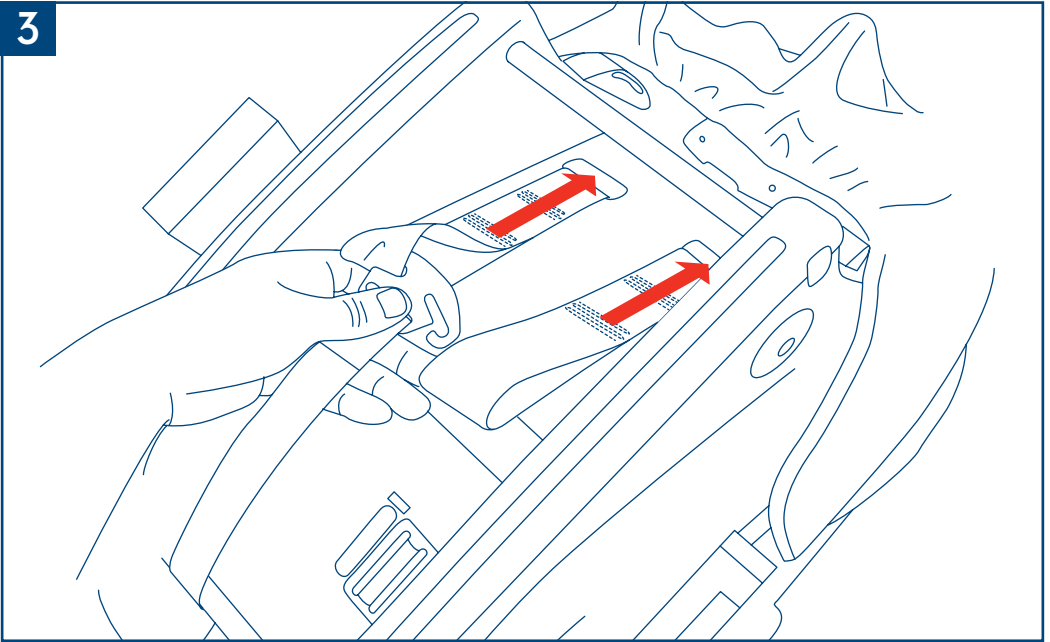

4

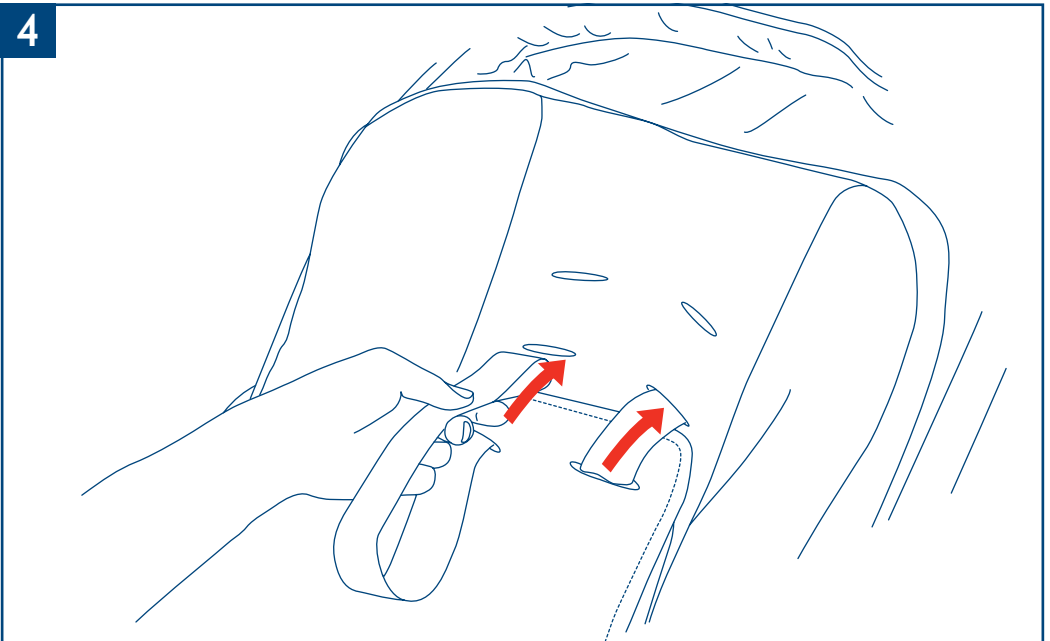

adjusting the harness, ضبط حزام الأمان, تنظيم مهار, ajuster le harnais, gurt einstellen, ρύθμιση των ζωνών, menyesuaikan sabuk pengaman, ハーネス調節, 하네스 조정하기, 调整婴儿安全带, regulacja uprząży, ajuste do suporte, регулировка ремней безопасности, regular el arnés, การปรับเข็มขัด, güvenlik kemerinin ayarlanması

5

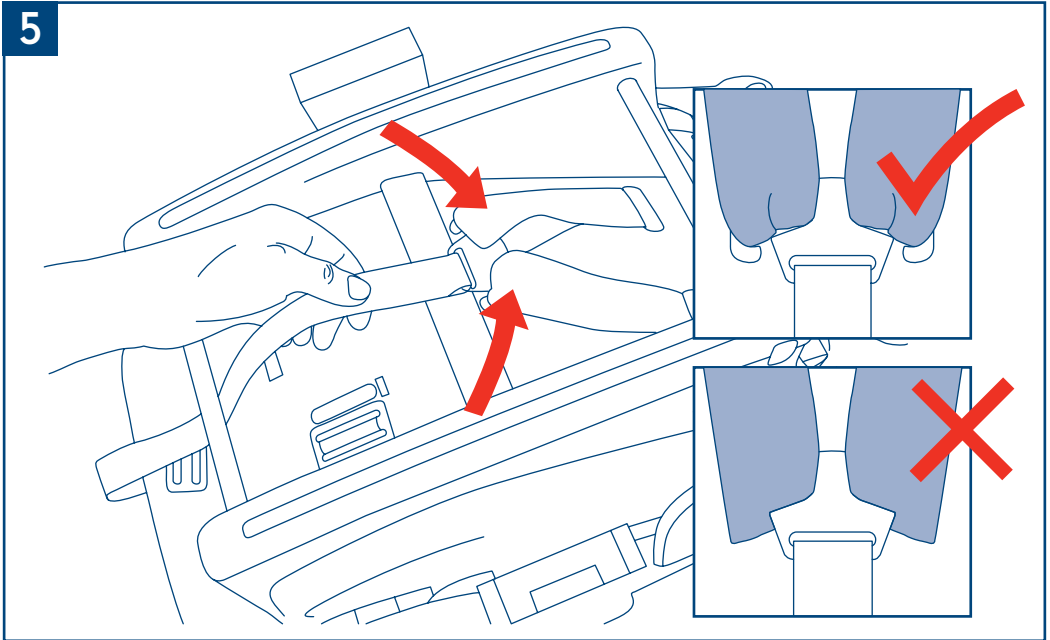

6

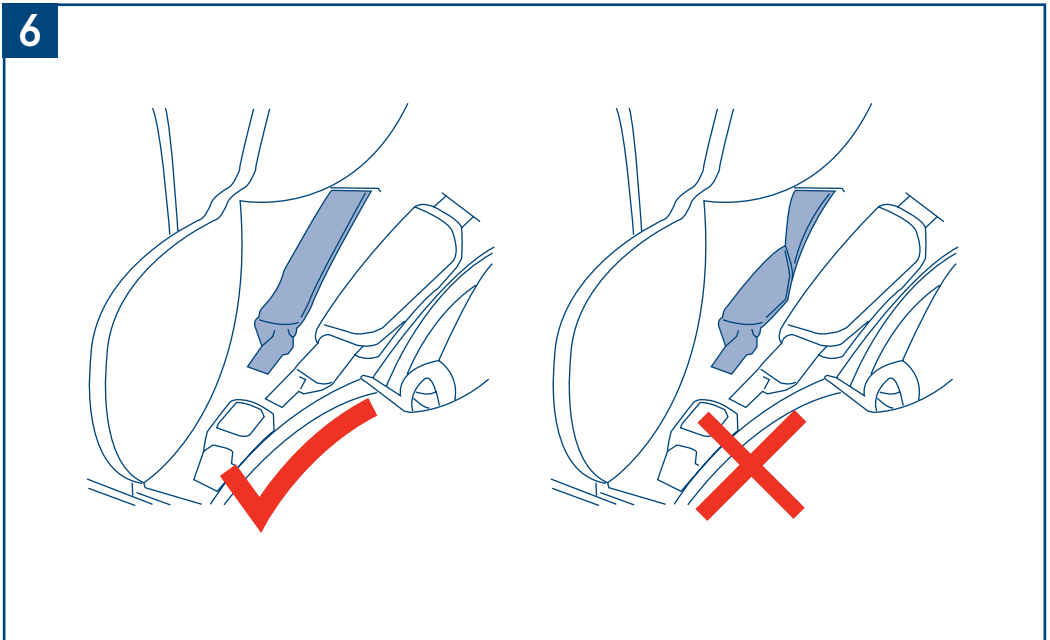

fitting the child seat - rear facing, المثبتة مقعد الطفل - المواجه للمؤخرة , سيء اطفال - ارسيه
 arriere, montage des kindersitzes - rückwärts gerichtet, τοποθέτηση του παιδικού καθίσματος - κατάζοντας προς τα πίσω,
 menyesuaikan kursi anak - menghadap belakang, お子様座席取り付け後向き, 유아용 시트 장착 - 뒤쪽을 보도록 장착,
 安放儿童座椅 - 向后, mocowanie fotelika dziecięcego - tyłem do kierunku jazdy, instalação da cadeira infantil -
 orientada para trás, установка детского сиденья - в положении "лицом назад", colocación de la silla de seguridad
 - sentido contrario a la marcha, การจัดเก้าอี้คาร์ซีท - แบบหันหลัง, arkaya doğru bakan çocuk koltuğunun takılması

1

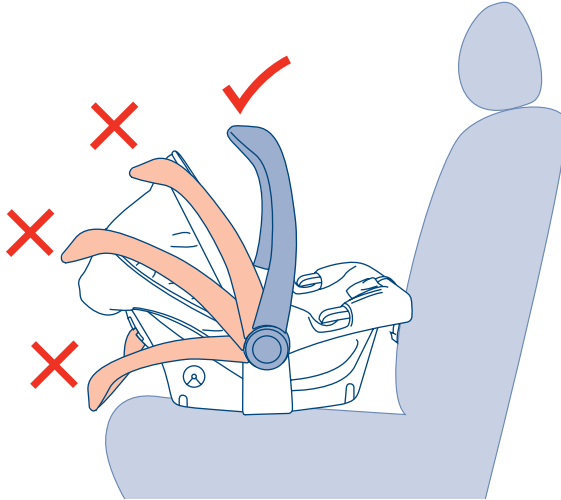

 WARNING	
	DO NOT place rear-facing child seat on front seat with airbag. DEATH OR SERIOUS INJURY can occur.
	تنبيه! لا تضع مطلقا مقعد الطفل لتجه نحو مؤخرة المقعد على المقعد الأمامي للسيارة إذا كان للسيارة كيس هوائي. فقد يتسبب ذلك في وفاة الطفل أو إصابته بإصابة بالغة.
	مشادرا! صندلي كريك مائين رو به عقب را بر روی صندلی جلو با کیسه ی هوا قرار ندهید. ممکن است منجر به مرگ یا صدمات جدی شود.
	AVERTISSEMENT! NE placez PAS un siège auto dos à la route sur un siège avant avec airbag LA MORT OU DES BLESSURES GRAVES peuvent s'ensuivre
	WARNHINWEIS! Stellen Sie rückwärts gerichtete Babyschale NICHT auf einen Vordersitz, der mit Airbag ausgerüstet ist. Die kann zu TOD ODER ERNSTHAFTEN VERLETZUNGEN führen.
	ΠΡΟΣΧΗ! ΜΗΝ τοποθετείτε σε μπροστινό κάθισμα αυτοκινήτου που διαθέτει αερόσακο παιδικό κάθισμα που κοιτάει προς τα πίσω Μπορεί να προκληθεί ΘΑΝΑΤΟΣ Ή ΣΟΒΑΡΟΣ ΤΡΑΥΜΑΤΙΣΜΟΣ
	JANGAN tempatkan kursi anak yang menghadap ke belakang di atas kursi depan dengan sistem airbag. Dapat mengakibatkan KEMATIAN ATAU CEDERA BERAT.
	注意！ 後向きチャイルドシートをエアバッグ装備の前座席に取り付けないで下さい。死亡又は大けがの恐れがあります。
	경고! 뒤쪽을 보도록 장착하는 아이용 시트를 에어백이 장착된 앞 좌석에 위치시키지 마십시오. 사망 또는 심각한 부상이 발생할 수 있습니다.
	注意！ 请勿将面向后的儿童汽车座放置在有安全气囊的前座上。可能发死亡或重伤。
OSTRZEŻENIE! Nie wolno umieszczać fotelika dla dziecka zwróconego tyłem do kierunku jazdy na przednim siedzeniu pojazdu wyposażonego w poduszkę powietrzną. Mogłoby to spowodować ŚMIERĆ LUB POWAŻNE OBRAŻENIA	
ADVERTÊNCIA! NÃO colocar o assento para crianças virado com a face para trás no assento dianteiro com airbag. Podem ocorrer MORTE OU FERIMENTOS GRAVES.	
ВНИМАНИЕ! НЕ устанавливайте обращенное назад детское сиденье на переднее сиденье автомобиля, оснащенное воздушной подушкой безопасности. Это может привести к СМЕРТЕЛЬНОМУ ИСХОДУ ИЛИ СЕРЬЕЗНОЙ ТРАВМЕ	
¡ADVERTENCIA! NO colocar en un asiento delantero con airbag una silla de seguridad en el sentido contrario a la marcha. Se podrían producir LESIONES GRAVES O LA MUERTE	
අනුදා! ඔරුආරුකුරු සඳහා පිටුපසට හරවා ඇති ළමා සිටියකුණු පිටුපසට තබා ගත නොහැකි බවට අවධානය යොමු කරන්න.	
UYARI! Arkaya bakan çocuk koltuğunu hava yastığı olan ön koltuğa yerleştirmeyiniz. ÖLÜM VEYA CİDDİ YARALANMA ile sonuçlanabilir.	

fitting the child seat - rear facing, تثبيت مقعد الطفل - المواجه للمؤخرة - جاگناری صندلی کودک - رو به عقب, siège enfant - assise arrière, montage des kindersitzes - rückwärts gerichtet, τοποθέτηση του παιδικού καθίσματος - κατάζωντας προς τα πίσω, menyesuaikan kursi anak - menghadap belakang, お子様座席取り付け-後向き, 유아용 시트 장착 - 뒤쪽을 보도록 장착, 安放儿童座椅 - 向后, mocowanie fotelika dziecięcego - tyłem do kierunku jazdy, instalação da cadeira infantil - orientada para trás, установка детского сиденья - в положении "лицом назад", colocación de la silla de seguridad - sentido contrario a la marcha, การจัดเก้าอี้คาร์ซีท - แบบหันหลัง, arkaya doğru bakan çocuk koltuğunun takılması

2

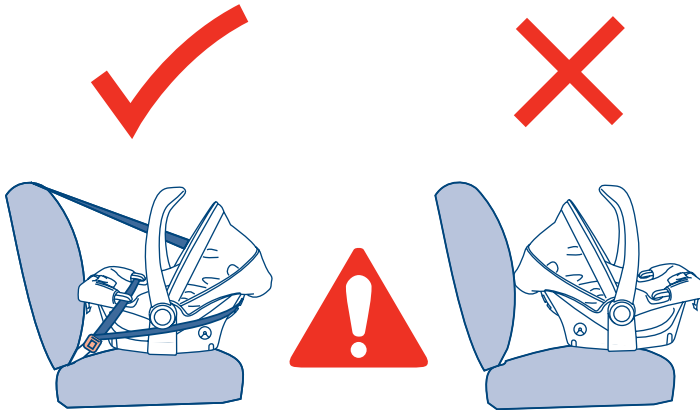

Your Mothercare child seat can only be installed rearward facing in the front or rear passenger seat of the car.

مقعد الأطفال الخاص بك من Mothercare يركب فقط متجهاً للخلف في مقعد الراكب الأمامي أو الخلفي بالسيارة.
صندلی کودک Mothercare شما را تنها می توان به صورت رو به عقب بر روی صندلی جلو یا عقب مسافر خودرو نصب کرد.

Votre siège auto Mothercare peut uniquement être installée dos à la route dans le siège passager avant ou arrière de votre voiture.

Ihr Fahrzeugkindersitz von Mothercare kann ausschließlich in rückwärts gerichteter Stellung auf dem vorderen oder hinteren Beifahrersitz des Fahrzeugs montiert werden.

Το παιδικό κάθισμα αυτοκινήτου μπορεί να τοποθετηθεί στην μπροστινή ή στις πίσω θέσεις επιβατών στη θέση που βλέπει προς τα πίσω.

Kursi mobil anak Mothercare Anda hanya bisa dipasang menghadap ke belakang di kursi depan atau kursi belakang mobil.

お客様購入のマザーケアチャイルドシートは前部助手席、又は後部座席で後向きのみで取り付け可能です。

이 Mothercare 아이용 시트는 자동차에서 앞뒤의 승객 좌석에 뒤를 바라보게만 설치될 수 있습니다. Mothercare

儿童座椅可面朝后或面朝前安装在汽车前排或后排乘客座椅上。

Fotelik samochodowy Mothercare przeznaczony jest jedynie do instalowania tyłem do kierunku jazdy na przednim lub tylnym siedzeniu pasażera samochodu.

A sua cadeira infantil Mothercare pode ser instalada voltada para trás ou para a frente no banco do passageiro ou no banco de trás do carro.

Детское автомобильное сиденье безопасности Mothercare должно устанавливаться только в положении против хода движения на переднее или заднее пассажирское сиденье автомобиля.

Esta silla de seguridad Mothercare únicamente se puede instalar en posición contraria al sentido de la marcha en el asiento de pasajeros delantero o trasero del vehículo.

ที่นั่งเด็ก Mothercare ของคุณมิได้สำหรับการติดตั้งโดยหันไปทางด้านหลังในที่นั่งผู้โดยสารข้างหน้าหรือหลังของรถยนต์เท่านั้น

Mothercare çocuk koltuğunun, sadece otomobilin ön veya arka yolcu koltuğuna arkaya doğru bakan konumda takılabilir.

fitting the child seat - rear facing, جاگذاری صندلی کودک - رو به عقب, تثبيت مقعد الطفل - المواجه للمؤخرة, siège enfant - assise arrière, montage des kindersitzes - rückwärts gerichtet, τοποθέτηση του παιδικού καθίσματος - κατάζοντας προς τα πίσω, menyesuaikan kursi anak - menghadap belakang, お子様座席取り付け-後向き, 유아용 시트 장착 - 뒤쪽을 보도록 장착,安放儿童座椅 - 向后, mocowanie fotelika dziecięcego - tyłem do kierunku jazdy, instalação da cadeira infantil - orientada para trás, установка детского сиденья - в положении "лицом назад", colocación de la silla de seguridad - sentido contrario a la marcha, การจัดเก้าอี้คาร์ซีท - แบบหันหลัง, arkaya doğru bakan çocuk koltuğunun takılması

3

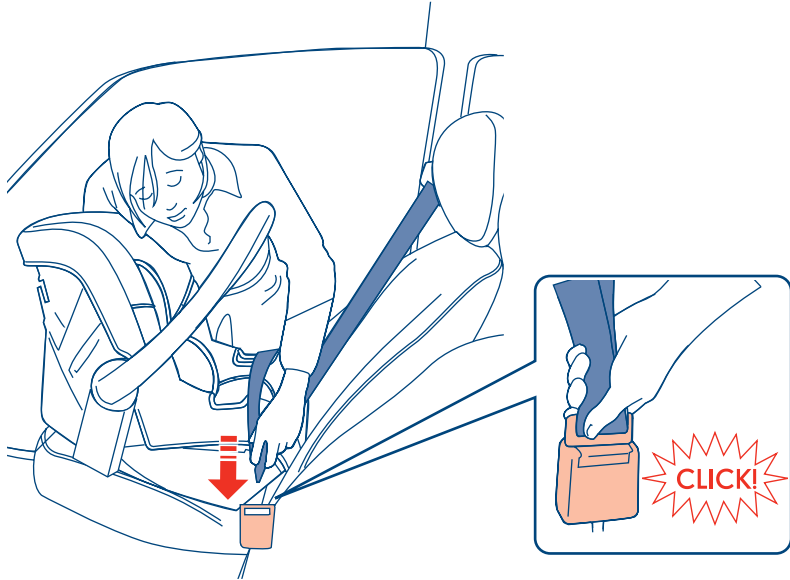

4

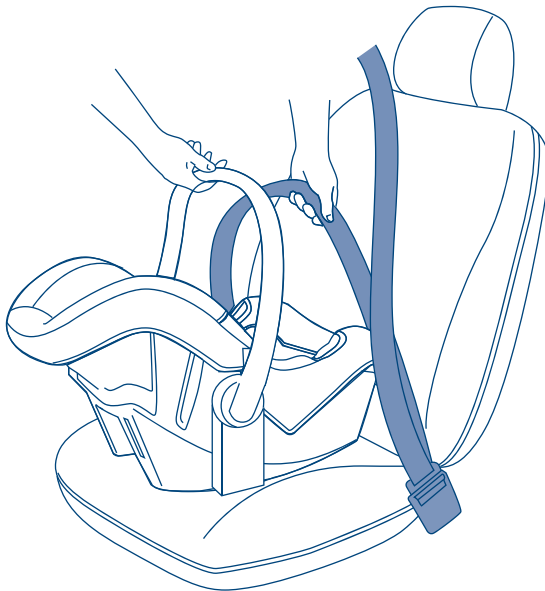

fitting the child seat - rear facing, تثبيت مقعد الطفل - المواجه للمؤخرة, جاگذاری صندلی کودک - رو به عقب, siège enfant - assise arrière, montage des kindersitzes - rückwärts gerichtet, τοποθέτηση του παιδικού καθίσματος - κατάζοντας προς τα πίσω, menyesuaikan kursi anak - menghadap belakang, お子様座席取り付け-後向き, 유아용 시트 장착 - 뒤쪽을 보도록 장착, 安放儿童座椅 - 向后, mocowanie fotelika dziecięcego - tyłem do kierunku jazdy, instalação da cadeira infantil - orientada para trás, установка детского сиденья - в положении "лицом назад", colocación de la silla de seguridad - sentido contrario a la marcha, การจัดเก้าอี้คาร์ซีท - แบบหันหลัง, arkaya doğru bakan çocuk koltuğunun takılması

7

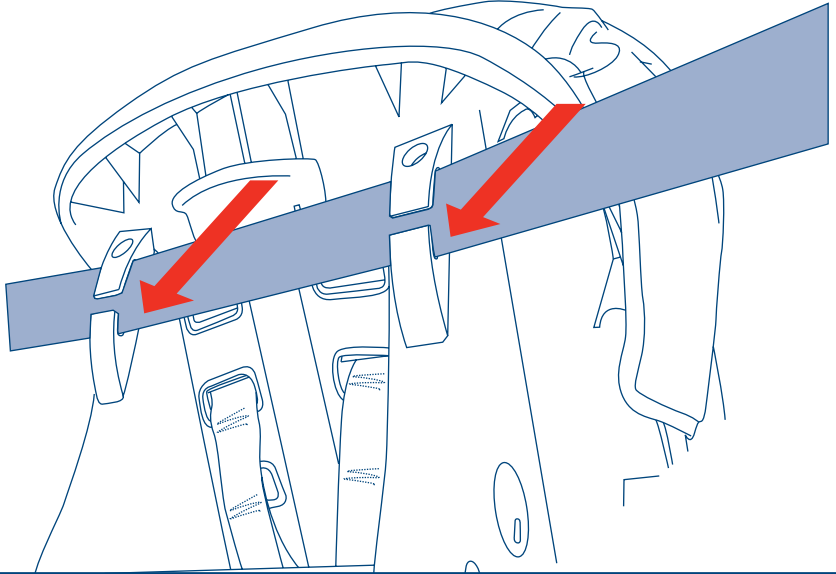

8

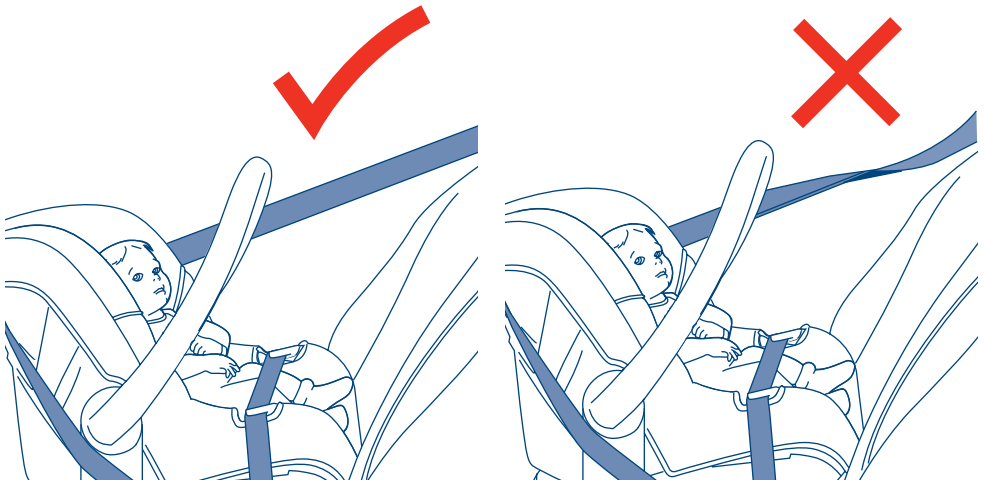

fitting the child seat - rear facing, المثبت مقعد الطفل - المواجه للمؤخرة, siège enfant - assise arrière, montage des kindersitzes - rückwärts gerichtet, τοποθέτηση του παιδικού καθίσματος - κατάζοντας προς τα πίσω, menyesuaikan kursi anak - menghadap belakang, お子様座席取り付け-後向き, 유아용 시트 장착 - 뒤쪽을 보도록 장착, 安放儿童座椅 - 向后, mocowanie fotelika dziecięcego - tyłem do kierunku jazdy, instalação da cadeira infantil - orientada para trás, установка детского сиденья - в положении "лицом назад", colocación de la silla de seguridad - sentido contrario a la marcha, การจัดเก้าอี้คาร์ซีท - แบบหันหลัง, arkaya doğru bakan çocuk koltuğunun takılması

9

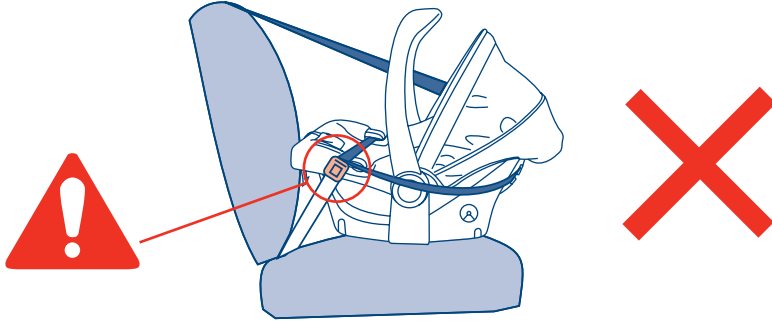

This child restraint must not be used if the adult safety belt buckle is positioned as shown. If in doubt please contact Mothercare. Contact details are given at the end of this guide.

بنيغي عدم استخدام حزام سلامة الطفل إذا كان إزيم حزام أمان البالغين قد تم وضعه كما هو موضح.
 إذا كان لديك شك، فالرجاء الاتصال بشركة Mothercare. توجد البيانات التفصيلية للاتصال في نهاية هذا الدليل. اگر موقعیت سبگ کمربند ایمنی فرد بالغ به صورت نشان داده شده باشد، نباید از این وسیله مهار کودک استفاده کرد.
 اگر در این مورد دچار شک بویید، با Mothercare تماس بگیرید. اطلاعات تماس در انتهای این راهنما آمده است.

Ce dispositif de retenue pour enfant ne doit pas être utilisé si l'attache de la ceinture de sécurité pour adulte est positionnée comme indiqué. En cas de doute, veuillez contacter Mothercare. Les coordonnées sont fournies à la fin de cette notice.

Beifindet sich die Schließe des Sicherheitsgurts in der angezeigten Position, darf das Kinderrückhaltesystem nicht verwendet werden.

Im Zweifelsfall wenden Sie sich bitte an Mothercare. Kontaktinformationen befinden sich am Ende dieser Bedienungsanleitung.

το σύστημα πρόδεσης του παιδιού δεν πρέπει να χρησιμοποιείται αν η πόρπη της ζώνης ασφαλείας του αυτοκινήτου έχει τη θέση που υποδεικνύεται. Εάν έχετε αμφιβολίες, επικοινωνήστε με την Mothercare. Τα στοιχεία επικοινωνίας βρίσκονται στο τέλος των οδηγιών.

Penahan anak ini tidak boleh digunakan jika gesper keselamatan orang dewasa berada dalam posisi seperti ditunjukkan pada gambar. Jika ragu, hubungi Mothercare. Informasi kontak terdapat di bagian akhir panduan ini.

示されているように成人安全ベルトバックルが位置している場合はお子様用拘束具は使用しないで下さい。疑問がある場合はマザーケアにご連絡下さい。本ガイドの最後に連絡先詳細が載っています。

성인용 안전 벨트 버클이 그림처럼 위치한 경우에는 이 유아용 보호장구는 사용되지 않아야 합니다. 의문사항이 있는 경우에는 Mothercare로 연락하시기 바랍니다. 연락처 세부정보는 이 설명서의 마지막 부분에서 제공됩니다.

如果成年人的安全带扣的位置如下所示，不得使用儿童安全带。如有疑问，请与 Mothercare 联络。说明尾页提供联系方式。

Takie mocowanie dziecka nie może być użyte, jeżeli zamek pasów bezpieczeństwa dla dorosłych znajduje się w pokazanym położeniu.

W przypadku wątpliwości prosimy o kontakt z firmą Mothercare. Dane kontaktowe znajdują się na końcu niniejszego podręcznika.

Este equipamento de contenção infantil não deve ser usado se a fivela do cinto de segurança de adulto estiver posicionada conforme mostrado. Em caso de dúvida, contate a Mothercare. Os dados para contato são fornecidos no fim deste guia.

Этот детский ремень безопасности не должен использоваться, если пряжка ремня безопасности взрослого расположена, как показано на рисунке. В случае сомнений обращайтесь в Mothercare. Контактная информация приведена в конце данного руководства.

No se debe usar el sistema de retención infantil si el broche del cinturón de seguridad para adultos está en la posición que se muestra.

Póngase en contacto con Mothercare si tiene alguna duda. Al final de este manual se incluyen la información de contacto.

อย่าใช้เข็มขัดเด็กหากเข็มขัดเพื่อความปลอดภัยของผู้ใหญ่ได้ถูกจัดไว้ตามภาพที่เห็น หากสงสัยกรุณาติดต่อ Mothercare
 ข้อมูลติดต่อได้ถูกให้ไว้ในส่วนท้ายของคู่มือผู้ใช้

Yetişkin emniyet kemeri tokasının gösterildiği şekilde olması halinde bu çocuk bağlama ürünü kullanılmamalıdır. Şüphe edilmesi halinde lütfen Mothercare ile bağlantı kurun. İletişim bilgileri bu kılavuzun sonunda verilmiştir.

fitting the child seat - rear facing, تثبيت مقعد الطفل - المواجه للمؤخرة, جاگداری صندلی کودک - رو به عقب, siège enfant - assise arrière, montage des kindersitzes - rückwärts gerichtet, τοποθέτηση του παιδικού καθίσματος - κατάζοντας προς τα πίσω, menyesuaikan kursi anak - menghadap belakang, お子様座席取り付け-後向き, 유아용 시트 장착 - 뒤쪽을 보도록 장착, 安放儿童座椅 - 向后, mocowanie fotelika dziecięcego - tyłem do kierunku jazdy, instalação da cadeira infantil - orientada para trás, установка детского сиденья - в положении "лицом назад", colocación de la silla de seguridad - sentido contrario a la marcha, การจัดเก้าอี้คาร์ซีท - แบบหันหลัง, arkaya doğru bakan çocuk koltuğunun takılması

10

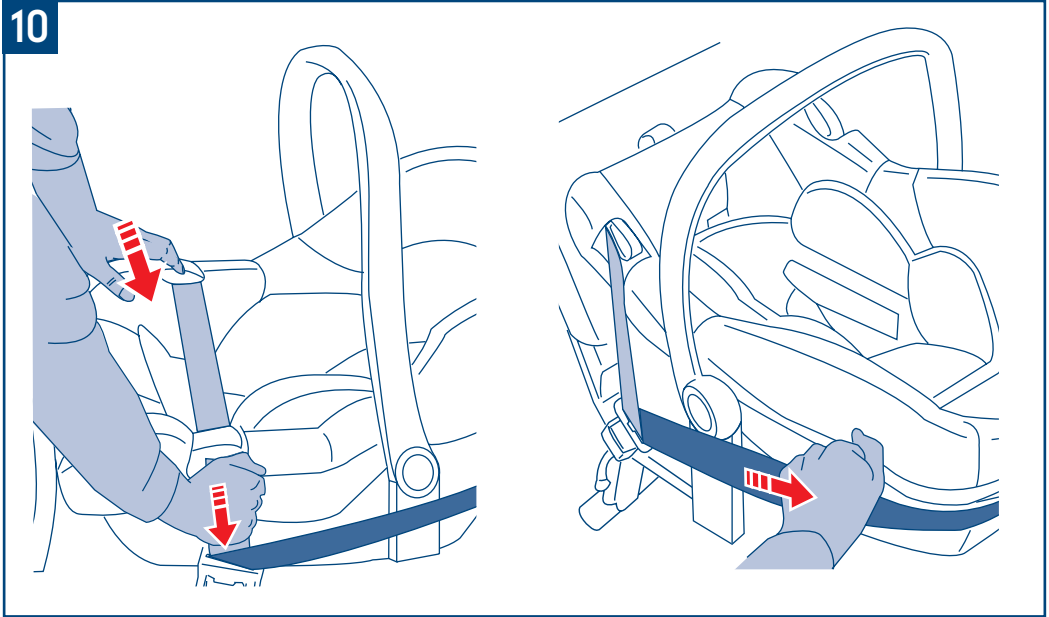

11

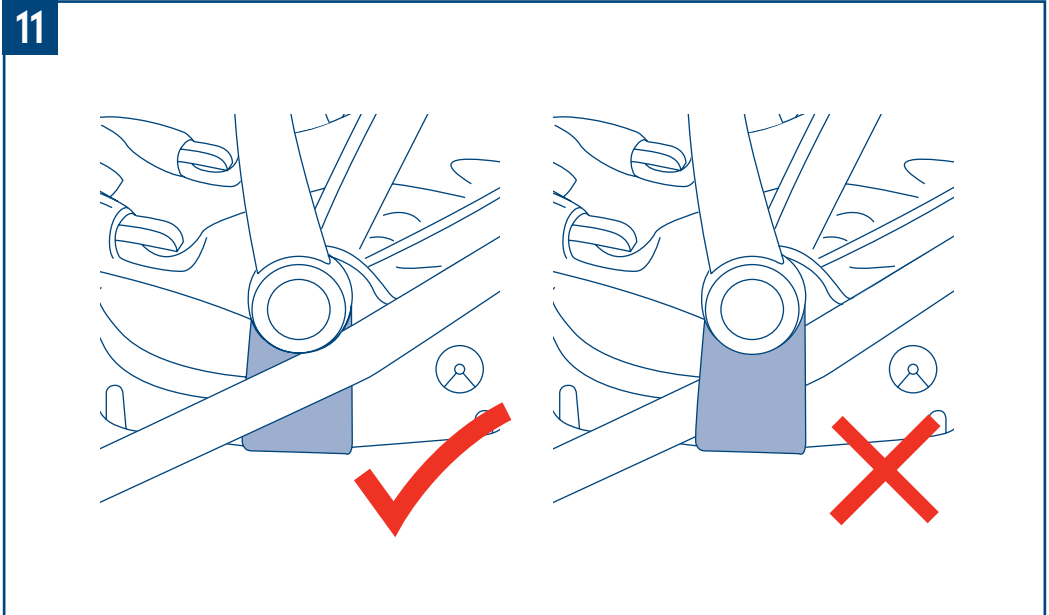

fitting the child seat - rear facing, تثبيت مقعد الطفل - المواجه للمؤخرة, جاگداری صندلی کودک - رو به عقب, siège enfant - assise arrière, montage des kindersitzes - rückwärts gerichtet, τοποθέτηση του παιδικού καθίσματος - κατάζοντας προς τα πίσω, menyesuaikan kursi anak - menghadap belakang, お子様座席取り付け-後向き, 유아용 시트 장착 - 뒤쪽을 보도록 장착, 安放儿童座椅 - 向后, mocowanie fotelika dziecięcego - tyłem do kierunku jazdy, instalação da cadeira infantil - orientada para trás, установка детского сиденья - в положении "лицом назад", colocación de la silla de seguridad - sentido contrario a la marcha, การจัดเก้าอี้คาร์ซีท - แบบหันหลัง, arkaya doğru bakan çocuk koltuğunun takılması

12

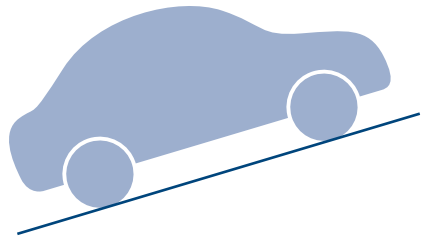
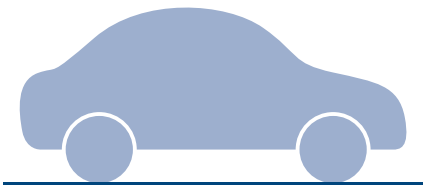
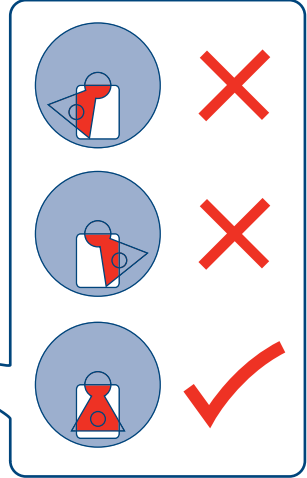
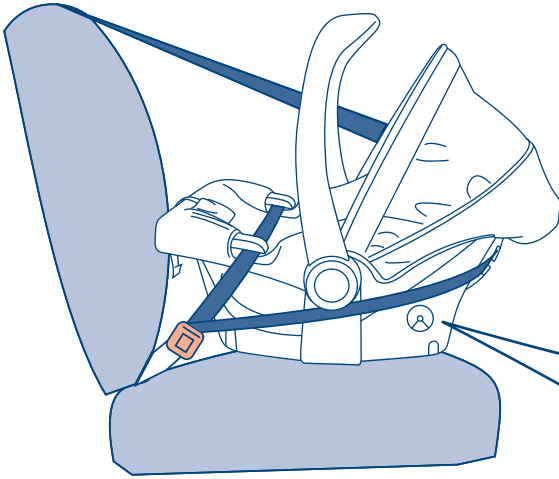

final checklist, قائمة الفحص النهائية, لی آوان یدوج ووم تی سل, liste de contrôle finale, abschließende prüfliste, τελική λίστα ελέγχου, daftar periksa akhir, 最終チェックリスト, 최종 점검 목록, 最終検査表, końcowa lista kontrolna, lista de verificação final, окончательный проверочный лист, lista de comprobación final, รายการตรวจสุดท้าย, son kontrol listesi

1. Check that your child seat is secure before each journey.
2. Check you have installed your child seat properly using a 3 point lap retractor safety belt. Ensure that it is threaded correctly and tight.
3. Before every journey check that you have adjusted the harness to fit your child. A fitting for winter clothes will be too loose for a child wearing summer clothes.
4. Make sure that there are no kinks or twists in the car seat belt or harness.

1. تأكد من أن مقعد الطفل مثبت قبل كل رحلة.

2. تحقق من أن مقعد الطفل الخاص بك مركب بطريقة صحيحة باستخدام حزام الأمان المزود بشداد لحزام الحضان ثلاثي النقاط. تأكد من أنه مثبت بالسنون بطريقة صحيحة ومحكمة.

3. قبل كل رحلة، تحقق من قيامك بضبط مجموعة تثبيت طفلك.

ارتداء الملابس الشتوية ستكون فضفاضة للغاية بالنسبة للطفل المرتدي لملابس صيفية.

4. تأكد من عدم وجود أي التواءات أو انحرافات في حزام مقعد السيارة أو المجموعة.

1. قبل از هر سفر بررسی کنید که صندلی کودکتان محکم باشد.

2. بررسی کنید که صندلی کودک خود را با استفاده از کمربند ایمنی شکمی دارای 3 نقطه منقبض کننده به درستی نصب کرده باشید. مطمئن شوید که به درستی و محکم بسته شده باشد.

3. قبل از هر سفر بررسی کنید که کمربند مهار را به درستی و مناسب فرزند خود تنظیم کرده باشید.

مهار تنظیم شده برای لباس های زمستانه برای لباس های تابستانه گشاد خواهد بود.

4. مطمئن شوید که هیچ تاب یا پیچشی در کمربند ایمنی یا کمربند مهار وجود نداشته باشد.

1. Vérifiez que votre siège auto est bien fixé avant chaque déplacement.
2. Vérifiez que vous avez installé votre siège auto correctement en utilisant une ceinture de sécurité à 3 points à enrouleur. Assurez-vous qu'elle est bien tendue et non vrillée.
3. Avant tout trajet en voiture, vérifiez que vous avez réglé le harnais à la taille de votre enfant. Un réglage pour des vêtements d'hiver sera trop lâche pour un enfant habillé pour l'été.
4. Assurez-vous que la ceinture de sécurité et le harnais ne sont vrillés à aucun endroit.

1. Prüfen Sie vor jedem Fahrtantritt, ob der Kindersitz sicher angebracht ist.
2. Prüfen Sie, ob der Kindersitz mithilfe des 3-Punkte-Beckengurts befestigt ist. Vergewissern Sie sich, dass die Gurte wie vorgeschrieben verlaufen und straff sitzen.
3. Prüfen Sie vor jedem Fahrtantritt, ob das Gurtsystem korrekt für Ihr Kind eingestellt ist. Eine Passform für Winterkleidung ist für ein Kind in sommerlicher Bekleidung zu locker.
4. Sorgen Sie dafür, dass sich Auto- bzw. Kindersicherheitsgurt nicht verdreht oder verknotet hat.

1. Ελέγχετε αν έχετε ασφαλίσει σωστά το παιδί σας πριν από κάθε μετακίνηση.
2. Βεβαιωθείτε ότι έχετε τοποθετήσει σωστά το παιδικό κάθισμα με τη ζώνη λεκάνης 3 σημείων. Ελέγξτε ότι έχει ασφαλιστεί και ότι είναι δεμένη σφιχτά.
3. Πριν από κάθε μεταφορά, βεβαιωθείτε ότι έχετε ρυθμίσει τις ζώνες ανάλογα με τις ανάγκες του παιδιού σας. Οι ρυθμίσεις για τα χειμωνιάτικα ρούχα θα είναι πολύ χαλαρές για ένα παιδί που φοράει καλοκαιρινά ρούχα.
4. Βεβαιωθείτε ότι η ζώνη ασφαλείας δεν συστρέφεται σε κανένα σημείο.

final checklist, قائمة الفحص النهائية, قائمة الفحص النهائية, liste de contrôle finale, abschließende prüfliste, τελική λίστα ελέγχου, daftar periksa akhir, 最終チェックリスト, 최종 점검 목록, 最終検査表, końcowa lista kontrolna, lista de verificação final, окончательный проверочный лист, lista de comprobación final, รายการตรวจสอบสุดท้าย, son kontrol listesi

1. Verifique se a cadeira infantil está presa antes de cada viagem.
 2. Verifique se instalou a cadeira infantil corretamente usando um cinto de segurança retrátil de colo de 3 pontos. Certifique-se de passar corretamente as tiras e apertá-las.
 3. Antes de cada viagem, verifique se ajustou o suporte de modo adequado à criança. Um ajuste para roupas de inverno ficará muito folgado para uma criança que estiver usando roupas de verão.
 4. Verifique se não há dobras ou torções no cinto de segurança do carro e no suporte.
1. Перед каждой поездкой проверяйте, что автомобильное сиденье безопасности вашего ребенка надежно закреплено.
 2. Проверьте, что вы правильно установили сиденье безопасности вашего ребенка, с использованием 3-точечного поясного ремня безопасности с автоматической блокировкой натяжителя ремня. Проверьте, что ремень надлежащим образом натянут и плотно прилегает.
 3. Перед каждой поездкой проверяйте, что вы надлежащим образом отрегулировали ремни безопасности до плотного прилегания.
Отрегулированные для зимней одежды ремни будут слишком свободными для ребенка в летней одежде.
 4. Убедитесь в отсутствии перегибов или перекрутов автомобильных ремней безопасности и ремней безопасности детского сиденья.
1. Compruebe que la silla de seguridad esté bien colocada antes de cada viaje.
 2. Compruebe que ha instalado la silla de seguridad correctamente con un cinturón de seguridad retráctil de tres puntos de anclaje.
Compruebe que las tiras estén bien colocadas y ceñidas correctamente.
 3. Antes de ponerse en marcha, compruebe que el arnés esté colocado de forma adecuada para el niño. El ajuste del arnés para un niño con ropa de invierno será diferente cuando el niño lleve ropa de verano.
 4. Asegúrese de que el cinturón de seguridad o el arnés no esté doblado ni retorcido.
1. ตรวจสอบว่าที่นั่งเด็กได้ติดตั้งไว้อย่างแน่นหนาแล้วก่อนการเดินทางแต่ละครั้ง
 2. ตรวจสอบว่าคุณได้ติดตั้งที่นั่งเด็กของคุณอย่างถูกต้องแล้วโดยใช่เข็มขัดที่มีเครื่องดิ่งรัด 3 ตำแหน่ง ตรวจสอบให้แน่ใจว่าเข็มขัดได้ถูกเกลียวไว้อย่างถูกต้องและแน่นหนา
 3. ก่อนการเดินทางแต่ละครั้ง ตรวจสอบว่าคุณได้ปรับเข็มขัดเพื่อให้เหมาะสมกับเด็กของคุณแล้ว การรัดเข็มขัดกับเสื้อผ้าสำหรับหนาวอาจหลวมเกินไปสำหรับเด็กที่สวมเสื้อผ้าสำหรับหน้าร้อน
 4. ตรวจสอบให้แน่ใจว่าไม่มีตาหนีหรือรอยบิดเบือนในเข็มขัดหรือสายรัดของที่นั่งเด็กในรถ
1. Yola çıkmadan önce her zaman çocuğunuzun koltuğunun güvenli olduğunu kontrol ediniz.
 2. Kendinden geri çekmeli 3 nokta kucak kemerini kullanarak çocuk kolтуğunu doğru şekilde kurduğunuz kontrol ediniz.
Doğru şekilde ve sıkıca bağlandığından emin olunuz.
 3. Her seyahatten önce kemer takımının çocuğunuzu uyacak şekilde ayarladığınızdan emin olunuz. Kış kıyafetleri giydiğinde yapılan ayarlar çocuk yaz kıyafetleri giydiğinde son derece bol gelecektir.
 4. Arabanın emniyet kemeri yada çocuk kolтуğunun kemeri ve kayışlarında herhangi bir kıvrılma ve bükülme olmadığından emin olunuz.

IMPORTANT, RETAIN FOR FUTURE REFERENCE: READ CAREFULLY

WARNING! Your child's safety is your responsibility.

WARNING! The car safety seat offers maximum protection and is only safe when used in accordance with the instructions.

Your child's safety may be affected if you do not follow these instructions.

WARNING! If you are in any doubt about installation and proper use of your seat, please contact your nearest Mothercare store.

WARNING! Before use check that the child restraint is compatible for use in your car.

WARNING! DO NOT place rear-facing child seat on front seat with airbag. Death or serious injury can occur.

WARNING! Never place your child in the seat without securing them with the harness.

WARNING! Do not place the car safety seat on high surfaces, such as tables, worktops, beds, etc., due to the risk of falling.

WARNING! Never leave your child unattended in the seat, either in or out of the car.

WARNING! No alterations may be made to the child restraint, as this could effect the overall safety of the seat.

WARNING! Always check that folding seats in the vehicle are locked securely before installing the child restraint.

WARNING! Do not use any load-bearing contact points other than those described in the instructions and marked on the restraint system.

WARNING! Rigid items and plastic parts of the child restraint must be positioned and installed so that they do not, under normal everyday use of the vehicle, become trapped by a moveable seat or in a door of the vehicle.

WARNING! Ensure that all luggage/objects, on the parcel shelf for instance, likely to cause injury in the event of an accident are properly secured.

WARNING! The seat should always be secured with a seat belt, even when not in use.

WARNING! If you travel with passengers using both the front and rear seats, the lighter occupants should be in the rear seats and the heavier occupants in the front of the vehicle.

WARNING! When a child is in the front seat, the lighter passenger should be behind the child, whilst taking into account child car seat contact with vehicle seats throughout the development of new products, Mothercare cannot accept responsibility for damage occurring to vehicle seats or seat belts.

WARNING! After an accident your car safety seat should be replaced. Although it may appear undamaged,

WARNING! If you were to have another accident it may not protect your child as well as it should.

WARNING! We strongly advise that child car seats are not bought or sold second-hand, as you can never be sure if the seat has been involved in an accident or otherwise damaged.

WARNING! It is advisable not to use car safety seats longer than 5 years after the date of purchase.

WARNING! Due to the ageing process of the plastic for instance, the quality of the product may be unnoticeably deteriorated.

WARNING! Your child car seat must only be used with travel systems recommended by Mothercare.

WARNING! Always ensure the child restraint is securely attached before setting off.

care of your product

The cover and accessories are removable for cleaning.

Refer to sewn in labels for fabric care instructions.

Wipe clean plastic and metal components and the harness with a damp cloth.

Food and drink may find their way inside the buckle of the harness. This may stop it working properly.

Wash in warm water until clean.

Allow parts to dry naturally and fully before storing or use.

Do not use abrasive cleaners, ammonia, bleach, spirit or solvent based cleaners, detergents, washing up liquid or dye on any part of the seat, as these may weaken the harness and the seat.

Do not lubricate or oil any part of the seat.

Do not allow the child seat to come into contact with corrosive substances e.g. battery acid.

Store in a dry, safe place when not being used, away from heat sources or direct sunlight.

Do not place heavy objects on top of the child car seat.

Your child's safety is your responsibility.

If you have a problem with this product or require replacement parts, please contact your nearest Mothercare store or telephone the Mothercare Customer Care Line on 0844 875 5111.

Alternatively write to:

Customer Care
Mothercare
Cherry Tree Road
Watford
Herts. WD24 6SH

www.mothercare.com

هام، احتفظي بها للرجوع إليها في المستقبل: اقرئيها جيداً

تحذير! إن حماية طفلك مسؤوليتك.

تحذير! يوفر مقعد أمان السيارة الحماية القصوى وهو آمن فقط عندما يستخدم وفقاً للإرشادات.

قد يتأثر أمان طفلك إذا لم تتبعي هذه الإرشادات.

تحذير! إذا كان لديك أي شك في التركيب والاستخدام الصحيحين للمقعد، فالرجاء الاتصال بأقرب متجر تابع لشركة Mothercare.

تحذير! قبل الاستخدام، تأكد من أن نظام تأمين سلامة الطفل متوافق للاستخدام في سيارتك.

تحذير! لا تضع مقعد الطفل المتجه للخلف في المقعد الأمامي المزود بوسادة هوائية. فقد تحدث إصابة جسيمة أو الوفاة.

تحذير! لا تضع مطلقاً طفلك في مقعد بدون تثبيته بواسطة مجموعة التثبيت.

تحذير! لا تضع مقعد الأمان في السيارة على الأسطح العالية كالمناضد أو طاوالات العمل، السرير، وما شابه ذلك، وذلك لما ينطوي عليه من

خطورة التعرض للسقوط.

تحذير! لا تقم مطلقاً بوضع الطفل في المقعد بدون رقابة، سواء كان بداخل السيارة أو خارجها.

تحذير! لا يجوز إجراء تعديلات على نظام تأمين سلامة الطفل، فقد يؤدي ذلك إلى الإضرار بنواحي الأمان العامة للمقعد.

تحذير! تأكد دوماً من أن المقاعد القابلة للطي في المركبة مقللة بإحكام قبل تركيب نظام تأمين سلامة الطفل.

تحذير! لا تستخدم أي نقاط تلامس ذات تحميل حمولة بخلاف تلك المحددة في التعليمات والموضوع عليها علامات في نظام تأمين السلامة.

تحذير! الأشياء الصلبة والأجزاء البلاستيكية بنظام تأمين سلامة الطفل يجب وضعها وتركيبها على نحو لا يجعلها في ظل الاستخدام اليومي

الطبيعي للمركبة عرضة للانحشار بواسطة المقعد القابل للتحرك أو في باب المركبة.

تحذير! تأكد من إحكام تثبيت جميع الأمتعة/الأشياء على رف الأمتعة فقد يؤدي عدم إحكام تثبيتها عند وقوع حادث إلى التعرض للإصابة.

تحذير: يجب دوماً تثبيت المقعد بحزام الأمان حتى في حال عدم الاستخدام.

تحذير: إذا كنت تقود المركبة محملة بركاب وكانت المقاعد الأمامية والخلفية مستخدمة، فيجب جلوس الركاب الأقل وزناً في المقاعد الخلفية

والركاب الأثقل وزناً في المقاعد الأمامية بالمركبة.

تحذير: عندما يوجد الطفل في المقعد الأمامي، يجب أن يكون الراكب الأقل وزناً خلف الطفل مع الأخذ في الاعتبار تلامس مقعد الطفل

بالسيارة مع مقاعد السيارة مع تطور المنتجات الجديدة، لا تقبل شركة Mothercare أي مسؤولية حيال الضرر الذي قد يترتب عن

استخدام مقاعد السيارة أو أحزمة الأمان.

تحذير! بعد وقوع حادث، يجب استبدال مقعد أمان الطفل بالسيارة. حتى ولو لم تظهر عليه علامات تلف،

تحذير! إذا تعرض لحادث آخر فقد لا يوفر الحماية لطفلك بشكل جيد كما ينبغي.

تحذير! نحن ننصح بشدة عدم شراء أو بيع أي مقاعد أمان أطفال مخصصة للسيارات من النوع المستعمل (مستهلك)، حيث لن نتأكد مطلقاً

إذا ما كان المقعد قد تعرض لحادث أو أي نوع آخر من التلفيات.

تحذير! ينصح بعدم استخدام مقاعد أمان الأطفال المخصصة للسيارة لفترة أطول من 5 سنوات من تاريخ الشراء.

تحذير! بسبب طول عمر استخدام البلاستيك مثلاً، فقد يلاحظ بعض علامات انخفاض الجودة غير الملحوظة على المنتج.

تحذير! يجب استخدام مقعد الأطفال المخصص للسيارات فقط مع أنظمة السفر الموصى بها من قبل Mothercare.

تحذير! تأكد دوماً من أن نظام تأمين سلامة الطفل مثبت بإحكام قبل الشروع في القيادة.

الغطاء والكماليات قابلة للأك من أجل التنظيف.

الرجاء التحقق من الأشياء المثبتة في المصقات لمعرفة تعليمات العناية بالأقمشة.

نظف المكونات البلاستيكية والمعدنية والمجموعة بالمسح باستخدام قطعة قماش رطبة.

قد تتسرب الأطعمة والمشروبات إلى داخل الإبزيم ومجموعة التثبيت. وبالتالي تتوقف عن العمل بطريقة ملائمة.

اغسل في ماء دافئ للتنظيف.

دع الأجزاء تجف تماماً وبشكل طبيعي قبل تخزينها أو استخدامها.

لا تستخدم أي منظفات قاسية أو الأمونيا أو مواد التبييض أو المنظفات التي تحتوي على الكحول أو المذيبات، المطهرات، سوائل الغسيل، أو

الصبغة على أي جزء من المقعد، فقد يؤدي ذلك إلى ضعف مجموعة التثبيت والمقعد.

لا تقم بتشحيم أو تزييت أي جزء من المقعد.

لا تدع مقعد الطفل يتلامس مع المواد المسببة للتآكل، كحامض البطارية.

خزن في مكان جاف وآمن في حالة عدم الاستخدام، بعيداً عن أي مصادر حرارة أو أشعة الشمس المباشرة.

لا تضع أي أشياء ثقيلة على الجزء العلوي من مقعد الطفل المخصص للسيارة.

خدمة العملاء

ت لديك مشكلة مع هذا المنتج أو تحتاجي إلى قطع غيار، يرجى الاتصال بأقرب متجر Mothercare.

نکته ی مهم، برای استفاده آتی آن را ننگه دارید. با دقت مطالعه شود

هشدار! مسئولیت ایمنی فرزند شما بر عهده شما است.

هشدار! صندلی ایمنی ماشین از حداکثر میزان ایمنی برخوردار است و تنها زمانی ایمن است که طبق دستورالعمل های ارائه شده از آن استفاده گردد.

اگر از این دستورالعمل ها پیروی نکنید ایمنی کودکان به خطر می افتد.

هشدار! اگر در مورد نصب و استفاده صحیح صندلی خود دچار تردید هستید، لطفاً با نزدیکترین فروشگاه Mothercare تماس بگیرید.

هشدار! قبل از استفاده بررسی کنید که مهار کودک برای استفاده با خودروی شما سازگار است.

هشدار! صندلی کودک ماشین رو به عقب را بر روی صندلی جلو با کیسه ی هوا قرار ندهید. ممکن است منجر به مرگ یا صدمات جدی شود.

هشدار! هرگز فرزند خود را بدون بستن مهار درون صندلی قرار ندهید.

هشدار! صندلی ایمنی خودرو رو بر روی سطوح بلند، از قبیل میز، میز کار، تخت خواب و غیره بدلیل خطر سقوط قرار ندهید.

هشدار! هرگز فرزند خود را بدون نظارت درون صندلی، چه در داخل و چه در خارج از خودرو، رها نکنید.

هشدار! هیچ گونه تغییر نباید در مهار کودک اعمال شود، زیرا این امر ممکن است ایمنی کلی صندلی را تحت الشعاع قرار دهد.

هشدار! همواره بررسی کنید که صندلی های تاشو در خودرو قبل از نصب مهار کودک، به طور ایمن قفل شده باشند.

هشدار! از دیگر نقاط تماس باربر به جز موارد تشریح شده در دستورالعمل و علامت گذاری شده در سیستم مهار استفاده نکنید.

هشدار! اقلام سخت و قطعات پلاستیکی مهار کودک باید به گونه ای قرار گرفته و نصب شوند که طی استفاده معمول روزانه از خودرو، در صندلی متحرک خودرو و یا لای درب آن گیر نکنند.

هشدار! اطمینان کسب کنید که تمامی لوازم/اشیاء، بر روی تخت پشت صندلی عقب که ممکن است در صورت بروز تصادف موجب صدمه شوند، محکم هستند.

هشدار! این صندلی باید همیشه توسط کمربند ایمنی، حتی زمانی که استفاده نمی شود، محکم شود.

هشدار! اگر در حالی مسافرت می کنید که مسافران از صندلی جلو و عقب، هر دو، استفاده می کنند، افراد سبک وزن تر باید بر روی صندلی های عقب و افراد سنگین وزن تر بر روی صندلی های جلو خودرو بنشینند.

هشدار! هنگامی که یک کودک در صندلی جلو قرار دارد، فرد سبک تر باید پشت سر کودک باشد، گر چه Mothercare طی تولید

محصولات جدید تماس صندلی کودک خودرو را با صندلی ها خودرو در نظر می گیرد، اما مسئولیت خسارت به صندلی ها خودرو یا کمربندهای ایمنی را به عهده نمی گیرد.

هشدار! پس از تصادف، صندلی ایمنی خودرو شما باید تعویض شود. گر چه ممکن است اینگونه به نظر برسد که صدمه ندیده است،

هشدار! اگر تصادف دیگری برایتان رخ دهد، ممکن است به نحو بایسته از کودکان محافظت نکنند.

هشدار! ما قویاً توصیه می کنیم که صندلی های کودک ویژه خودرو زمانی که کار کرده هستند، خرید و فروش نشوند، زیرا هرگز نمی

توان اطمینان داشت که آن صندلی در تصادف بوده و یا صدمه دیده است یا خیر.

هشدار! توصیه می شود از صندلی های ایمنی خودرو بیشتر از 5 سال بعد از تاریخ خرید استفاده نکنید.

هشدار! بدلیل روند فرسودگی برای مثال مواد پلاستیکی، ممکن است کیفیت محصول به میزان قابل توجهی کاهش یابد.

هشدار! صندلی کودک خودرو باید تنها با سیستم های مسافرتی توصیه شده توسط Mothercare استفاده شود.

هشدار! همواره قبل از عزیمت اطمینان کسب کنید که مهار کودک به طور محکم وصل شده باشد.

مراقبت از محصول خود

روکش و متعلقات جهت شستشو قابل باز شدن هستند.
برای دستورالعمل های مراقبت مربوط به پارچه، به برجسب دوخته شده درون کالسکه مراجعه کنید.
قطعات پلاستیکی و فلزی و مهار را با دستمال پارچه ای نمدار تمیز کنید.
مواد غذایی و نوشیدنی ممکن است وارد سگک کمربند مهار شوند. این امر ممکن است باعث اختلال در عملکرد صحیح آن شود.
در آب گرم بشویید تا پاک شود.
قبل از نگهداری در انبار یا استفاده، بگذارید قطعات به طور طبیعی و کامل خشک شوند.
از مواد شوینده ساینده، محلول آمونیاک، رنگبر، الکل یا شوینده های حلال، زداگرها، مایع شوینده یا رنگ بر روی هیچ قطعه ای از صندلی استفاده نکنید زیرا این موارد کمربند مهار و صندلی را ضعیف می کنند.
هیچ قطعه ای از صندلی را روانکاری یا روغنکاری نکنید.
اجازه ندهید صندلی کودک با مواد خورنده مثل اسید باتری تماس داشته باشد.
زمانی که از این محصول استفاده نمی کنید آن را در مکانی خشک و ایمن و دور از منابع گرمایی یا نور مستقیم خورشید نگهداری کنید.
اجسام سنگین را بر روی صندلی کودک ویژه خودرو قرار ندهید.

مراقبت از سوی مشتری

مسئولیت ایمنی فرزند شما بر عهده شما است.
اگر در رابطه با این محصول دچار مشکل هستید یا نیاز است قطعات آن تعویض شود، لطفاً با نزدیک ترین فروشگاه Mothercare تماس بگیرید.

IMPORTANT, CONSERVER POUR RÉFÉRENCE ULTÉRIEURE : LIRE ATTENTIVEMENT

AVERTISSEMENT ! Vous êtes responsable de la sécurité de votre enfant.

AVERTISSEMENT ! Le siège-auto de sécurité offre une protection maximum et doit être utilisé conformément aux instructions pour garantir sa sécurité.

La sécurité de votre enfant pourrait ne pas être garantie, si vous ne suivez pas ces instructions.

AVERTISSEMENT ! En cas de doute concernant l'installation et l'utilisation de votre siège auto, veuillez contacter votre magasin Mothercare le plus proche.

AVERTISSEMENT ! Veuillez vous assurer que le dispositif de retenue pour enfant est adapté à votre véhicule avant de l'utiliser.

AVERTISSEMENT ! NE PAS utiliser ce siège auto dos à la route dans un siège passager avant équipé d'un airbag. Un airbag heurtant la coque risque de blesser gravement votre enfant ou même de le tuer.

AVERTISSEMENT ! N'installez jamais votre enfant dans le siège sans l'attacher avec le harnais.

AVERTISSEMENT ! Ne placez pas le siège auto sur des surfaces élevées, comme des tables, surfaces de travail, lit, etc., en raison du risque de chute.

AVERTISSEMENT ! Ne laissez jamais votre enfant sans surveillance dans le siège, dans ou hors de la voiture.

AVERTISSEMENT ! Le dispositif de retenue pour enfant ne doit être altéré en aucun cas, car ceci pourrait affecter une partie ou toute la sécurité du siège.

AVERTISSEMENT ! Vérifiez toujours que les sièges pliables du véhicule sont bien verrouillés en place avant d'installer le dispositif de retenue pour enfant.

AVERTISSEMENT ! N'utilisez pas de points de contact porteur autres que ceux décrits dans les instructions et marqués sur le dispositif de retenue pour enfant.

AVERTISSEMENT ! Dans le cadre d'une utilisation quotidienne normale du véhicule, les éléments rigides et en plastique du dispositif de retenue pour enfant doivent être positionnés de façon à ne pas être coincés par un siège amovible ou dans une portière.

AVERTISSEMENT ! Assurez-vous que tous les bagages/objets, par exemple sur la lunette arrière, qui pourraient entraîner des blessures en cas d'accident, sont bien attachés.

AVERTISSEMENT ! Le siège devrait toujours être fixé avec une ceinture de sécurité, même lorsqu'il n'est pas utilisé.

AVERTISSEMENT ! Si vous voyagez avec des passagers occupant les sièges arrière et avant, les personnes les plus légères doivent s'asseoir à l'arrière et les plus lourdes à l'avant du véhicule.

AVERTISSEMENT ! Lorsqu'un enfant est assis à l'avant, le passager le plus léger doit se trouver derrière l'enfant, bien

que Mothercare prenne en compte le contact du siège auto avec les sièges du véhicule tout au long du processus de développement de ses nouveaux produits, nous ne pourrions aucunement être tenus responsables en cas de dégât encouru par les sièges ou les ceintures de sécurité du véhicule.

AVERTISSEMENT ! Après un accident, vous devez remplacer le siège auto. La structure protectrice peut être endommagée de manière invisible.

AVERTISSEMENT ! Si vous deviez avoir un autre accident, le siège auto ne protégerait pas votre enfant correctement.

AVERTISSEMENT ! Nous vous recommandons vivement de ne pas revendre ou acheter un siège auto d'occasion étant donné que vous n'aurez aucune garantie qu'il n'a pas été impliqué dans un accident de la route.

AVERTISSEMENT ! Il est déconseillé d'utiliser un siège auto pendant plus de 5 ans après sa date d'achat.

AVERTISSEMENT ! Par exemple, en raison du processus de vieillissement du plastique, la qualité du produit peut être détériorée sans que ceci ne soit visible.

AVERTISSEMENT ! Le siège auto de votre enfant ne devrait être utilisé qu'en conjonction avec les dispositifs de transport recommandés par Mothercare.

AVERTISSEMENT ! Assurez-vous toujours que le dispositif de retenue pour enfant est solidement attaché avant de partir.

entretien de votre produit

Vous pouvez enlever la housse et les accessoires pour les nettoyer.

Consultez les étiquettes cousues pour les consignes d'entretien.

Nettoyez les composants en plastique et en métal, ainsi que le harnais avec un chiffon humide.

Les aliments et les boissons peuvent s'introduire dans la boucle du harnais. Ceci pourrait l'empêcher de fonctionner correctement.

Lavez avec de l'eau chaude jusqu'à ce qu'elle soit propre.

Laissez les pièces sécher naturellement et complètement avant de les ranger ou de les utiliser.

N'utilisez pas de nettoyeurs abrasifs, d'ammoniac, de javel, d'alcool ou de nettoyeurs, détergents, liquide vaisselle ou teintures à base de solvant sur une partie quelconque du siège, car ceux-ci pourraient affaiblir le harnais et le siège.

Vous ne devez pas lubrifier ou huiler une partie quelconque du siège.

Ne laissez pas le siège auto entrer en contact avec une substance corrosive, par ex. de l'acide de batterie.

Si le produit n'est pas utilisé, rangez-le dans un endroit sec et sûr, éloigné des sources de chaleur ou de la lumière directe du soleil.

Ne placez pas d'objets lourds sur le siège auto.

service client

Vous êtes responsable de la sécurité de votre enfant.

En cas de problème avec ce produit ou si avez besoin de pièces de rechange, veuillez contacter votre magasin Mothercare le plus proche.

WICHTIG, ZUR SPÄTEREN VERWENDUNG AUFBEWAHREN: SORGFÄLTIG LESEN.

WARNUNG! Die Sorge für die Sicherheit Ihres Kindes tragen Sie.

WARNUNG! Dieser Autokindersitz bietet maximalen Schutz und ist nur sicher, wenn er den Anweisungen nach verwendet wird.

Nichtbefolgung dieser Anleitung könnte die Sicherheit Ihres Kindes gefährden.

WARNHINWEIS! Sollten Sie Zweifel hinsichtlich der Montage bzw. der korrekten Verwendung Ihres Kindersitzes haben, wenden Sie sich bitte an Ihr nächstgelegenes Mothercare-Geschäft.

WARNHINWEIS! Prüfen Sie vor Verwendung, ob die Rückhalteeinrichtung für Ihr Fahrzeug geeignet ist.

WARNHINWEIS! Stellen Sie eine nach rückwärts gerichtete Babyschale NICHT auf einen Vordersitz, der mit Airbag ausgerüstet ist. Dies kann zu Tod oder ernsthaften Verletzungen führen.

WARNHINWEIS! Platzieren Sie Ihr Kind niemals in den Sitz, ohne es im Gurt zu sichern.

WARNHINWEIS! An der Kinderrückhalteeinrichtung dürfen keine Änderungen vorgenommen werden, da dies die gesamte Sicherheit des Sitzes beeinträchtigen könnte.

WARNHINWEIS! Lassen Sie Ihr Kind in der Babyschale im oder außerhalb des Fahrzeugs niemals unbeaufsichtigt.

WARNHINWEIS! An der Kinderrückhalteeinrichtung dürfen keine Änderungen vorgenommen werden, da dies die gesamte Sicherheit des Sitzes beeinträchtigen könnte.

WARNHINWEIS! Prüfen Sie vor Montage der Kinderrückhalteeinrichtung stets, ob Klappsitze im Fahrzeug sicher eingearbeitet sind.

WARNHINWEIS! Verwenden Sie keine tragenden Kontaktpunkte, als diejenigen, die in der Bedienungsanleitung beschrieben und auf der Rückhalteeinrichtung markiert wurden.

WARNHINWEIS! Harte und Plastikteile der Kinderrückhalteeinrichtung müssen so positioniert und montiert werden, dass sie während normalen täglichen Gebrauchs des Fahrzeugs nicht von einem beweglichen Fahrzeugsitz oder in der Fahrzeughürde eingeklemmt werden können.

WARNHINWEIS! Sorgen Sie dafür, dass alle Gegenstände / Gepäckstücke z. B. am Schrägheck, die bei einem Unfall zu Verletzungen führen könnten, ordentlich gesichert sind.

WARNHINWEIS! Der Kindersitz sollte, auch wenn nicht in Verwendung, stets mit einem Sicherheitsgurt gesichert werden.

WARNHINWEIS! Sind Sie mit Personen auf Vorder- und Rücksitzen unterwegs, sollten die leichteren Passagiere auf den Rücksitzen und die schwereren Passagiere vorne im Fahrzeug Platz nehmen.

WARNHINWEIS! Befindet sich ein Kind im vorderen Beifahrersitz, sollte der leichtere Passagier hinter dem Kind Platz nehmen. Obwohl Mothercare den Kontakt eines Kindersitzes mit dem Fahrzeugsitz während der Entwicklung neuer Produkte stets berücksichtigt, kann die Firma für allfällige Beschädigungen eines Fahrzeugsitzes oder des Sicherheitsgurtsystems keine Verantwortung übernehmen.

WARNHINWEIS! Ihr Babyautositz sollte nach einem Unfall ersetzt werden. Er mag zwar unversehrt aussehen, schützt jedoch Ihr Kind bei einem weiteren Unfall möglicherweise nicht so gut wie er sollte.

WARNHINWEIS! Bei einem weiteren Unfall schützt er jedoch Ihr Kind möglicherweise nicht so gut, wie er sollte.

WARNHINWEIS! Wir raten dringend an, Fahrzeugkindersitze nicht gebraucht zu kaufen oder zu verkaufen, da man niemals sicher sein kann, ob der Kindersitz in einen Unfall verwickelt war oder auf andere Weise beschädigt ist.

WARNHINWEIS! Es wird empfohlen, den Fahrzeugsicherheitssitz nicht länger als 5 Jahre ab Kaufdatum zu verwenden.

WARNHINWEIS! Beispielsweise führt die Alterung von Plastik zu einer unmerklichen Qualitätsverschlechterung des Produkts.

WARNHINWEIS! Ihr Fahrzeugkindersitz darf ausschließlich mit von Mothercare empfohlenen Reisesystemen verwendet werden.

WARNHINWEIS! Achten Sie vor der Abfahrt stets darauf, dass Ihre Kinderrückhalteeinrichtung sicher angebracht wurde.

wartung

Abdeckung und Zubehör können zur Reinigung abgenommen werden.

Pflegehinweise für Stoffteile befinden sich an den aufgenähten Etiketten.

Reinigen Sie Plastik- und Metallteile sowie das Gurtsystem mit einem feuchten Tuch.

Essens- und Getränkereste können sich zudem im Inneren der Sicherheitsgurtschnalle abgelagert haben. Dies könnte die Funktionsweise der Schnalle beeinträchtigen.

Waschen Sie die Schnalle mit warmem Wasser, bis sie sauber ist.

Lassen Sie alle Bestandteile vor Aufbewahrung oder Verwendung gründlich an der Luft trocknen.

Benutzen Sie keine Scheuermittel oder ammoniak-, chlorbleiche- oder lösungsmittelhaltige Reiniger sowie Wasch-, Geschirrspül- oder Färbemittel an allen Bestandteilen des Sitzes, da diese Gurt und Sicherheitssitz schwächen könnten. Schmieren oder ölen Sie keinen Teil des Sitzes.

Der Fahrzeugkindersitz darf nicht mit Korrosionsmitteln, wie etwa Batteriesäure in Berührung kommen.

Bewahren Sie den Sicherheitssitz, wenn nicht in Verwendung, an einem trockenen, sicheren Ort, von Wärmequellen und direktem Sonnenlicht entfernt, auf.

Stellen Sie keine schweren Gegenstände auf den Fahrzeugsicherheitssitz.

kundendienst

Die Sorge für die Sicherheit Ihres Kindes tragen Sie.

Sollten Sie Probleme mit diesem Produkt haben oder Ersatzteile dafür benötigen, kontaktieren Sie bitte Ihr nächstgelegenes Mothercare-Geschäft.

ΣΗΜΑΝΤΙΚΟ, ΝΑ ΦΥΛΑΣΣΕΤΑΙ ΓΙΑ ΜΕΛΛΟΝΤΙΚΗ ΑΝΑΦΟΡΑ ΔΙΑΒΑΣΤΕ ΠΡΟΣΕΚΤΙΚΑ

ΠΡΟΣΟΧΗ! Η ασφάλεια του παιδιού σας είναι δική σας ευθύνη.

ΠΡΟΣΟΧΗ! Το παιδικό κάθισμα αυτοκινήτου προσφέρει μέγιστη προστασία, ενώ είναι ασφαλές μόνο όταν χρησιμοποιείται σύμφωνα με τις οδηγίες.

Σε περίπτωση μη τήρησης αυτών των οδηγιών, θέτετε ενδεχομένως σε κίνδυνο την ασφάλεια του παιδιού σας.

ΠΡΟΣΟΧΗ! Εάν έχετε οποιαδήποτε αμφιβολία σχετικά με την τοποθέτηση και τη σωστή χρήση του καθίσματος, επικοινωνήστε με το πλησιέστερο κατάστημα Mothercare.

ΠΡΟΣΟΧΗ! Πριν από τη χρήση, βεβαιωθείτε ότι το παιδικό κάθισμα είναι συμβατό για χρήση στο αυτοκίνητό σας.

ΠΡΟΣΟΧΗ! ΜΗΝ τοποθετείτε παιδικά καθίσματα που κοιτάζουν πίσω στο μπροστινό κάθισμα με τον αερόσακο ενεργοποιημένο. Κίνδυνος σοβαρού τραυματισμού ή και θανάτου.

ΠΡΟΣΟΧΗ! Ποτέ μην τοποθετείτε το παιδί στο κάθισμα χωρίς προηγούμενες να το ασφαλίσετε με τις ζώνες ασφαλείας.

ΠΡΟΣΟΧΗ! Μην τοποθετείτε το παιδικό κάθισμα αυτοκινήτου σε ψηλές επιφάνειες, όπως τραπέζια, πάγκους εργασίας, κρεβάτια, κ.λπ. καθώς υπάρχει ο κίνδυνος πτώσης.

ΠΡΟΣΟΧΗ! Ποτέ μην αφήνετε το παιδί χωρίς επιτήρηση στο κάθισμα, εντός ή εκτός του αυτοκινήτου.

ΠΡΟΣΟΧΗ! Δεν επιτρέπονται τροποποιήσεις στο παιδικό κάθισμα αυτοκινήτου, καθώς ενδέχεται να επηρεαστεί η συνολική ασφάλεια του καθίσματος.

ΠΡΟΣΟΧΗ! Βεβαιωθείτε ότι έχετε ασφαλίσει τα διαιρούμενα καθίσματα του οχήματος προτού τοποθετήσετε το παιδικό κάθισμα αυτοκινήτου.

ΠΡΟΣΟΧΗ! Μην χρησιμοποιείτε άλλα φέροντα σημεία επαφής από αυτά που περιγράφονται στις οδηγίες και επισημαίνονται στο παιδικό κάθισμα.

ΠΡΟΣΟΧΗ! Τα άκαμπτα και τα πλαστικά μέρη του παιδικού καθίσματος πρέπει να τοποθετούνται έτσι ώστε, στην καθημερινή χρήση του οχήματος, να μην μπορούν να παγιδευτούν από τα πτυσσόμενα καθίσματα ή μέσα σε κάποια πόρτα του οχήματος.

ΠΡΟΣΟΧΗ! Βεβαιωθείτε ότι έχετε ασφαλίσει όλες τις αποσκευές/αντικείμενα, για παράδειγμα στο ράφι του αυτοκινήτου, που μπορούν να προκαλέσουν τραυματισμό σε περίπτωση ατυχήματος.

ΠΡΟΣΟΧΗ! Το κάθισμα πρέπει πάντα να ασφαρίζεται με ζώνη ασφαλείας, ακόμα και όταν δεν χρησιμοποιείται.

ΠΡΟΣΟΧΗ! Αν ταξιδεύετε με επιβάτες στην μπροστινή και στις πίσω θέσεις, θα πρέπει να κάθονται οι ελαφρύτεροι επιβάτες στις πίσω θέσεις, και ο βαρύτερος στην μπροστινή.

ΠΡΟΣΟΧΗ! Όταν βρίσκεται ένα παιδί στο μπροστινό κάθισμα, θα πρέπει να κάθεται πίσω του ο ελαφρύτερος επιβάτης. Παρά τους ελέγχους για την επαφή του παιδικού καθίσματος με τα καθίσματα του αυτοκινήτου σε όλα τα στάδια ανάπτυξης νέων προϊόντων, η Mothercare δεν μπορεί να θεωρηθεί υπεύθυνη για ζημιές στα καθίσματα ή στις ζώνες ασφαλείας των οχημάτων.

ΠΡΟΣΟΧΗ! Μετά από κάθε οδικό ατύχημα, το παιδικό κάθισμα αυτοκινήτου πρέπει να αντικαθίσταται. Ακόμα και όταν φαίνεται άθικτο,

ΠΡΟΣΟΧΗ! ενδέχεται να μην προστατεύσει το ίδιο καλά το παιδί σας σε περίπτωση νέου ατυχήματος.

ΠΡΟΣΟΧΗ! Η Mothercare συμβουλεύει να μην αγοράζετε ή πουλάτε μεταχειρισμένα παιδικά καθίσματα αυτοκινήτου, καθώς δεν μπορεί να διαπιστωθεί με βεβαιότητα ότι το κάθισμα δεν έχει εμπλακεί σε ατύχημα ή ότι δεν φέρει ζημιές.

ΠΡΟΣΟΧΗ! Συνιστάται να μην χρησιμοποιείτε το παιδικό κάθισμα αυτοκινήτου για περισσότερα από 5 χρόνια μετά την ημερομηνία αγοράς.

ΠΡΟΣΟΧΗ! Λόγω της παλαιώσης του πλαστικού, για παράδειγμα, μπορεί να υποβιβαστεί σημαντικά η ποιότητα του προϊόντος.

ΠΡΟΣΟΧΗ! Χρησιμοποιείτε το παιδικό κάθισμα αυτοκινήτου μόνο σε συνδυασμό με τα καρότσια που συνιστά η Mothercare.

ΠΡΟΣΟΧΗ! Βεβαιωθείτε ότι το παιδικό κάθισμα αυτοκινήτου είναι ασφαλισμένο προτού ξεκινήσετε.

φροντίδα του προϊόντος

Τα πλαστικά και τα μεταλλικά τμήματα καθαρίζονται με νωπό πανί.

Ανατρέξτε στις ραμμένες ετικέτες για οδηγίες προστασίας των υφασμάτων.

Τα πλαστικά και τα μεταλλικά τμήματα καθαρίζονται με νωπό πανί.

Ενδέχεται να εισχωρήσουν υπολείμματα τροφών και υγρά στο εσωτερικό της πόρπης, με αποτέλεσμα να μην λειτουργεί σωστά.

Πλύνετε με νερό μέχρι να καθαρίσει καλά.

Περιμένετε να στεγνώσει καλά πριν τη χρήση ή την αποθήκευση.

Μην χρησιμοποιείτε σκληρά καθαριστικά που περιέχουν αμμωνία, χλώριο, οινόπνευμα ή διαλυτικά, υγρά πιάτων ή βαφή σε οποιοδήποτε τμήμα του καθίσματος, καθώς μπορεί να μειωθεί η αποτελεσματικότητα του συστήματος ζωνών.

Μην χρησιμοποιείτε λιπαντικά ή λάδι σε οποιοδήποτε τμήμα του καθίσματος.

Μην αφήνετε το παιδικό κάθισμα να έρχεται σε επαφή με διαβρωτικές ουσίες π.χ. υγρό μπαταρίας.

Να φυλάσσεται σε μέρος ξηρό και ασφαλές όταν δεν χρησιμοποιείται, μακριά από εστίες θερμότητας ή το άμεσο ηλιακό φως.

Μην τοποθετείτε βαριά αντικείμενα πάνω στο παιδικό κάθισμα αυτοκινήτου.

εξυπηρέτηση πελατών

Η ασφάλεια του παιδιού σας είναι δική σας ευθύνη.

Αν έχετε πρόβλημα με αυτό το προϊόν ή χρειάζεστε οποιαδήποτε ανταλλακτικά, απευθυνθείτε στο πλησιέστερο κατάστημα Mothercare.

PENTING, SIMPAN SEBAGAI RUJUKAN DI KEMUDIAN HARI: BACA DENGAN SAKSAMA

PERINGATAN! Keselamatan anak Anda adalah tanggung jawab Anda.

PERINGATAN! Kursi keamanan di mobil memberikan perlindungan maksimum dan hanya aman jika dipakai sesuai dengan instruksi.

Keselamatan anak Anda dapat terpengaruh jika Anda tidak mengikuti instruksi ini.

PERINGATAN! Jika Anda ragu mengenai pemasangan dan penggunaan kursi Anda dengan benar, hubungi toko Mothercare yang terdekat.

PERINGATAN! Sebelum menggunakan periksa dulu bahwa perangkat pelindung anak Anda kompatibel untuk dipakai di mobil Anda.

PERINGATAN! JANGAN letakkan kursi anak yang menghadap belakang di kursi depan dengan airbag (kantung udara). Bisa menyebabkan KEMATIAN ATAU CEDERA BERAT.

PERINGATAN! Jangan pernah meletakkan anak Anda di kursinya tanpa mengamankan mereka dengan sabuk pengaman.

PERINGATAN! Jangan letakkan kursi pengaman mobil pada permukaan yang tinggi, seperti meja, bidang kerja, ranjang, dll. karena ada risiko jatuh.

PERINGATAN! Jangan pernah meninggalkan anak Anda di kursi mobil tanpa pengawasan, baik di dalam maupun di luar mobil.

PERINGATAN! Tidak boleh melakukan modifikasi apa pun terhadap perangkat pelindung anak ini karena bisa memberi dampak pada keseluruhan fungsi keselamatan produk.

PERINGATAN! Selalu pastikan kursi yang dapat dilipat di dalam kendaraan telah terkunci dengan baik sebelum memasang perangkat pelindung anak.

PERINGATAN! Jangan gunakan titik penahan penghubung penahan beban selain yang dijelaskan dalam petunjuk dan ditandai pada sistem perangkat pelindung.

PERINGATAN! Benda keras dan komponen plastik pada perangkat pelindung anak ini harus diatur dan dipasang sedemikian rupa, dalam penggunaan normal kendaraan sehari-sehari, agar tidak terjepit oleh kursi yang bisa digerakkan atau pintu kendaraan.

PERINGATAN! Pastikan semua tas/benda, yang diletakkan di rak barang misalnya, yang dapat menyebabkan cedera jika terjadi kecelakaan telah disimpan dengan aman.

PERINGATAN! Sabuk pengaman mobil harus selalu terpasang pada kursi pelindung anak, meskipun sedang tidak digunakan.

PERINGATAN! Jika Anda bepergian dengan penumpang yang duduk di kursi depan dan belakang, maka penumpang yang lebih ringan harus menempati kursi belakang dan penumpang yang lebih berat menempati kursi depan kendaraan.

PERINGATAN! Bila anak duduk di kursi depan, penumpang yang berat badannya lebih ringan harus duduk di belakang anak itu, walau memperhitungkan kontak kursi mobil untuk anak dengan kursi kendaraan dalam pengembangan produk-produk barunya, Mothercare tidak bertanggung jawab atas kerusakan yang terjadi pada kursi kendaraan atau sabuk pengaman.

PERINGATAN! Setelah kecelakaan, kursi keselamatan mobil harus diganti. Meskipun tidak terlihat mengalami kerusakan, PERINGATAN! Jika terjadi kecelakaan lain, kursi itu mungkin tidak dapat melindungi anak Anda sebagaimana mestinya.

PERINGATAN! Kami sangat menyarankan bahwa Anda tidak membeli atau menjual tempat duduk mobil bekas untuk anak, karena Anda tidak akan pernah bisa tahu apakah tempat duduk tersebut pernah mengalami kecelakaan atau rusak.

PERINGATAN! Sebaiknya jangan menggunakan kursi keselamatan mobil lebih dari 5 tahun setelah tanggal pembelian.

PERINGATAN! Karena proses keusangan bahan plastik misalnya, kualitas produk mungkin menurun tanpa diketahui.

PERINGATAN! Kursi mobil anak Anda hanya boleh digunakan dengan sistem yang direkomendasikan oleh Mothercare.

PERINGATAN! Selalu pastikan bahwa perangkat pelindung anak telah terpasang dengan baik sebelum berangkat.

perawatan produk anda

Penutup dan aksesori bisa dilepaskan untuk dibersihkan.

Lihat label yang dijahitkan pada produk untuk instruksi perawatan kain.

Bersihkan komponen plastik dan logam serta sabuk pengaman dengan mengusapkan kain lembap.

Makanan dan minuman bisa masuk ke bagian dalam gesper sabuk pengaman. Hal ini bisa membuat gesper tidak berfungsi dengan baik.

Cuci dengan air hangat sampai bersih.

Biarkan komponen kering dengan sendirinya dan kering sepenuhnya sebelum penyimpanan atau penggunaan.

Jangan gunakan bahan pembersih abrasif, amonia, pemutih, alkohol atau pembersih berbahan dasar pelarut, deterjen, cairan pembersih maupun pewarna pada bagian mana pun, karena dapat melemahkan sabuk pengaman dan kursi.

Jangan melumasi atau meminyaki bagian mana pun pada kursi.

Jangan biarkan kursi anak bersentuhan dengan bahan korosif seperti asam baterai.

Simpan di tempat yang kering dan aman bila sedang tidak digunakan, jauhkan dari sumber panas atau sinar matahari langsung.

Jangan letakkan benda berat di atas kursi mobil untuk anak.

layanan pelanggan

Keselamatan anak Anda adalah tanggung jawab Anda.

Jika Anda ada masalah dengan produk ini atau membutuhkan suku cadang pengganti, silakan menghubungi toko Mothercare Anda yang terdekat.

重要、今後のご参考のために保持しておいて下さい。ご注意ください。

注意！お子様の安全はおお客様の責任です。

注意！安全カーシートは最大限の保護を提供しますが、指示に従って使用した場合のみ安全です。

使用説明書をフォローしない場合はお子様の安全に影響を及ぼす恐れがあります

注意！取り付け、チャイルドシートの適切な使用について疑問がある場合は最寄りのマザーケア店へご連絡下さい。

注意！ご使用前にお子様用拘束具がおお客様の自動車で使用のために互換性があることをチェックして下さい。

注意！後向きチャイルドシートをエアバッグ装備の前部助手席に取り付けしないで下さい。死亡又は大けが発生の恐れがあります。

注意！ハーネスで安全を確保すること無しに、決してお子様をシートに座らせないで下さい。

注意！落下の危険性のため自動車安全シートをテーブル、ワークトップ、ベッドなどの高所面に置かないで下さい。

注意！決して付き添い無しに自動車の内部、自動車の外部ではお子様をシートに座らせて置かないで下さい。

注意！シート全体の安全に影響を及ぼしますので、お子様用拘束具に変更を加えてはなりません。

注意！お子様用拘束具を取り付ける前に自動車の折りたたみ座席がしっかりとロックされていることを常にチェックして下さい。

注意！拘束システム使用説明書に記載の耐力接触点以外では使用しないで下さい。

注意！通常に自動車使用時、お子様用拘束具の硬い部品、プラスチック部品が自動車の可動座席やドアに挟まれないように位置づけ、取り付けを行って下さい。

注意！予期しない出来事、例えば手荷物棚上の手荷物 / 物品が落ちけがをする可能性がありますので、全ての手荷物 / 物品は安全に収めて下さい。

注意！使用していない時でも常にシートにシートベルトをかけて下さい。

注意！前部助手席と後部座席両方の席を使用する乗客がいる場合は軽い方の乗客は自動車の後部座席に、重い方の乗客は前部助手席に座らなければなりません。

注意！お子様が前部助手席にいる時は軽い方の乗客がお子様の後ろにいなければなりません。マザーケアは新製品の開発を通し自動車座席とチャイルドシートとの接触を考慮していますが、自動車の座席又はシートベルトに起因する損害責任を容認することは出来ません。

注意！事故遭遇後はお客様の自動車安全シートが損害を受けていないように見えている場合でも交換を行って下さい。

注意！再び事故に遭遇すると仮定した場合、本品がお子様を同じほど良く保護するとは限りません。

注意！中古品のチャイルドカーシートが過去に事故に巻き込まれていたかどうかしっかりと確かめることは出来ません、あるいは破損しているかもしれませんので、中古のチャイルドカーシート購入、販売はしないよう強くアドバイスします。

注意！購入日から5年以上経った自動車安全シートは使用しないようアドバイスします。

注意！例として、プラスチックは老化作用のため、気が付かないうちに劣化する可能性があります。

注意！お子様のカーシートはマザーケアによりお勤めのトラベルシステムのみで使用して下さい。

注意！出発前にお子様の拘束具がしっかりと取り付けられていることを確実にして下さい。

製品のケア

カバーと付属品は清掃のために取り外し可能です。

布地の取り扱い表示に関しては縫い付けラベルをご参照下さい。

プラスチック、金属構成部品及びハーネスは湿った布できれいに拭いて下さい。

飲食物がハーネスのバックル内部に入ってしまうことがあります。その場合はバックルが適切に機能しない可能性があります。

汚れが落ちるまで温かいお湯で洗って下さい。

部品は保管前、使用前に自然に完全に乾かして下さい。

ハーネスとシートを弱める可能性がありますので、シートのどの部分にも研磨剤、アンモニアベース、漂白ベース、アルコールタイプのクリーナー、中性洗剤、染料は使用しないで下さい。

シートのどの部分にも潤滑油やオイルを注さないで下さい。

チャイルドシートに腐食性物質（例）電池酸等が付着しないようにして下さい。

使用していない時は熱源、直射日光を避け、安全で乾燥している場所に保管して下さい。

チャイルドカーシートの上に重い物を置かないで下さい。

顧客サービス

お子様の安全は貴方の責任です。

本品に支障がある場合、交換部品が必要な場合は最寄りのマザーケア店にご連絡下さい。

중요, 이후 참고를 위해 보관: 숙지 필수

경고! 자녀에 대한 안전은 보호자의 책임입니다.

경고! 안전 카시트는 이 설명서에 따라 사용되어야만 최대한의 보호를 제공할 수 있고 안전합니다.

이 설명서의 내용을 따르지 않는 경우에 아기의 안전이 영향 받을 수도 있습니다.

경고! 설치 및 좌석 시트의 적절한 사용법에 대한 의문사항이 있는 경우, 가까운 Mothercare 매장에 연락해 주십시오.

경고! 아이용 보호장구를 사용하기 전에, 사용되는 자동차와 호환되는지의 여부를 확인하시기 바랍니다.

경고! 뒤쪽을 보도록 장착하는 아이용 시트를 에어백이 장착된 앞 좌석에 위치시키지 마십시오. 사망 또는 심각한 부상이 발생할 수 있습니다.

경고! 하네스로 고정시키지 않고 아이를 시트에 위치시키지 마십시오.

경고! 자동차 안전시트는 추락의 위험이 있으므로 식탁, 작업대, 침대 등의 높은 곳에 위치시키지 마십시오.

경고! 자동차 내외의 카시트에 아이를 절대 혼자 두지 마십시오.

경고! 카시트의 전체 안전에 영향을 미칠 수 있으므로, 아이용 보호장구에 어떠한 변경도 가하지 않아야 합니다.

경고! 아이용 보호장구를 설치하기 전에 차량의 접이식 좌석이 안정적으로 고정되었는지를 항상 점검해 주십시오.

경고! 이 설명서에서 제시한 지점 이외 및 보호장구에서 표시된 지점 이외에서는 중량하중을 받는 곳이 접속되는 지점으로 사용하지 않아야 합니다.

경고! 아이용 보호장구의 딱딱한 부분 또는 플라스틱 부품은 일상적인 차량의 사용 하에서 이동식 시트 또는 차량의 문에 끼이지 않는 위치에 설치되어야 합니다.

경고! 사고 발생 시에 부상을 초래할 수 있는 자동차 선반의 짐/물건은 견고하게 고정되어 있는지를 확인해 주십시오.

경고! 카시트는 사용되지 않는 경우라도 좌석벨트로 고정되어야 합니다.

경고! 앞뒤 좌석 모두에 승객을 태우는 경우에는, 체중이 가벼운 사람이 뒤 좌석에, 무거운 사람은 앞 좌석에 위치하는 것이 좋습니다.

경고! 아이가 앞 좌석에 있는 경우, 체중이 가벼운 사람이 이 아이의 뒤에 앉는 것이 좋습니다. Mothercare는 신제품의 개발 전과정에서 차량좌석과 아이용 카시트 접속지점을 고려하고 있지만, 차량 또는 좌석벨트에 발생하는 손상에 대한 책임을 지지는 않습니다.

경고! 사고가 발생한 경우 안전 카시트는 교체되어야 합니다. 외형상으로 손상이 없는 경우에도 교체되어야 합니다.

경고! 추가적인 다른 사고가 발생하는 경우에는 해당 카시트는 그 기능을 유지하여 아이를 보호할 수 없을 수도 있습니다.

경고! 아이용 카시트나 사고와 연관되거나 다른 손상 여부를 확인할 수 없기 때문에, 아이용 카시트를 중고로 사고 팔지 않도록 강력히 권고합니다.

경고! 안전 카시트는 구매일에서 5년 이상의 사용이 권장되지 않습니다.

경고! 예를 들면 플라스틱의 노화과정 때문에, 눈에는 보이지 않지만 제품의 품질은 약화될 수 있습니다.

경고! 아이용 카시트는 Mothercare가 권장하는 여행용 시스템과만 함께 사용될 수 있습니다.

경고! 출발하기 전에 아이용 보호장구가 안정적으로 장착되었는지를 항상 확인하십시오.

제품 관리

커버와 부속품을 세탁을 위해 뿔 수 있습니다.

라벨로 부착된 직물 관리 설명을 참고해 주십시오.

플라스틱 및 금속 부속품과 하네스는 물에 적신 천으로 닦아 청소해 주십시오.

음식물은 하네스의 버클 내부로 들어갈 수 있습니다. 이러한 경우 제대로 작동하지 않을 수 있습니다.

따뜻한 물로 깨끗하게 씻어내 주십시오.

보관 또는 사용 전에 부품이 자연적으로 완전 건조되도록 하십시오.

하네스와 카시트의 성능을 약화시킬 수 있으므로, 카시트의 어떠한 부분에도 연마세제, 암모니아, 표백제, 알코올 성분 및 솔벤트 성분세제, 세탁세제, 설거지 세제, 염료 등을 사용하지 마십시오.

카시트의 어떠한 부분에서 윤활제 또는 기름을 치지 마십시오.

아이용 카시트가 부식성 물질(예, 배터리 산)과 접촉하지 않도록 하십시오.

사용되지 않는 경우에는, 열원과 직사광선을 피해 건조하고 안전한 장소에 보관해 주십시오.

아이용 카시트의 위에 무거운 물건을 올려놓지 마십시오.

고객 관리

자녀에 대한 안전은 부모의 책임입니다.

제품에 문제가 있거나 부품 교체가 필요한 경우, 가까운 Mothercare 대리점으로 연락해 주십시오.

重要，妥善保存以备日后参考：仔细阅读

警告！ 您孩子的安全是您的责任。

警告！ 本汽车安全座椅提供最大程度的保护，只有按照指示使用时才是安全的。

如果您不遵循这些说明，可能会影响到宝宝的安全。

警告！ 如对安装和座椅正确使用存在疑问，请联络临近的 Mothercare 专卖店。

警告！ 使用前应检查儿童约束系统是否适合您的汽车。

警告！ 切勿将后向儿童座椅置于带气囊的前排座位上。否则可能造成死亡或严重受伤。

警告！ 在没有安全带固定的情况下，切勿让孩子坐在座椅上。

警告！ 由于存在跌落危险，切勿将汽车安全座椅放在高处，例如桌面上、工作台上、床上等。

警告！ 无论在车内或车外，切勿让孩子独自在座椅上无人看管。

警告！ 切勿改装儿童安全座椅，否则会影响座椅的整体安全性。

警告！ 安装儿童安全座椅前，请务必检查可折叠的汽车座椅是否锁定。

警告！ 请勿随意使用其他承重接触点，除非使用说明和约束系统有所注明。

警告！ 儿童安全座椅的坚硬部件和塑料部件必须妥善固定并安装，这样才能确保车辆日常使用时，此类部件不会钩挂可移动的座椅或车门。

警告！ 确保妥善固定遇到事故时有可能造成伤害的行李/物品，例如搁板上的物品。

警告！ 应始终用安全带固定座椅，即使不使用时也应固定。

警告！ 如出行时后排座位均有乘客，体重较轻的乘客应坐在后排，体重较重的乘客应坐在前排。

警告！ 当儿童坐在前座时，体重较轻的乘客应坐在儿童后方。Mothercare 在新产品研发过程中充分考虑儿童安全座椅与汽车座椅接触摩擦的情况，但对汽车座椅或安全带的损坏不承担任何责任。

警告！ 事故过后，应更换安全座椅。尽管安全座椅可能外观无损伤。

警告！ 但如果再次遇到事故，很可能无法为孩子提供应有的保护。

警告！ 我们强烈建议避免购买或出售二手儿童安全座椅，因为无法确定二手安全座椅是否曾遇到事故或受损。

警告！ 我们建议，儿童安全座椅购买超过5年后，应停止使用。

警告！ 受塑料件老化等因素影响，产品质量可能下降，且不易察觉。

警告！ 儿童安全座椅仅限与 Mothercare 推荐的旅行系统一起使用。

警告！ 出行之前，请务必确保牢靠约束孩子。

照护您的产品

外罩和配件可拆卸后清洗。

请参考缝线标签，了解面料养护说明。

请使用湿布擦拭清洁塑料件、金属件及安全带。

食品和饮料可能进入安全带锁扣的缝隙内。这种情况会导致锁扣无法正常工作。

请用温水清洗干净。

存放或使用前，应让零件彻底自然晾干。

切勿使用研磨性清洁剂、氨水、漂白粉、酒精或溶剂型清洁剂、洗涤剂、洗衣液或染色剂清洁座椅的任何部位，此类产品会导致安全带及座椅强度降低。

切勿润滑安全座椅的任何部位。

切勿让安全座椅接触任何腐蚀性物质，例如电池酸液。

不使用时，请在干燥安全处存放，远离热源或阳光直射。

切勿将重物置于安全座椅上。

客户服务

您孩子的安全是您的责任。

如果产品有问题或您需要更换零件，请联系离您最近的 Mothercare 商店。

WAŻNE, ZACHOWAĆ NA PRZYSZŁOŚĆ: PRZECZYTAĆ UWAŻNIE.

OSTRZEŻENIE! Odpowiedzialność za bezpieczeństwo Twojego dziecka spoczywa na Tobie.

OSTRZEŻENIE! Fotelik zapewnia maksymalną ochronę i jest bezpieczny jedynie, jeśli jest używany zgodnie z instrukcją. Bezpieczeństwo dziecka jest zagrożone, jeśli nie postępujesz zgodnie z niniejszą instrukcją.

OSTRZEŻENIE! W przypadku jakichkolwiek wątpliwości dotyczących prawidłowej instalacji fotelika lub prawidłowego sposobu korzystania z niego, prosimy o kontakt z najbliższym sklepem Mothercare.

OSTRZEŻENIE! Przed rozpoczęciem użytkowania produktu, upewnij się, że fotelik samochodowy dla dziecka nadaje się do użycia w Twoim samochodzie.

OSTRZEŻENIE! NIE INSTALUJ fotelika samochodowego przeznaczonego do instalacji tyłem do kierunku jazdy na przednim siedzeniu z poduszką powietrzną. Może to doprowadzić do śmierci lub poważnych obrażeń.

OSTRZEŻENIE! Zawsze zapinaj dziecko uprzężą, jeśli wsadzasz je do fotelika.

OSTRZEŻENIE! Nie stawiaj fotelika dla dzieci na powierzchniach znajdujących się na pewnej wysokości, takich jak stoły, blaty kuchenne, łózka, itd. ze względu na ryzyko upadku.

OSTRZEŻENIE! Nigdy nie zostawiaj dziecka w foteliku bez opieki, bez względu na to czy znajduje się w samochodzie czy poza samochodem.

OSTRZEŻENIE! Nie wprowadzaj żadnych zmian do fotelika dla dziecka, ponieważ może to mieć wpływ na bezpieczeństwo fotelika.

OSTRZEŻENIE! Przed instalacją fotelika dla dzieci, zawsze upewnij się, że składane siedzenia w pojeździe są prawidłowo unieruchomione.

OSTRZEŻENIE! Nie używaj nośnych punktów styczności innych niż podane w niniejszym podręczniku i oznaczone na systemie przytrzymywania.

OSTRZEŻENIE! Twarde elementy oraz plastikowe części fotelika dla dzieci należy umieścić i zainstalować w taki sposób, by w normalnych warunkach eksploatacji pojazdu nie mogły zostać uwięzione przez przesuwne siedzenie lub drzwi pojazdu.

OSTRZEŻENIE! Upewnij się, że wszelki bagaż i wszelkie przedmioty (na przykład na tylnej półce bagażowej), które w momencie zderzenia mogą spowodować obrażenia, są odpowiednio zabezpieczone.

OSTRZEŻENIE! Fotelik powinien być zawsze zabezpieczony pasem bezpieczeństwa, nawet jeśli nie jest używany.

OSTRZEŻENIE! Jeśli podróżujesz z pasażerami zajmującymi zarówno przednie, jak i tylne siedzenia, pasażerowie o mniejszej wadze powinni zajmować tylne siedzenia pojazdu, a pasażerowie o wyższej wadze — przednie siedzenia.

OSTRZEŻENIE! Jeśli dziecko podróżuje na przednim siedzeniu, pasażer o mniejszej wadze powinien siedzieć za dzieckiem.

Firma Mothercare przy opracowywaniu nowych produktów ma na uwadze styczność między fotelikiem dla dziecka a siedzeniem samochodu, jednak firma nie może przyjąć odpowiedzialności za uszkodzenia siedzeń samochodu lub pasów bezpieczeństwa.

OSTRZEŻENIE! Po wypadku należy wymienić fotelik samochodowy, nawet jeśli fotelik wydaje się być nieszkodzony.

OSTRZEŻENIE! Przy kolejnym wypadku, fotelik może nie zapewnić dziecku takiej ochrony, jaką powinien zapewniać.

OSTRZEŻENIE! Nie należy kupować, ani sprzedawać używanego fotelika, ze względu na brak pewności co do ewentualnych uszkodzeń fotelika lub co do wystąpienia wypadku, w którym uczestniczył pojazd z fotelikiem.

OSTRZEŻENIE! Nie zaleca się korzystania z fotelików dłużej niż pięć lat od daty zakupu.

OSTRZEŻENIE! Ze względu na procesy starzenia się materiałów, na przykład plastiku, jakość produktu może ulec niezauważalnemu pogorszeniu.

OSTRZEŻENIE! Fotelik samochodowy może być używany jedynie w systemach podróżowania zalecanych przez firmę Mothercare.

OSTRZEŻENIE! Przed wyruszeniem każdorazowo upewnij się, że fotelik dla dzieci jest odpowiednio zamocowany.

należy dbać o produkt

Tapicerkę i akcesoria można zdjąć w celu wyczyszczenia.

Instrukcje dotyczące pielęgnacji tkanin znajdują się na przyszytych metkach.

Wytrzyj elementy plastikowe i metalowe. Uprząż wyczyść wilgotną ścierką.

Do klamry uprząży może dostać się jedzenie lub płyny, co może uniemożliwić prawidłowe działania urządzenia.

Usuwać zanieczyszczenia ciepłą wodą, aż do oczyszczenia.

Przed kolejnym użyciem urządzenia, odczekaj, aż elementy same zupełnie wyschną.

Nie stosuj żadnych środków czyszczących powodujących ścieranie, amoniaku, wybielaczy, środków czyszczących na bazie spirytusu lub rozpuszczalnika, detergentów, płynów do mycia, ani barwników na żadnej części fotelika, ponieważ mogą one naruszyć uprząż lub fotelik.

Nie nawilżaj, ani nie naoliwaj żadnej części fotelika.

Nie dopuszczaj do kontaktu fotelika z substancjami żrącymi, na przykład z kwasem akumulatorowym.

Jeśli produkt nie jest używany, przechowuj go w suchym, bezpiecznym miejscu, z dala od źródeł ciepła i promieni słonecznych.

Nie umieszczaj na foteliku dla dziecka ciężkich przedmiotów.

obsługa klienta

Bezpieczeństwo Twojego dziecka zależy od Ciebie.

W razie problemów z tym produktem albo potrzeby zakupienia części zamiennych, prosimy skontaktować się z najbliższym sklepem Mothercare.

IMPORTANTE, MANTENHA PARA REFERÊNCIA FUTURA: LEIA COM ATENÇÃO

ADVERTÊNCIA! Você é responsável pela segurança da criança.

ADVERTÊNCIA! A cadeira de segurança para automóvel oferece proteção máxima e só é segura quando usada de acordo com as instruções.

A segurança da criança poderá ser afetada se você não seguir estas instruções.

ADVERTÊNCIA! Se você estiver em dúvida quanto a instalação e uso adequado da cadeira, contate a loja Mothercare mais próxima.

ADVERTÊNCIA! Antes do uso, verifique se a contenção infantil é compatível para uso no seu carro.

ADVERTÊNCIA! NÃO coloque uma cadeira infantil orientada pra trás no banco do passageiro com airbag. Morte ou lesão grave pode ocorrer.

ADVERTÊNCIA! Nunca coloque a criança na cadeira sem prendê-la com o suporte.

ADVERTÊNCIA! Não coloque a cadeira de segurança para automóvel em superfícies elevadas, como mesas, superfícies de trabalho, camas, etc., devido ao risco de queda.

ADVERTÊNCIA! Nunca deixe a criança sem supervisão na cadeira, dentro ou fora do carro.

ADVERTÊNCIA! Nenhuma alteração pode ser feita na contenção infantil, pois isso pode afetar a segurança da cadeira.

ADVERTÊNCIA! Sempre verifique se os bancos móveis no veículo estão travados antes de instalar a contenção infantil.

ADVERTÊNCIA! Não use pontos de contato para receber carga que não sejam os descritos nas instruções e marcados no sistema de contenção.

ADVERTÊNCIA! Itens rígidos e peças plásticas da contenção infantil deve ser posicionados e instalados de modo que não fiquem presos no uso diário normal do veículo.

ADVERTÊNCIA! Certifique-se de que toda a bagagem/objetos, por exemplo, na tampa traseira do carro, que possam causar danos físicos em caso de acidente, estejam presos de maneira adequada.

ADVERTÊNCIA! A cadeira sempre deve ser presa com um cinto de segurança, mesmo quando não estiver em uso.

ADVERTÊNCIA! Se você viajar com passageiros usando tanto os bancos da frente como o de trás, os ocupantes mais leves devem ficar nos bancos de trás e os mais pesados na frente do veículo.

ADVERTÊNCIA! Quando uma criança está no banco da frente, o passageiro mais leve deve ficar atrás da criança.

A Mothercare, embora considere o contato da cadeira infantil para automóvel com os bancos de veículos durante o desenvolvimento de novos produtos, não pode se responsabilizar por danos ocorridos aos bancos do veículo ou aos cintos de segurança.

ADVERTÊNCIA! Após um acidente a cadeira de segurança do seu carro deve ser substituída. Embora pareça não estar danificada,

ADVERTÊNCIA! Se ocorrer outro acidente, talvez ela não proteja a criança tão bem como deveria.

ADVERTÊNCIA! Recomendamos que as cadeiras infantis para automóvel não sejam compradas ou vendidas em segunda mão, pois você não pode ter certeza de que a cadeira não se envolveu em um acidente ou que não tenha sido danificada.

ADVERTÊNCIA! Recomenda-se que as cadeiras de segurança para automóvel não sejam usadas por mais de 5 anos após a data da compra.

ADVERTÊNCIA! Devido ao processo de deterioração do plástico, por exemplo, a qualidade do produto pode se deteriorar sem que se perceba.

ADVERTÊNCIA! A cadeira infantil para automóvel só deve ser usada com sistemas para viagem recomendados pela Mothercare.

ADVERTÊNCIA! Sempre certifique-se de que a contenção infantil está presa corretamente antes de sair com o carro.

cuidados com o seu produto

A capa e acessórios são removíveis para a limpeza.

Consulte as etiquetas costuradas para obter instruções de cuidados com o tecido.

Limpe os componentes de plástico e metal e o suporte com um pano úmido.

Comida e bebidas podem penetrar dentro da fivela do suporte. Isso poderá impedir o funcionamento correto.

Lave em água morna até ficar limpo.

Deixe as peças secarem naturalmente e aguarde a secagem total antes do armazenamento ou uso.

Não use limpadores abrasivos, amônia, alvejante, álcool ou limpadores baseados em solventes, detergentes, líquido detergente ou tinta em nenhuma parte da cadeira, pois isso poderá enfraquecer o suporte e a cadeira.

Não lubrifique ou engraxe nenhuma parte da cadeira.

Não deixe a cadeira infantil entrar em contato com substâncias corrosivas, tais como ácido de bateria.

Guarde em local seco e seguro quando não estiver em uso, longe de fontes de calor ou de luz do sol direta.

Não coloque objetos pesados em cima da cadeira infantil para automóvel.

assistência ao cliente

Você é responsável pela segurança da criança.

se há um problema com este produto, ou se você necessita peças de reposição, contate a loja Mothercare mais próxima.

ВАЖНО: СОХРАНЯЙТЕ ДЛЯ БУДУЩИХ СПРАВОК - ВНИМАТЕЛЬНО ПРОЧИТАЙТЕ

ВНИМАНИЕ! Вы отвечаете за безопасность вашего ребенка.

ВНИМАНИЕ! Автомобильное сиденье безопасности предоставляет максимальную защиту и является надежным только тогда, когда используется в соответствии с инструкцией.

Безопасность вашего ребенка может подвергаться риску, если вы не следуете этим инструкциям.

ВНИМАНИЕ! В случае каких-либо сомнений в отношении установки и надлежащего использования детского автомобильного сиденья безопасности, обращайтесь в ваш ближайший магазин фирмы Mothercare.

ВНИМАНИЕ! Перед применением проверьте, что это детское автомобильное сиденье безопасности подходит для вашего автомобиля.

ВНИМАНИЕ! ЗАПРЕЩАЕТСЯ устанавливать детское автомобильное сиденье безопасности против хода движения на переднее сиденье автомобиля, оснащенное воздушной подушкой безопасности. Это может привести к тяжелой травме или летальному исходу.

ВНИМАНИЕ! Сажая ребенка на сиденье, всегда пристегивайте его ремнями безопасности.

ВНИМАНИЕ! Из-за риска падения не помещайте детское автомобильное сиденье безопасности на высокие поверхности, такие как столы, кухонные столы, кровати и пр.

ВНИМАНИЕ! Никогда не оставляйте вашего ребенка в детском автомобильном сиденье безопасности без присмотра, в автомобиле или вне автомобиля.

ВНИМАНИЕ! Запрещается производить какие-либо модификации детского автомобильного сиденья безопасности, т.к. это может повлиять на общую безопасность сиденья.

ВНИМАНИЕ! Всегда проверяйте, что складные сиденья автомобиля надежно застопорены, прежде чем устанавливать на них детское автомобильное сиденье безопасности.

ВНИМАНИЕ! Не используйте никакие другие несущие нагрузки контактные точки, кроме тех, которые описаны в инструкциях и промаркированы на детском автомобильном сиденье безопасности.

ВНИМАНИЕ! Жесткие элементы и пластиковые части детского автомобильного сиденья безопасности должны быть позиционированы и установлены таким образом, чтобы они, при обычном ежедневном использовании в автомобиле, не застревали в подвижном сиденье или не защемлялись дверцей автомобиля.

ВНИМАНИЕ! Убедитесь в том, что весь багаж/предметы, например, на полке для ручной клади, которые могут привести к травме в случае аварии, надлежащим образом закреплены.

ВНИМАНИЕ! Детское автомобильное сиденье безопасности всегда должно быть закреплено в автомобиле ремнем безопасности, даже когда оно не используется.

ВНИМАНИЕ! При размещении пассажиров на переднем и задних сиденьях автомобиля необходимо учитывать, что пассажиры более легкого веса должны размещаться на задних сиденьях, а пассажиры более тяжелого веса - на переднем пассажирском сиденье.

ВНИМАНИЕ! Когда ребенок находится на переднем сиденье автомобиля, пассажир более легкого веса должен размещаться на заднем сиденье позади ребенка. При разработке новых продуктов учитывается контакт детского автомобильного сиденья безопасности с креслами автомобиля, однако фирма Mothercare не несет ответственность за какое-либо повреждение детским сиденьем кресел или ремней безопасности автомобиля.

ВНИМАНИЕ! После аварии необходимо заменить детское сиденье безопасности, хотя оно и может выглядеть неповрежденным.

ВНИМАНИЕ! В случае последующей аварии такое сиденье может более не обеспечивать вашему ребенку надлежащей безопасности.

ВНИМАНИЕ! Мы настоятельно рекомендуем не покупать бывшее в употреблении детское автомобильное сиденье безопасности, т.к. вы никогда не можете быть уверены в том, что такое сиденье не попало в аварию или не повреждалось каким-либо иным образом.

ВНИМАНИЕ! Не рекомендуется использовать детские автомобильные сиденья безопасности дольше 5 лет после даты покупки.

ВНИМАНИЕ! Из-за процесса старения, например пластика, качество продукта может незаметно ухудшаться.

ВНИМАНИЕ! Используйте детское автомобильное сиденье безопасности только с дорожными системами, рекомендованными Mothercare.

ВНИМАНИЕ! Всегда проверяйте надежность крепления детского автомобильного сиденья безопасности, прежде чем трогаться с места.

уход за изделием

Чехол и принадлежности снимаются для чистки.

См. инструкции по уходу за тканью на вшитых этикетках.

Пластиковые и металлические компоненты и ремни безопасности рекомендуется протирать влажной тряпкой. Внутрь пряжки ремней безопасности могут попадать остатки пищи и напитки. Это может мешать ее нормальной работе.

Промойте пряжку в теплой воде.

Тщательно просушите все части естественным образом перед хранением или использованием.

Не используйте абразивные, содержащие аммоний, отбеливатели или растворители чистящие средства, а также моющие средства, жидкие моющие средства или красители для чистки любых частей детского автомобильного сиденья безопасности, т.к. это может ослабить ремни безопасности и сиденье.

Не смазывайте смазкой или маслом никакие части детского автомобильного сиденья безопасности

Не допускайте попадания на детское автомобильное сиденье безопасности коррозионных веществ, например, аккумуляторной кислоты.

Когда не используется, храните в сухом, безопасном месте вдали от источников тепла или прямого солнечного света.

Не помещайте тяжелые предметы на детское автомобильное сиденье безопасности.

забота о клиенте

Вы отвечаете за безопасность вашего ребенка.

В случае возникновения каких-либо проблем с этим продуктом, или если вам потребуются запасные части для замены, пожалуйста, обращайтесь в ваш ближайший магазин фирмы Mothercare.

IMPORTANTE, GUARDAR PARA FUTURAS CONSULTAS: LEER DETENIDAMENTE

¡ADVERTENCIA! La seguridad del niño es su responsabilidad.

¡ADVERTENCIA! La silla de seguridad para coches ofrece máxima protección y únicamente es segura si se usa según las instrucciones. De no seguir estas instrucciones, podría poner en peligro la seguridad del niño.

¡ADVERTENCIA! Si tiene alguna duda en cuanto a la instalación o el uso adecuado de la silla de seguridad debe ponerse en contacto con la tienda Mothercare más cercana.

¡ADVERTENCIA! Antes de usar compruebe que el sistema de retención infantil sea compatible con su vehículo.

¡ADVERTENCIA! NO colocar en un asiento delantero con airbag una silla de seguridad en el sentido contrario a la marcha. Se podrían producir lesiones graves o la muerte accidental.

¡ADVERTENCIA! Nunca ponga al niño en la silla sin colocarle el arnés.

¡ADVERTENCIA! No coloque la silla de seguridad sobre superficies altas, como mesas, encimeras, camas, etc. ya que existe el riesgo de que se caiga.

¡ADVERTENCIA! Nunca deje al niño sin supervisión en la silla de seguridad, tanto dentro como fuera del coche.

¡ADVERTENCIA! No se debe realizar ninguna modificación a la silla de seguridad ya que podría perjudicar su seguridad.

¡ADVERTENCIA! Antes de instalar el sistema de retención infantil se debe comprobar que los asientos plegables del vehículo estén bloqueados y fijos.

¡ADVERTENCIA! No utilice puntos de contacto para el apoyo de carga que no sean lo descritos en las instrucciones y marcados en el sistema de retención.

¡ADVERTENCIA! Los elementos rígidos y las piezas de plástico del sistema de retención infantil se deben colocar e instalar de forma que, con el uso normal y cotidiano del vehículo, no queden atrapados por un asiento móvil o en una de las puertas del vehículo.

¡ADVERTENCIA! Compruebe que estén bien sujetos el equipaje y todos los objetos (por ejemplo, los colocados en la bandeja trasera) que pudiesen causar lesiones en un accidente.

¡ADVERTENCIA! La silla se debe asegurar siempre con un cinturón de seguridad, incluso cuando no se esté usando.

¡ADVERTENCIA! En caso de que se deban ocupar todos los asientos de pasajeros, el delantero y los traseros, los pasajeros de menor peso deben sentarse en la parte de atrás y los de mayor peso, en la parte delantera del vehículo.

¡ADVERTENCIA! Cuando haya un niño en el asiento delantero, detrás de él debe sentarse el otro pasajero de menor peso. Al diseñar nuevos productos, Mothercare tiene en cuenta el contacto de la silla de seguridad infantil con los asientos del vehículo, pero no puede aceptar responsabilidad alguna por daños en los asientos del vehículo ni en los cinturones de seguridad.

¡ADVERTENCIA! Después de un accidente se debe reemplazar la silla de seguridad. Aunque puede que no tenga daños aparentes, en caso de que se produjese otro accidente no protegería al niño de la forma adecuada.

¡ADVERTENCIA! Recomendamos no comprar ni vender sillas de seguridad de segunda mano ya que es imposible saber si estuvieron involucradas en un accidente o si están deterioradas por otros motivos.

¡ADVERTENCIA! Se recomienda no usar sillas de seguridad durante más de cinco años después de la fecha de compra.

¡ADVERTENCIA! Debido al proceso de envejecimiento del plástico, por ejemplo, la calidad del producto podría estar deteriorada sin que se notase.

¡ADVERTENCIA! La silla de seguridad se debe usar únicamente con sistemas modulares recomendados por Mothercare.

¡ADVERTENCIA! Antes de ponerse en marcha, compruebe siempre que el sistema de retención infantil esté bien colocado.

cuidado del artículo

La funda y los accesorios se pueden retirar para limpiarlos.

Para el cuidado de las partes de tela, consulte las etiquetas cosidas en las mismas.

Las partes plásticas y metálicas, así como el arnés, se deben limpiar frotando con un trapo húmedo.

Los alimentos y bebidas pueden ensuciar el interior del broche del arnés. Esto puede hacer que no funcione bien.

Lávalo con agua templada para limpiarlo.

Deje que las piezas se sequen al aire completamente antes de guardar o usar.

No utilice productos de limpieza abrasivos, ni con amoníaco, lejía, alcohol ni disolventes, ni líquido lavavajillas ni tintes en cualquier parte de la silla ya que podrían debilitar el arnés y la silla.

No lubricar ni engrasar ninguna parte de la silla.

No permita que la silla de seguridad entre en contacto con sustancias corrosivas, como el ácido de pilas.

Cuando no se use, la silla se debe guardar en un lugar seco y seguro, lejos de fuentes de calor y de la luz solar directa.

No colocar objetos pesados encima de la silla de seguridad.

atención al cliente

La seguridad de su hijo es su responsabilidad.

si encuentra algún problema con este artículo o necesita piezas de repuesto, póngase en contacto con su tienda Mothercare más cercana.

สำคัญ เก็บไว้อุ้สำหรับกรอ้างอิงใน อนาคต กรุณาอ่านอย่างรอบคอบ

คำเตือน! ความปลอดภัยของเด็กของคุณเป็นความรับผิดชอบของคุณ

คำเตือน! ที่นั่งเด็กในรถเพื่อความปลอดภัยให้ความคุ้มครองสูงสุดและปลอดภัยเฉพาะเมื่อใช้ตามคำแนะนำเท่านั้น

ความปลอดภัยของบุตรหลานของคุณอาจถูกรบกวนกระแทกหรือโดนไฟหากคุณไม่ทำตามคำแนะนำเหล่านี้

คำเตือน! หากคุณมีข้อสงสัยเกี่ยวกับการติดตั้งและการใช้ที่เหมาะสมของที่นั่งคุณ กรุณาติดต่อร้าน Mothercare ที่ใกล้ที่สุด

คำเตือน! ก่อนใช้กรุณาตรวจสอบว่าเข็มขัดนิรภัยเด็กเหมาะสมสำหรับการใช้ในรถยนต์ของคุณ

คำเตือน! อย่าใช้ที่นั่งเด็กที่หันหลังในที่นั่งด้านหน้าที่มีถุงลมนิรภัย อาจเกิดการบาดเจ็บสาหัสหรือตายได้

คำเตือน! ห้ามวางเด็กของคุณในรถเด็ดขาดหากไม่ได้อัดเข็มขัดให้พวกเขา

คำเตือน! อย่าวางที่นั่งในรถสำหรับความปลอดภัยไวบนพื้นที่ยกสูง อย่างเช่นโต๊ะ เคาน์เตอร์ เติง ฯลฯ เนื่องจากอันตรายที่อาจเกิดขึ้นได้จากการร่วงหล่น

คำเตือน! อย่าทิ้งเด็กของคุณไว้โดยไม่มีผู้ดูแลที่นั่ง ไม่ว่าจะอยู่ในหรือภายนอกรถ

คำเตือน! ห้ามแก้ไขปรับเปลี่ยนระบบนิรภัยสำหรับเด็ก เพราะการกระทำนี้อาจมีผลข้างเคียงต่อความปลอดภัยโดยรวมของที่นั่ง

คำเตือน! กรุณาตรวจสอบที่นั่งพับได้ในยานพาหนะว่าได้ออกอย่างแนบหนาแล้วก่อนการติดตั้งระบบนิรภัยสำหรับเด็ก

คำเตือน! อย่าใช้จุดลิ่มผีเสื้อบนน้ำหนักอื่นนอกจากจุดที่ได้รับการอธิบายไว้ในคำแนะนำและกาทบทวนไว้ในระบบเข็มขัดนิรภัย

คำเตือน! สิ่งของและส่วนประกอบพลาสติกที่เชื่อมจุดของระบบนิรภัยสำหรับเด็กจะต้องถูกจัดวางและติดตั้งเพราะป้องกันไม่ให้พวกมันถูกดึงไว้โดยที่นั่งที่เคลื่อนย้ายได้หรือในยานพาหนะ ในการใช้ยานพาหนะทุกวัน

คำเตือน! ตรวจสอบให้แน่ใจว่ากระเป๋าเดินทาง/สิ่งของทั้งหมด บนชั้นวางพัสดุเป็นต้น ที่อาจงอหรือเกิดการบาดเจ็บหากเกิดการคว่ำรถคว่ำรถล้มนั้น ได้ถูกวางไว้อย่างดีแล้ว

คำเตือน! ที่นั่งควรจะถูกติดตั้งโดยผู้เชี่ยวชาญ แม้ว่าจะไม่ได้อยู่ก็ตาม

คำเตือน! หากคุณเดินทางกับผู้โดยสารโดยสายโดยที่นั่งข้างหน้าและข้างหลัง ผู้โดยสารที่นั่งหน้าหนักเบากว่าควรนั่งอยู่ด้านหลังและผู้โดยสารที่นั่งน้ำหนักมากกว่าควรนั่งอยู่ด้านหน้า

คำเตือน! หากมีเด็กนั่งอยู่ในที่นั่งด้านหน้า ควรให้ผู้โดยสารที่นั่งน้ำหนักเบากว่าเด็กนั่งอยู่ด้านหลัง แม้ว่าได้คำนวณถึงความเป็นไปได้ทั้งหมดของที่นั่งเด็กที่ตองลิ่มผีเสื้อที่นั่งของยานพาหนะตลอดกระบวนการพัฒนาสินค้าใหม่แล้ว Mothercare ก็ไม่อาจรับผิดชอบต่อความเสียหายที่เกิดขึ้นกับยานพาหนะหรือเข็มขัดนิรภัยได้

คำเตือน! หลังจากเกิดอุบัติเหตุ ควรมีการผลัดเปลี่ยนที่นั่งรถสำหรับความปลอดภัยของคุณ แม้ว่าจะไม่ได้รับความเสียหายก็ตาม

คำเตือน! หากคุณเดินทางกับผู้โดยสารที่ที่นั่งอาจปกป้องเด็กของคุณอย่างไม่น่าสมควรจะปกป้อง

คำเตือน! เราขอแนะนำอย่างย้งว่าที่นั่งเด็กในรถ ไม่มีไว้ซื้อขายมือสอง เพราะคุณไม่สามารถรู้ว่ที่นั่งนั้นได้ผ่านอุบัติเหตุหรือได้รับความเสียหายมาก่อนหรือไม่

คำเตือน! ขอแนะนำไม่ให้ใช้ที่นั่งเด็กในรถหากมีอายุเกิน 5 ปีหลังจากวันที่ซื้อ

คำเตือน! เนื่องจากกระบวนการที่พลาสติกจะมีอายุจะเพิ่มขึ้น หากยกเป็นตัวอย่าง คุณภาพของสินค้าอาจเสื่อมโทรมลงโดยไม่สามารถสังเกตเห็น

คำเตือน! ที่นั่งเด็กในรถของคุณจะต้องมีไว้ใช้กับระบบเดินทางที่ Mothercare แนะนำ

คำเตือน! ตรวจสอบให้แน่ใจเสมอว่าระบบนิรภัยสำหรับเด็กติดตั้งอย่างแนบหนาแล้วก่อนเดินทาง

การรักษาสินค้า

ที่คลุมและอุปกรณ์สามารถถอดทำความสะอาดได้

อ้างอิงฉลากที่เย็บติดไว้สำหรับคำแนะนำในการดูแลเนื้อผ้า

ทำความสะอาดส่วนประกอบพลาสติกและโลหะและเข็มขัดด้วยผ้าเปียก

อาหารและน้ำอาจเข้าไปตามในหัวเข็มขัดได้ ซึ่งอาจทำให้มันหยุดทำงานอย่างถูกต้อง

ให้ล้างน้ำออกจนสะอาด

อนุญาตให้ส่วนประกอบต่างๆแห่งโดยธรรมชาติและเติมที่กอนเก็บหรือใช้

อย่าใช้น้ำยาทำความสะอาดประเภทรุนแรง น้ำยาที่มีแอมโมเนีย น้ำยาฟอกขาว น้ำยาทำความสะอาดที่มีแอลกอฮอล์หรือน้ำยาทำความสะอาดที่มีคุณสมบัติกัดกร่อน ผงซักฟอก น้ำยาล้างจานหรือสีย้อมผ้ากับส่วนใดก็ตามของที่นั่ง เพราะนี้อาจทำให้ความแข็งแรงของเข็มขัดเสื่อมลง

อย่าหล่อลื่นหรือเติมน้ำมันในส่วนใดก็ตามของที่นั่ง

อย่าอนุญาตให้ที่นั่งเด็กถูกสัมผัสกับสารกัดกร่อน เช่น กรดแบตเตอรี่

เก็บไว้ในสถานที่ที่แห้งและปลอดภัยเมื่อไม่ได้อใช้ ห่างจากแหล่งความร้อนหรือแสงแดดโดยตรง

อย่าวางสิ่งของที่มีน้ำหนักสูงไว้บนที่นั่งเด็กในรถ

บริการลูกค้าสัมพันธ์

ความปลอดภัยของเด็กของคุณเป็นความรับผิดชอบของคุณ

หากคุณมีข้อสงสัยหรือต้องการแลกเปลี่ยนชิ้นส่วน กรุณาติดต่อร้าน mothercare ใกล้คุณ

ÖNEMLİ, İLERDE BAŞVURMAK ÜZERE SAKLAYIN: DİKKATLİCE OKUYUN

UYARI! Çocuğunuzun güvenliği sizin sorumluluğunuzdur.

UYARI! Araba güvenlik koltuğu sadece bu talimatlara uyulduğunda güvenlidir ve maksimum koruma sağlamaktadır.

Bu talimatlara uymadığınız takdirde çocuğunuzun güvenliği olumsuz yönde etkilenebilir.

UYARI! Koltuğunuzun kurulumu ve uygun şekilde kullanımı hakkında herhangi bir şüpheniz varsa, lütfen en yakın Mothercare mağazası ile iletişime geçiniz.

UYARI! Kullanmadan önce çocuk koltuğunun arabanızda kullanmak için uyumlu olup olmadığını kontrol ediniz.

"UYARI! Arkaya bakan çocuk koltuğunu hava yastığı olan ön koltuğa YERLEŞTİRMEYİNİZ. Ölüm veya ciddi yaralanma olabilir."

UYARI! Güvenlik kemeri ve kayışlarla güvenli şekilde bağlamadan asla çocuğunuzu koltuğa oturtmayınız.

UYARI! Düşme riski nedeniyle masalar, mutfak tezgahları, yataklar vb. gibi yüksek yüzeylere araba güvenlik koltuğunu yerleştirmeyiniz.

UYARI! Arabanın içinde veya dışında çocuğunuzu hiçbir zaman koltukta gözetimsiz bırakmayınız.

UYARI! Koltuğun genel olarak güvenliğini etkileyebileceğinden çocuk koltuğunda değişiklik yapılmaması gerekir.

UYARI! Çocuk koltuğunu takmadan önce araçtaki katlanır koltukların güvenli şekilde kilitleyip kilitlemediğini her zaman kontrol ediniz.

UYARI! Talimatlarda açıklananlar ve bağlama sisteminde işaretlenenler dışında herhangi bir yük taşıyıcı bağlantı noktası kullanmayınız.

UYARI! Aracın normal günlük kullanımı sırasında aracın hareket edebilen koltuğu veya kapısına sıkışmayacakları şekilde çocuk koltuğunun sert parçaları ve plastik parçalarının konumlandırılması ve takılması gerekir.

UYARI! Kaza durumunda olası yaralanmaya neden olabilecek, örneğin arka raf panelindeki tüm bagajın/cisimlerin, uygun şekilde güven altına alındığından emin olunuz.

UYARI! Kullanılmadığında bile koltuğun her zaman emniyet kemeriyle bağlı olması gerekmektedir.

UYARI! Eğer hem ön ve hem arka koltuklarda yolcu bulunduracak şekilde seyahat etmeniz halinde, daha hafif olan yolcular arka koltuklarda ve daha ağır olan yolcularda aracın ön kısmında seyahat etmelidir.

UYARI! Çocuk ön koltuktayken hafif olan yolcu çocuğun arkasında oturmalıdır, Mothercare yeni ürünler geliştirme esnasında çocuk araba koltuğunun araç koltuklarıyla temas edeceğini hesaba katmaktadır fakat araç koltuklarında yada emniyet kemeri üzerinde oluşabilecek hasarlardan dolayı sorumluluk kabul etmemektedir.

UYARI! Kazadan sonra araba güvenlik koltuğu yenisiyle değiştirilmelidir. Hasar görmemiş olmasına rağmen,

UYARI! Başka bir kaza söz konusu olduğunda çocuğunuzu gerektiği kadar iyi bir şekilde koruyamayabilir.

UYARI! Araba koltuğunun bir kazaya karışıp karışmadığından veya başka türlü bir hasar görüp görmediğinden hiçbir zaman emin olamayacağınızdan, çocuk otomobil koltuklarını ikinci el olarak satın almamanızı veya satmamanızı şiddetle tavsiye ederiz.

UYARI! Araba güvenlik koltuklarını, satın alma tarihinden itibaren 5 yıldan daha uzun süre kullanmamanızı tavsiye edilir.

UYARI! Plastiğin eskime sürecinden dolayı, ürünün kalitesi farkedilmeyecek şekilde düşebilir.

UYARI! Plastiğin yaşlanma süreci nedeniyle ürünün kalitesi fark edilmez bir biçimde bozulabilir.

UYARI! Yola çıkmadan önce her zaman çocuk koltuğunun güvenli şekilde takıldığından emin olunuz.

ürününüzün bakımı

Kılıf ve aksesuarlar temizleme için çıkartılabilir.

Kumaş bakımı talimatları için dikili etiketlere başvurunuz.

Plastik ve metal parçaları ve koltuk kemeri nemli bir bezle silerek temizleyiniz.

Yiyecek ve içecekler kemer tokasının içine kaçabilir ve bu kemeri doğru şekilde çalışmasını engelleyebilir.

Temizlenene kadar sıcak suda yıkayınız.

Saklamadan veya kullanmadan önce parçaların doğal şekilde ve tam olarak kurumalarını sağlayınız.

Kemer takımına ve koltuğa hasar verebileceğinden, koltuğun herhangi bir parçasında, aşındırıcı temizlik malzemesi, amonyak, çamaşır suyu, alkol veya çözücü esaslı temizleyiciler, deterjanlar, sıvı bulaşık deterjanı veya boya kullanmayınız.

Koltuğun herhangi bir parçasında yağlayıcı madde veya yağ kullanmayınız.

Çocuk koltuğunun örneğin pil asidi gibi aşındırıcı maddelerle temas etmesine izin vermeyiniz.



Kullanılmadığında ısı kaynaklarından veya doğrudan güneş ışığından uzakta kuru ve güvenli bir yerde saklayınız.

Çocuk araba koltuğunun üst kısmına ağır cisimler yerleştirmeyiniz.

müşteri hizmetleri

Çocuğunuzun güvenliği sizin sorumluluğunuzdur.

bu ürüne ilgili herhangi bir probleminiz yada yedek parça ihtiyacınız varsa, lütfen en yakın Mothercare mağazası ile iletişime geçin.

mothercare mothercare design studio mothercare uk ltd cherry tree road, watford england. WD24 6SH tel: +44 (0) 1923 206370 fax: +44 (0) 1923 218724	job number: xxxxxxx	colours:  Pantone 295C  Pantone 485C	approval	date	signature
	date: 14/11/12		buyer		
	designer: ET		technologist		
product: xpedior infant carrier	job dimensions: A5		design		
buyer: xxxxxxx					